

ZUSATZ MONTAGEANLEITUNG
SCHRÄGE SEITENWAND MIT DECKENSTÜTZE
ADDITIONAL ASSEMBLY INSTRUCTIONS
SIDE SCREEN w/TRIANGULAR CUTOUT & CEILING SUPPORT
COMPLEMENT DE LA NOTICE DE MONTAGE
PAROI LATÉRALE AVEC BIAIS ET SUPPORT PLAFOND
EXTRA MONTAGEVOORSCHRIFT
SCHUINE ZIJWAND MET PLAFONDSTEUN

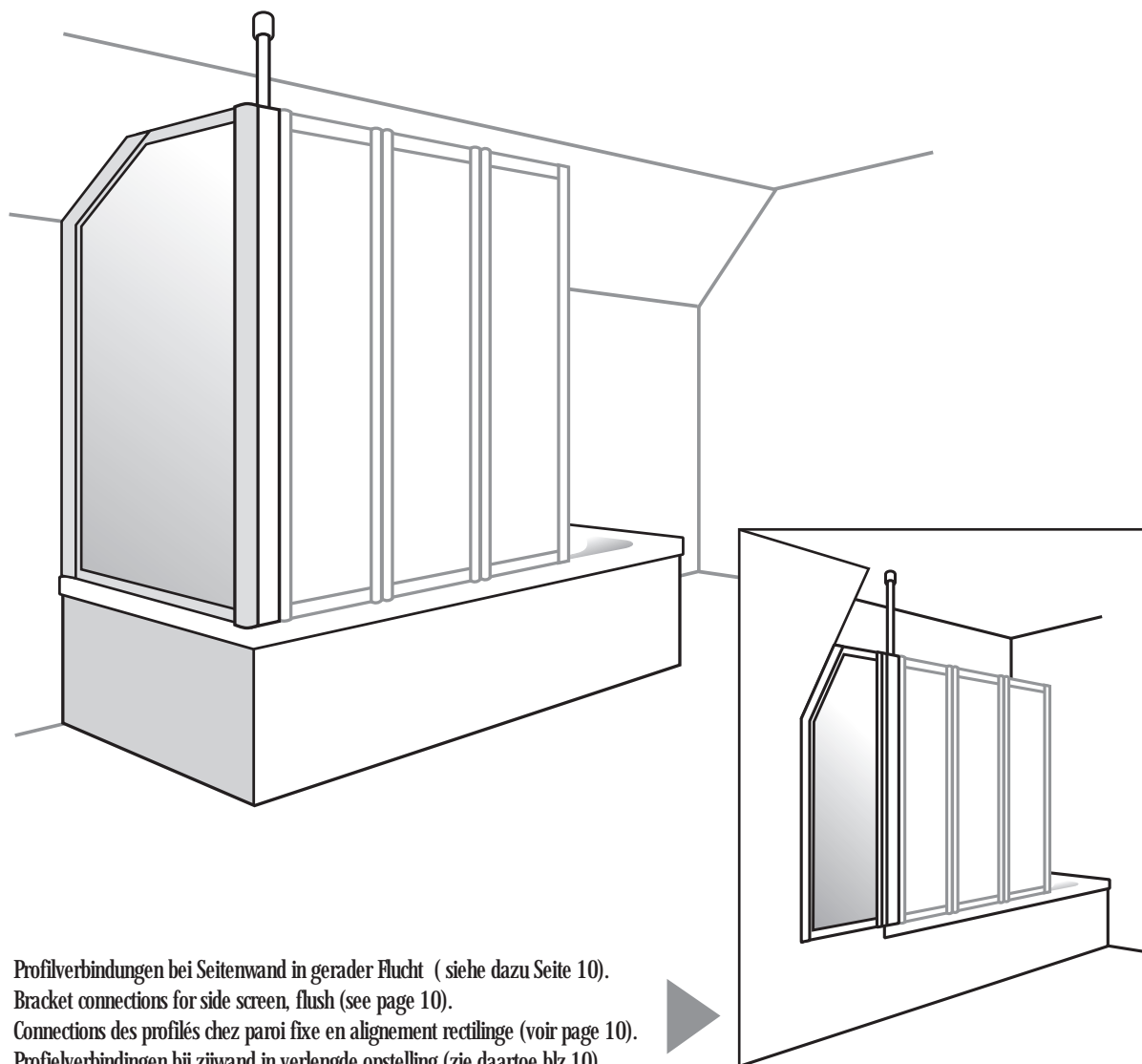

DEM ENDKUNDEN ZU ÜBERGEBEN!
TO BE HANDED TO CUSTOMER!
A REMETTRE AU CLIENT!
TE OVERHANDIGEN AAN DE
EINDGEBRUIKER!

11554 10_2007



Profilverbindungen bei Seitenwand in gerader Flucht (siehe dazu Seite 10).
Bracket connections for side screen, flush (see page 10).
Connections des profils chez paroi fixe en alignement rectiligne (voir page 10).
Profielverbindingen bij zijwand in verlengde opstelling (zie daartoe blz.10).

DE Montageanleitung für Einbau LINKS - bei Einbau RECHIS - spiegelgleicher Aufbau.

EN Assembly instructions for installation LEFT; for installation RIGHT - assemble in mirror image.

FR C'est prévue pour une installation à GAUCHE- en cas d'une installation à DROITE - A inverser pour partie fixe en GAUCHE

NL Montagevoorschrift voor inbouw LINKS - bij inbouw RECHIS - montage in spiegelbeeld.

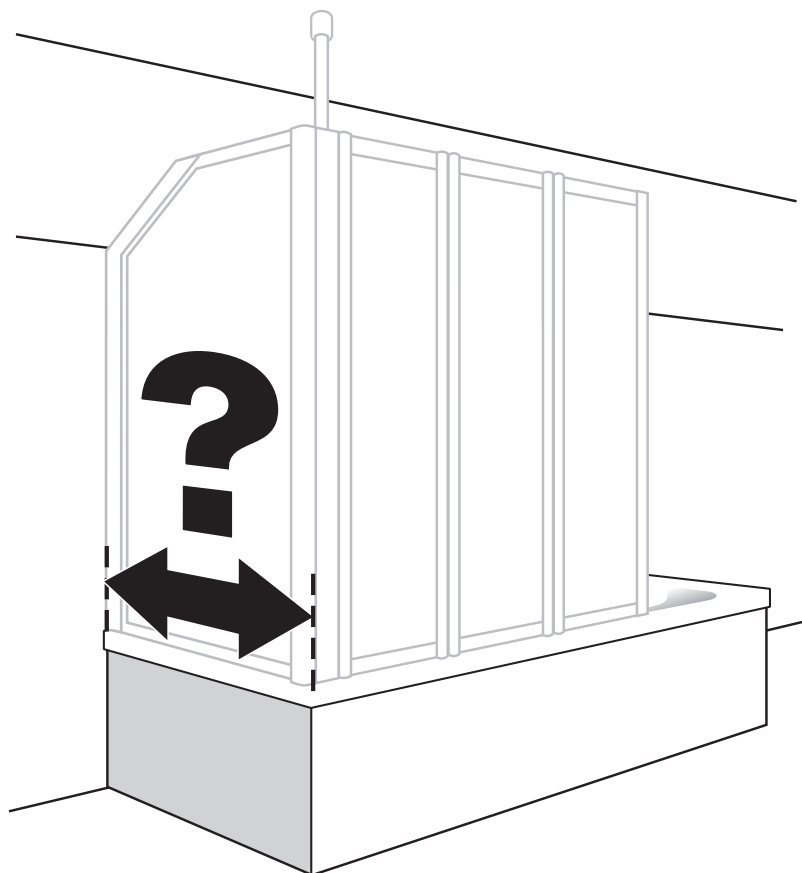

DE Achtung: Prüfen Sie vor Beginn der Montage die Größe Ihrer Duschabtrennung. Der Wannenfaltwand ist eine Standard-Montageanleitung beige packt.

EN Attention: Before assembly check the size of your shower enclosure. Standard assembly instructions are included with the tub folding screen.

FR Attention: Avant de débuter le montage, contrôlez la dimension de votre paroi pliante. Dans l'emballage de la porte vous trouverez une notice de montage standard.

NL Let op: controleert u voor montage de grootte van uw douchekomb. Er is bij de badklapwand een standaard-montagevoorschrift bijgevoegd.

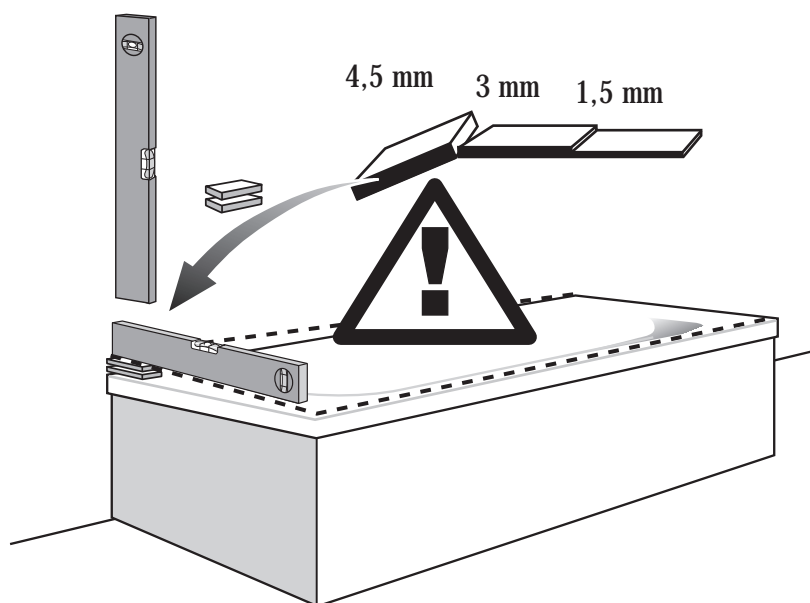

DE Badewanne und Wände auf waagrechtens bzw. senkrechten Einbau prüfen. Bei schief eingemauerter Badewanne ist eine einwandfreie Montage nicht möglich. Setzen Sie die Badewanne waagrecht oder verwenden Sie die beiliegenden Unterlagsplättchen!

EN Ensure that installation occurs with level bathtub and walls. Perfect assembly on unlevel bathtub is not possible. Install bathtub on the level or use spacing plates included!

FR Contrôler la baignoire et les murs sur leur niveau horizontal ainsi que vertical. Dans le cas d'une baignoire montée de travers, un montage impeccable n'est pas possible. Veuillez poser la baignoire de niveau horizontalement ou utiliser les rondelles de correction jointes !

NL Controleert u of het bad waterpas geplaatst is. Bij een scheef gemonteerde bad kan de douchewand persé niet goed worden geplaatst. Het bad waterpas plaatsen, eventueel de bijgeleverde vulplaatjes gebruiken!

1

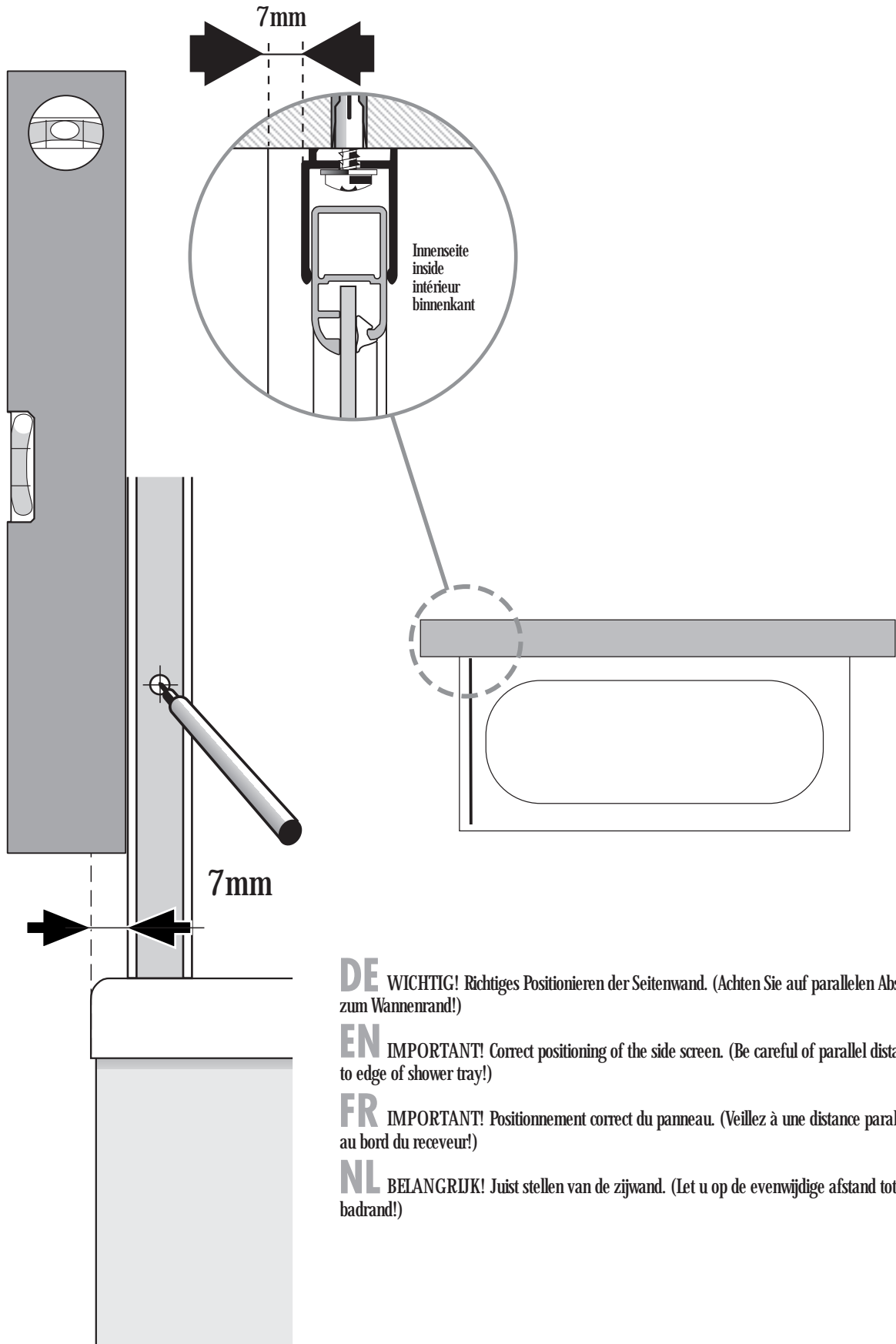

DE WICHTIG! Richtiges Positionieren der Seitenwand. (Achten Sie auf parallelen Abstand zum Wannenrand!)

EN IMPORTANT! Correct positioning of the side screen. (Be careful of parallel distance to edge of shower tray!)

FR IMPORTANT! Positionnement correct du panneau. (Veillez à une distance parallèle au bord du receveur!)

NL BELANGRIJK! Juist stellen van de zijwand. (Let u op de evenwijdige afstand tot de badrand!)

2

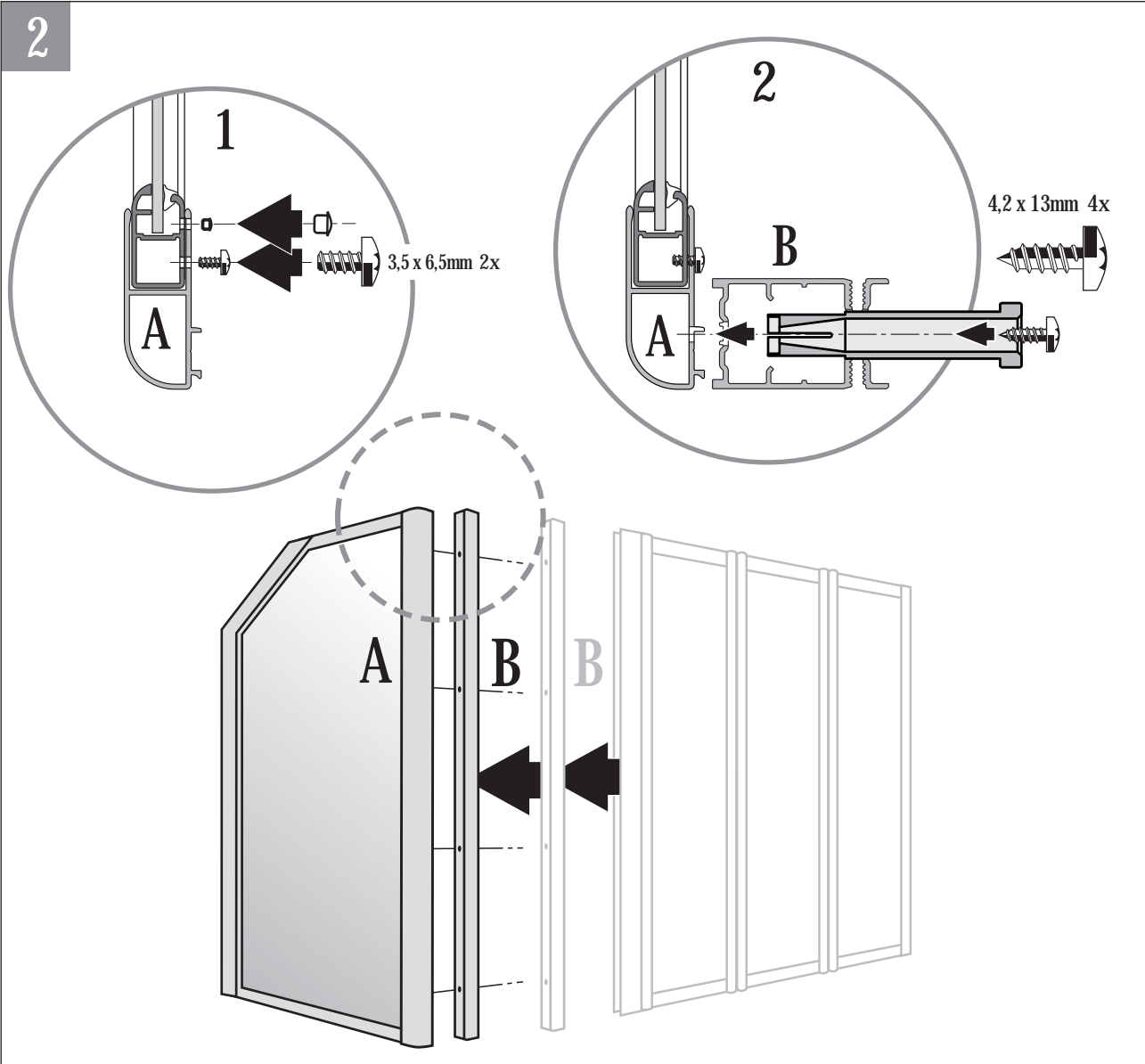

DE 1. Profil (A) mit Seitenwand verschrauben.

2. Wandprofil (B) der Faltwand mit Eckprofil (A) der Seitenwand verschrauben.
ACHTUNG! Verwenden Sie zum mühelosen Einführen der Schrauben den beigelegten Schraubentrichter.

EN 1. Screw frame piece (A) to side screen.

2. Screw wall bracket (B) of folding screen to corner frame piece (A) of side screen.
ATTENTION! For effortless insertion of the screws use the enclosed screw funnel.

FR 1. Visser le profilé (A) avec la paroi latérale.

2. Visser le profilé mural (B) de la paroi repliable avec le profilé d'angle (A) de la paroi latérale. ATTENTION ! Pour une introduction facile des vis, utiliser le cylindre à vis fourni dans le kit de montage.

NL 1. Profiel (A) aan de zijwand vastschroeven.

2. Wandprofiel (B) van de vouwwand aan hoekprofiel (A) van de zijwand vastschroeven.
Let op ! Gebruik voor het gemakkelijk invoeren van de schroeven de bijgeleverde schroeftrechter.

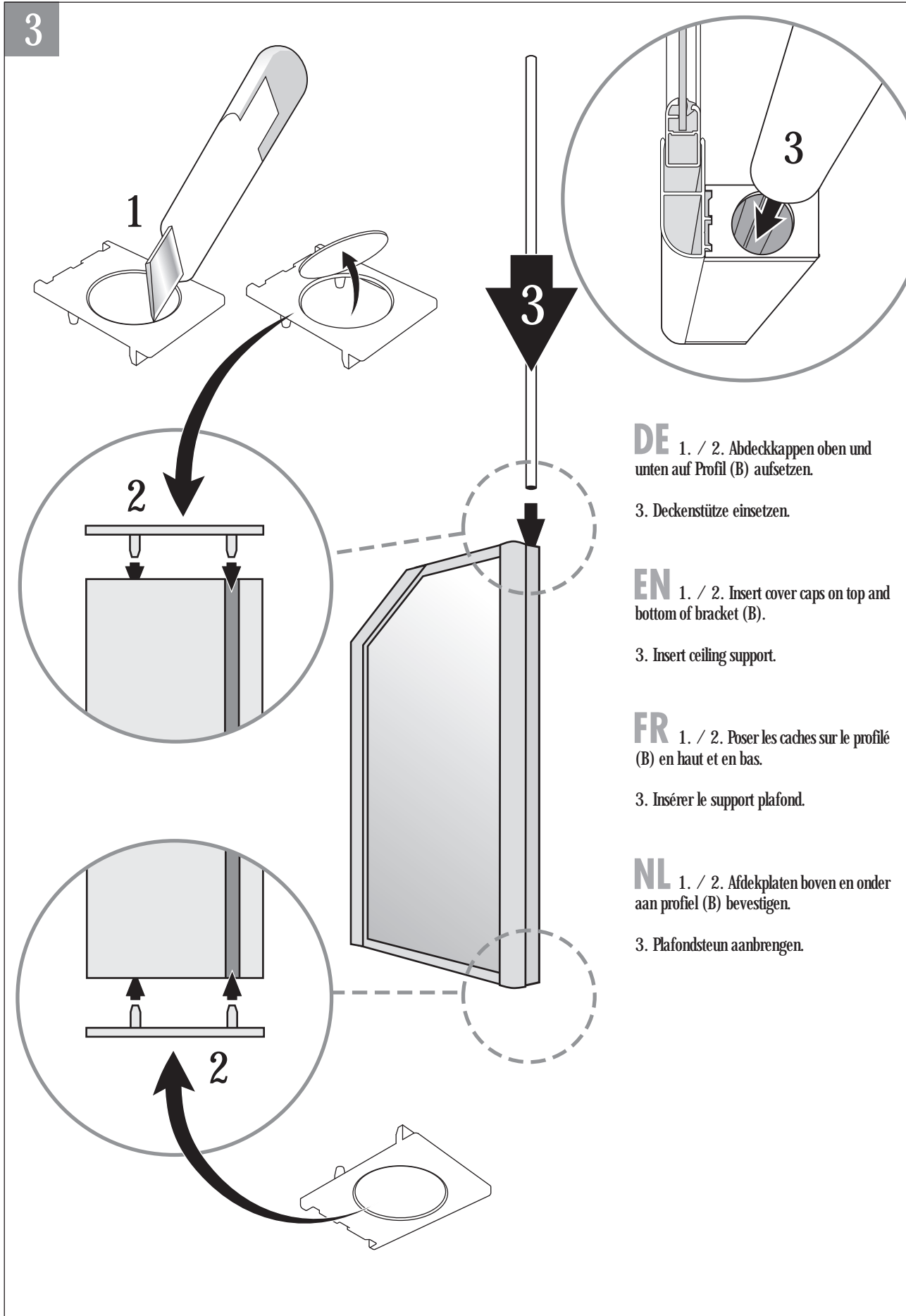

DE 1. / 2. Abdeckkappen oben und unten auf Profil (B) aufsetzen.

3. Deckenstütze einsetzen.

EN 1. / 2. Insert cover caps on top and bottom of bracket (B).

3. Insert ceiling support.

FR 1. / 2. Poser les caches sur le profilé (B) en haut et en bas.

3. Insérer le support plafond.

NL 1. / 2. Afdekplaten boven en onder aan profiel (B) bevestigen.

3. Plafondsteun aanbrengen.

4

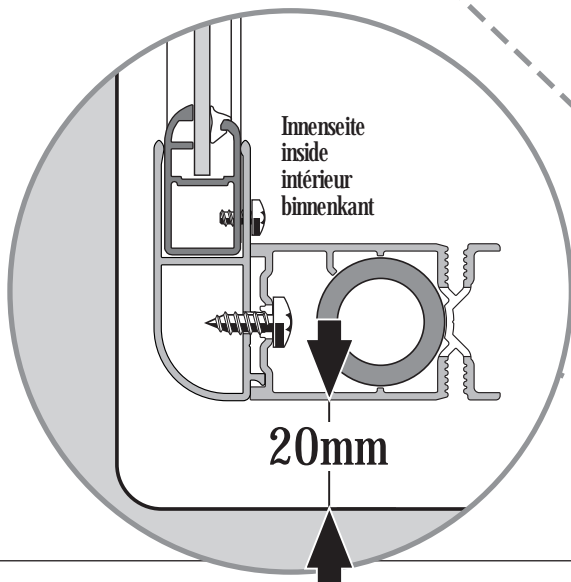
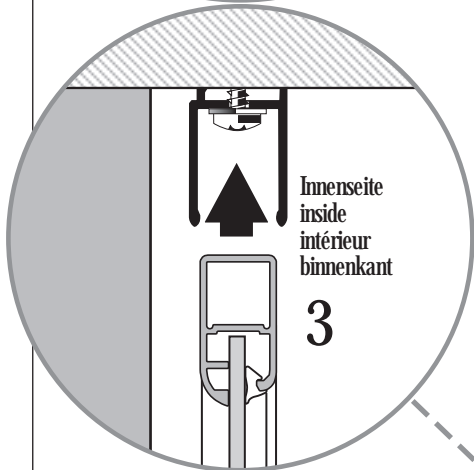
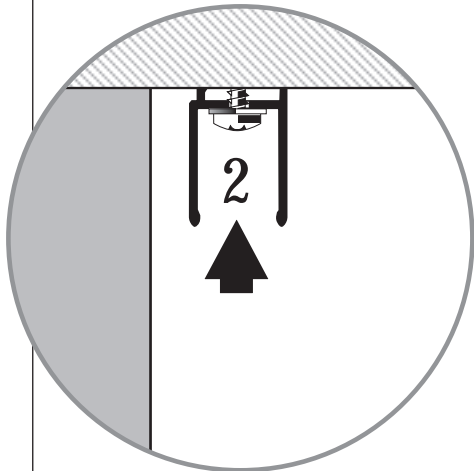

DE 1. WICHTIG! Richtiges Positionieren der kurzen Seitenwand.

Löcher anzeichnen. (Achten Sie auf parallelen Abstand zum Wannenrand!)

2. Dübel setzen und Wandprofil anschrauben.

3. Seitenwand in das Ausgleichsprofil einsetzen.

Achtung: Beachten Sie beim Bohren der Löcher, dass Sie keine Leitungen (Elektro, Gas, Wasser) beschädigen.

EN 1. IMPORTANT! Correct positioning of the shortened side screen. Mark holes. (Be careful of parallel distance to edge of shower tray!)

2. Set wall plugs and screw on wall bracket.

3. Seitenwand in das Ausgleichsprofil einsetzen.

Attention: When drilling holes do not damage hidden pipes and wiring.

FR 1. IMPORTANT! Positionnement correct du panneau court. Marquer les perçages. (Veillez à une distance parallèle au bord du receveur!)

2. Positionner les chevilles. Visser le profilé muraux définitivement.

3. Seitenwand in das Ausgleichsprofil einsetzen.

Attention: faites attention en percant les trous de ne pas endommager les tuyauteries (cables électriques, canalisations de gaz, d'eau, etc).

NL 1. BELANGRIJK! Juist stellen van de korte zijwand. Gatentekenen. (Let u op de evenwijdige afstand tot de badrand!)

2. Pluggen aanbrengen. Wandprofiel aanschroeven.

3. Seitenwand in das Ausgleichsprofil einsetzen.

Let op: bij het boren van gaten er op letten, dat U geen Leidingen (elektro, gas of water) beschadigt!

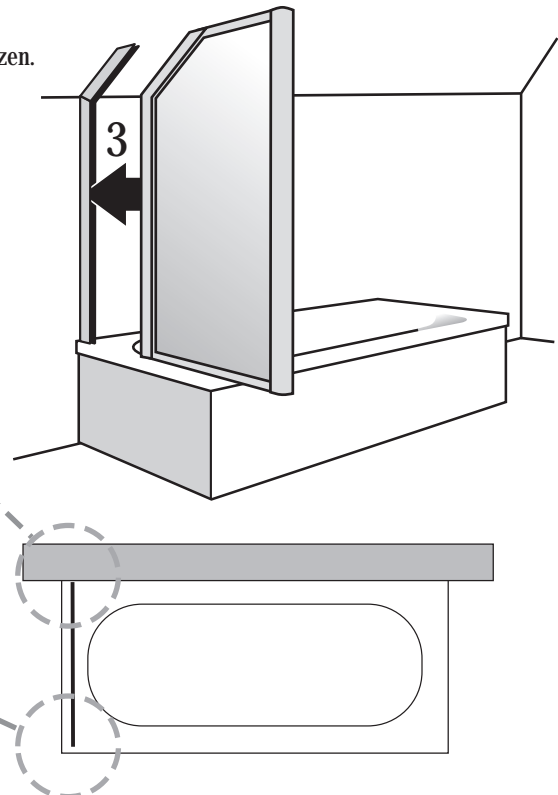

5

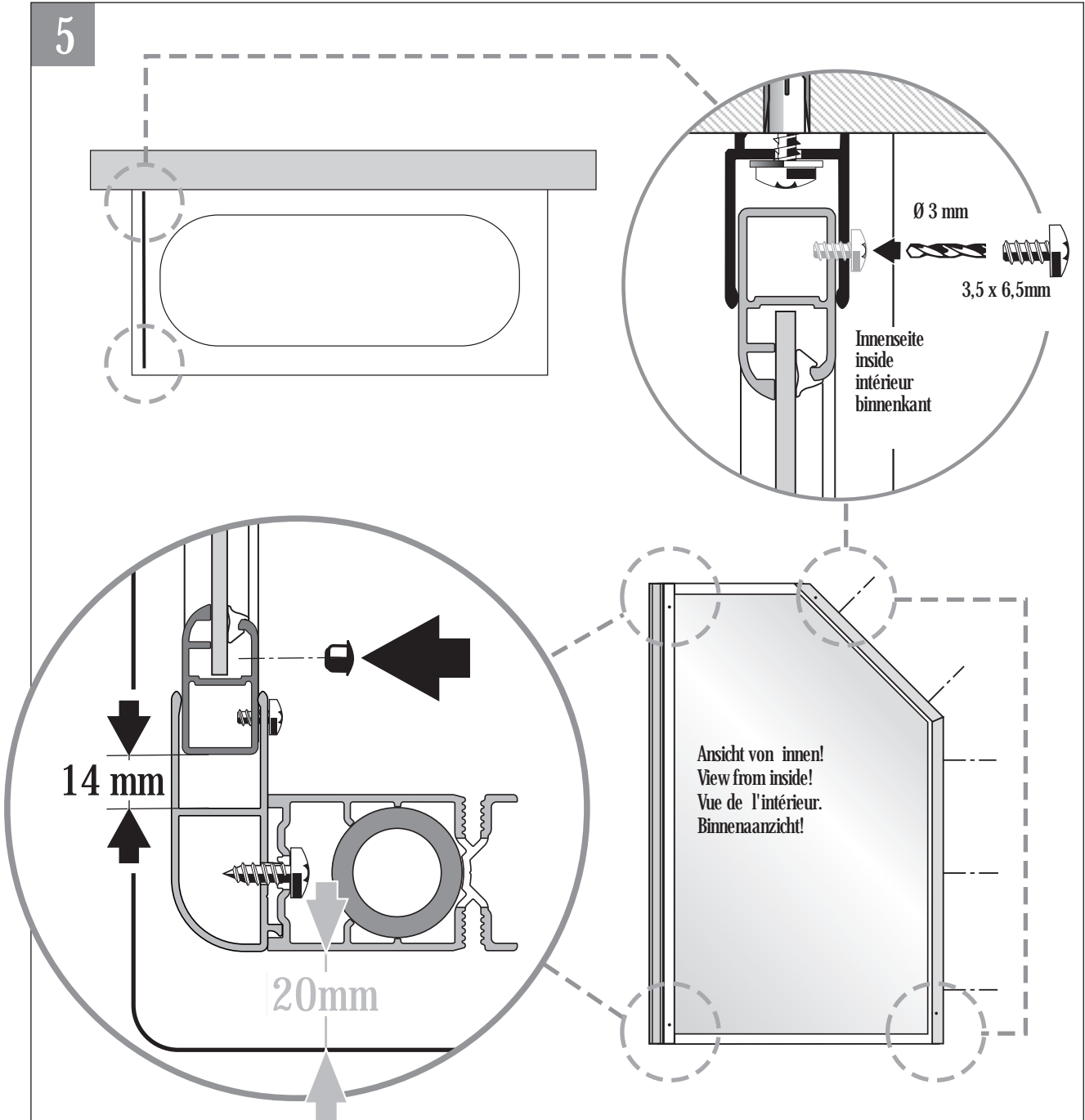

DE Reicht der Verstellbereich nicht aus - Eckprofil nach vorne versetzen (2 Bohrungen vorhanden).
Seitenwand mit Schrauben fixieren.

EN If the range of adjustment is insufficient, move corner section element forward (provided with a second hole).
Seitenwand mit Schrauben fixieren.

FR Si la zone de réglage ne suffit pas: Avancez le profilé d'angle (Il existe un deuxième trou).
Seitenwand mit Schrauben fixieren.

NL Is de verstelbaarheid niet genoeg - hoekprofiel naar voren verzetten (2 boorgaten aanwezig).
Seitenwand mit Schrauben fixieren.

6

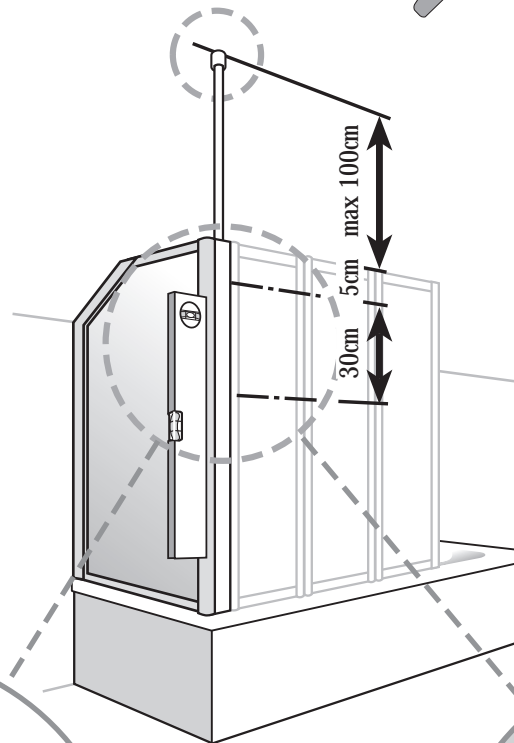
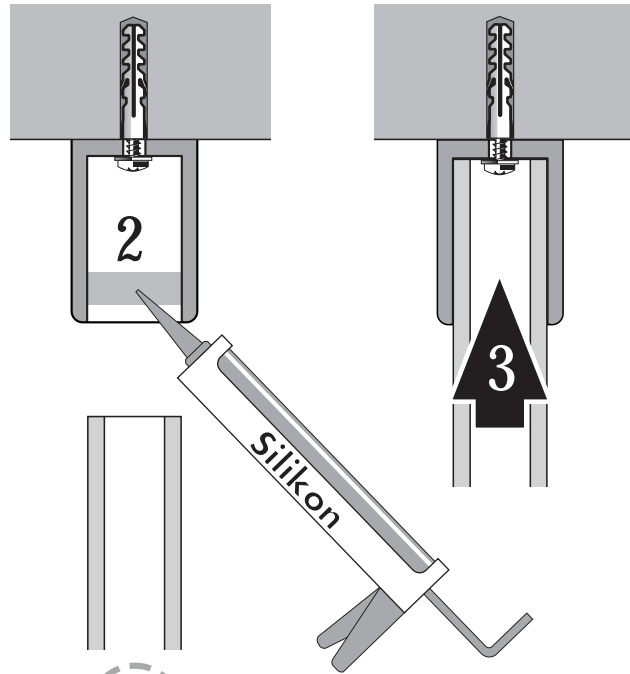
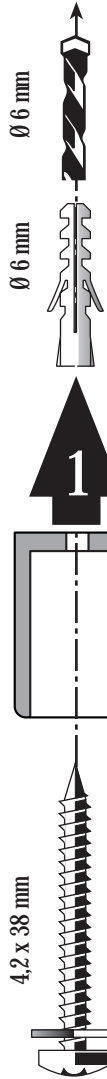

DE Deckenstütze montieren.

EN Install ceiling support.

FR Monter la support plafond.

NL Plafondsteun monteren.

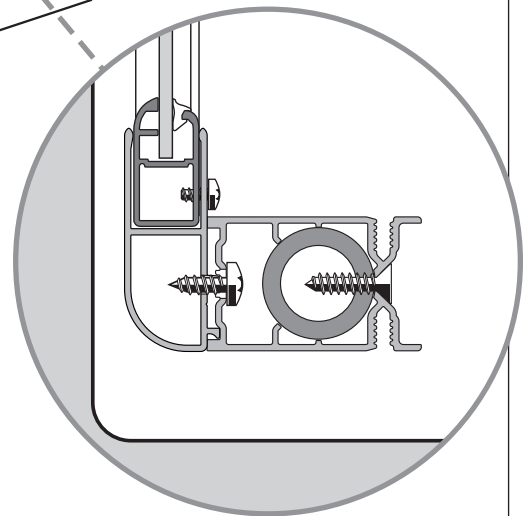
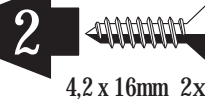
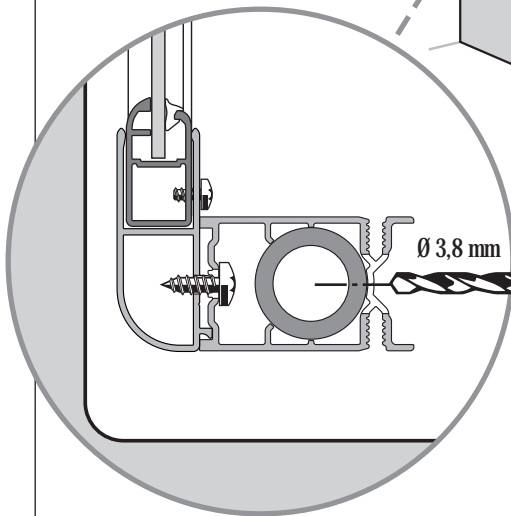

7

DE Seitenwand AUSSEN mit Silikon abdichten. Falls die Seitenwand noch mit einer Faltwand kombiniert wird empfiehlt es sich, erst nach abgeschlossener Montage beider Module, gemeinsam abzudichten.

Der Faltwand ist eine Standard-Montageanleitung beige packt. Dieser entnehmen Sie bitte die weiteren Montageschritte.

EN Seal side screen with silicone on the OUTSIDE! If the side screen will also be combined with a folding screen, we recommend sealing after final assembly of both modules.

Please see the standard assembly instructions, which are included with the tub folding screen, for further assembly steps.

FR Étancher la paroi latérale avec du silicone A L'EXTERIEUR. Si la paroi latérale est combinée avec une paroi repliable, il est conseillé, une fois le montage terminé, d'étancher les deux modules ensemble.

Dans l'emballage de la Paroi repliable vous trouverez une notice de montage standard. Veuillez la consulter pour les étapes suivantes du montage.

NL Zijwand aan de buitenzijde met siliconenkit afdichten.
Wanneer de zijwand nog met een vouw wand gecombineerd wordt is het aan te bevelen na de montage daarvan beide delen af te dichten.

Er is bij de Badvouw wand een standaard-montagevoorschrift gevoegd. Hierin staan de verdere montageschappen.

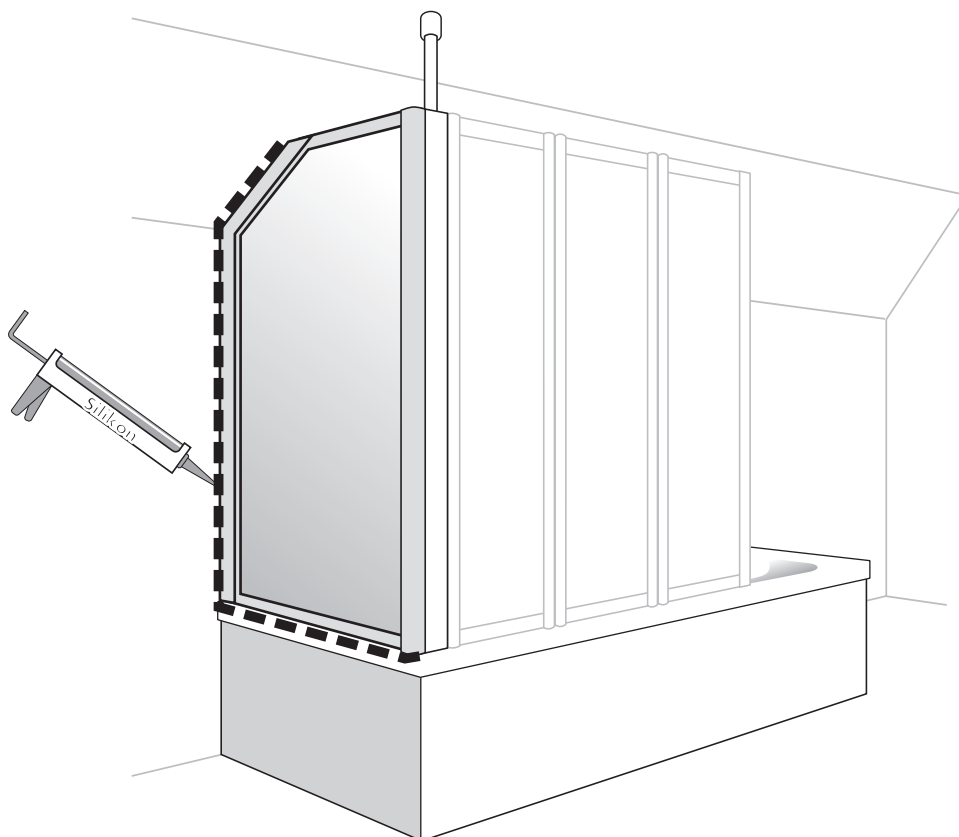

ZUSATZ-MONTAGEANLEITUNG
 ZU FALTWAND
 ADDITIONAL ASSEMBLY INSTRUCTIONS
 TO FOLDING SCREEN
 COMPLEMENT DE LA NOTICE DE MONTAGE
 POUR PARI PLIANTE
 EXTRA MONTAGEVOORSCHRIFT
 T. B. V. KLAPWAND

11584 3_06

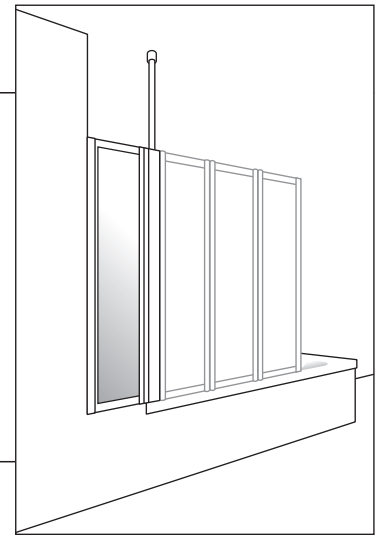

A

Profilverbindungen bei Seitenwand in gerader Flucht
 Bracket connections for side screen, flush
 Connections des profils chez paroi fixe en alignement rectiligne
 Profielverbindingen bij zijwand in verlengde opstelling

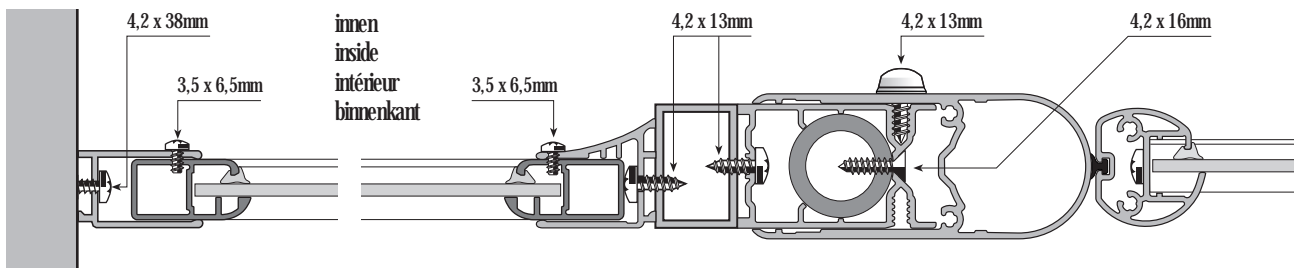

B

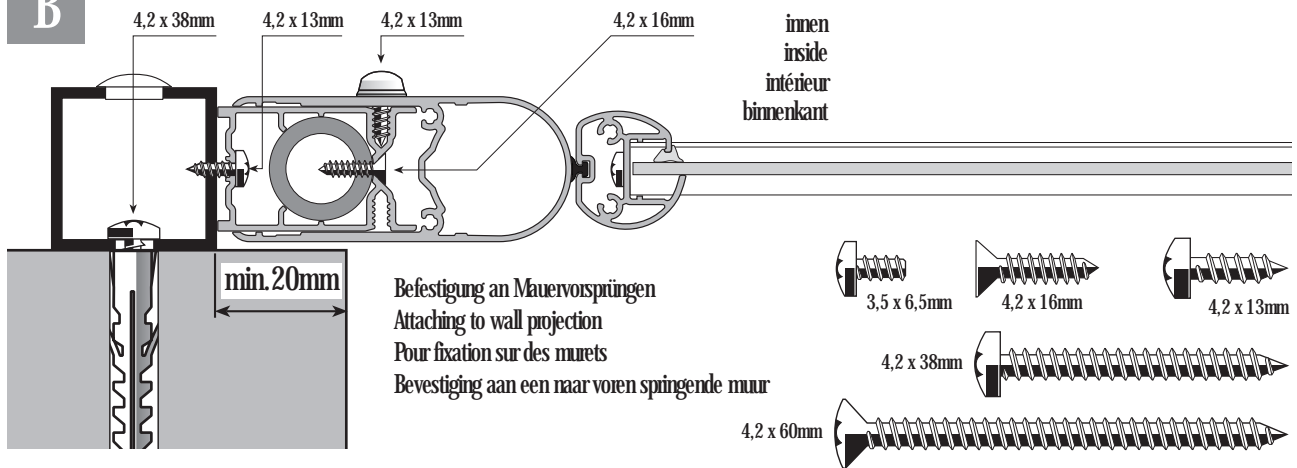

C

Verstellbereichserweiterung der Seitenwand um 15 mm
 Extending side-screen adjustment range by 15 mm
 Elargit la zone de réglage de la paroi fixe de 15 mm
 Vergroot de verstelmogelijkheid van de zijwand met 15 mm

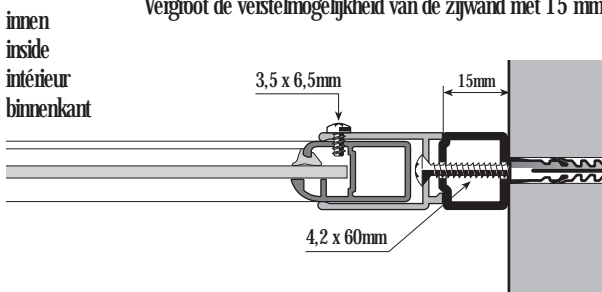

D

Befestigung der Seitenwand an Mauervorsprüngen
 Attaching the side screen to wall projections
 Pour fixation de la paroi fixe sur des murets
 Bevestiging van zijwanden aan een naar voren springende muur

