

MONTAGEANLEITUNG **Duschtür, Untertrittblenden**

T 28.8 F

ASSEMBLY INSTRUCTIONS **Shower door, plinth-panels**

T 28.88

NOTICE DE MONTAGE **Porte de douche, les bandeaux**

MONTAGEVOORSCHRIFT **Douchedeur, onderste panelen**

ISTRUZIONI DI MONTAGGIO **Porta doccia, rivestimenti inferiori della vasca**



Vor Montage sorgfältig Lesen! Zum Nachschlagen und Aufbewahren dem Endkunden übergeben!

Read carefully before use! Hand over to the customer for looking up and storage!

Avant emploi lire soigneusement! Remettez le au client pour la recherche et le stockage!

Voordien gebruik zorgvuldig lezend! Overhandig de klant voor het kijken omhooggaand en opslag!

Prima dell'uso con attenzione leggendo! consegnare il cliente per lo sguardo in su e l'immagazzinaggio!

DEUTSCH
Originalsprache

ENGLISH
Translation

FRANCAIS
Traduction

NEDERLANDS
Vertaling

ITALIANO
Traduzione

Gefahrenhinweise, Danger notice, Avertissements de sécurité, Gevaaren toelichting Avvertenza	3 3 3 3 3	Untertritt-Blenden montieren insert plinth-Panels Posez les bandeaux Onderste panelen monteren Montaggio del rivestimento inferiori della vasca	16 16 16 16 16
Vor dem Einbau bitte unbedingt beachten! Please note carefully before installing the tub! A respecter impérativement avant le montage de la baignoire Voor inbouw van het bad beslist in acht nemen! Osservazioni prima del montaggio!	4 4 4 4 4	Ersatzteile, Spare parts, Pièces détachées, Onderdelen Pezzi di ricambio	23 23 23 23 23
Benötigtes Werkzeug, Montageset, Required tools, installation set, Outillage nécessaire, Set de montage, Benodigd gereedschap, Montageset, Attrezzature necessaria, Corredo dell'assemblea,	5 5 5 5 5		
Montage Fixteil, Installation of immovable element, Montage partie fixe, Montage vast deel Montaggio il fisso della porta	6 6 6 6 6		
Montage Griff, Installation of handle, Montage poignée, Montage greep Montare la maniglia della porta	10 10 10 10 10		
Abdichten mit Sanitärsilikon, Sealing with sanitary silicone, Etancher avec du silicone sanitaire, Afdichten met sanitair-siliconen Siliconare all'interno il profilo a muro	14 14 14 14 14		

Montageanleitung für Einbau LINKS -

bei Einbau RECHTS - spiegelgleicher Aufbau.

Assembly instructions for installation LEFT;

for installation RIGHT - assemble in mirror image.

C'est prévue pour une installation à GAUCHE-

en cas d'une installation à DROITE -

A inverser pour partie fixe en GAUCHE.

Montagevoorschrift voor inbouw LINKS -

bij inbouw RECHTS - montage in spiegelbeeld.

Istruzioni di montaggio per la versione SINISTRA -
all'inverso per montaggio versione destra

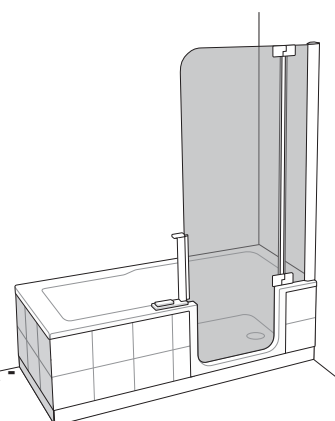
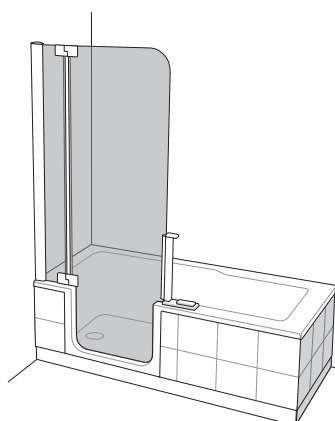



DE ACHTUNG!

Beim Hantieren mit Glas Schutzkleidung tragen!

Bitte untersuchen Sie nach dem Auspacken das Einscheiben-Sicherheitsglas (ESG) unverzüglich auf mögliche Transportschäden, wie abgesprungene Kanten oder Ecken. Wird ein Schaden festgestellt bitte umgehend Schadensmeldung machen und die Scheibe nicht einbauen, da dieser Fehler auch später zu einem Bruch führen kann! Alle Gläser werden vor dem Verpacken sorgfältigst kontrolliert. Spätere Reklamationen, auch bei Bruch, können daher nicht anerkannt werden.

EN ATTENTION!

Wear protective clothing when handling glass!

Please examine the single-pane safety glass for possible transport damage such as chipped edges or corners immediately after unpacking. If damage is detected do not install the pane because a defect can lead to breakage later! Please make a damage report without delay!

All glass panes are controlled with utmost care before packing. Therefore later complaints cannot be acknowledged, even in case of breakage.

FR ATTENTION ! Portez des vêtements protecteurs en manipulant du verre.

Merci de vérifier immédiatement le verre de sécurité monofeuille au déballage sur d'éventuels dommages survenus au transport, tels que chants et angles écaillés. Si toutefois un défaut a été constaté, merci d'en faire la déclaration au plus vite et ne pas monter la vitre, car ce défaut peut être, par la suite, à l'origine d'une casse! Tous les verres sont contrôlés minutieusement avant le conditionnement. Pour cette raison, aucune réclamation ultérieure, même en cas de casse, ne pourra être prise en compte.

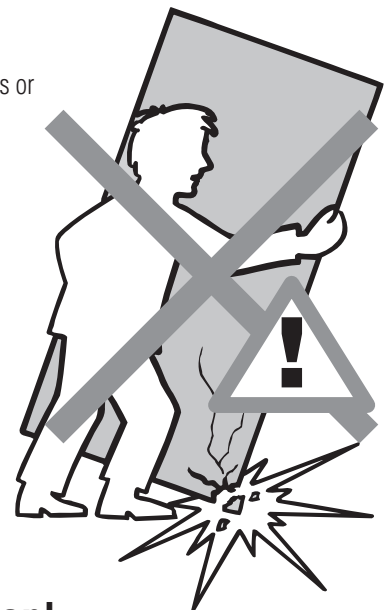

NL ATTENTIE !

Bij het hanteren van glas beschermde kleding dragen!

Na het uitpakken het enkel veiligheidsglas (ESG) onmiddellijk op mogelijke transport- beschadigingen, zoals afgesprongen kanten of hoeken, controleren. Wordt een beschadiging vastgesteld, dan mag het glas niet worden ingebouwd, omdat deze schade ook later tot een breuk kan leiden !Bij een vastgestelde schade, meldt dit onmiddellijk! Al het glas wordt voor het verpakken zorgvuldig gecontroleerd. Latere reclames, ook bij breuk, kunnen daarom niet geaccepteerd worden.

IT ATTENZIONE!

Portare indumenti di protezione mentre maneggiate prodotti di vetro!

Dopo aver sballato la merce per favore esaminate subito il cristallo di sicurezza (ESG) su possibili danni di trasporto, quali bordi o angoli fratturati. Se accertate un danno, si prega di comunicarlo immediatamente e non montate la porta di cristallo, inquanto questo difetto può causare una rottura del vetro anche in un secondo momento. Tutti i vetri vengono controllati accuratamente prima dell'imballo. Percui non vengono riconosciuti posteriori reclami, anche in caso di rottura.



DE Vor dem Einbau bitte unbedingt beachten!

Produkt **vor dem Einbau**, auf Richtigkeit, Beschädigungen und das Zubehör auf Vollständigkeit **überprüfen**.
Bei sichtbarem Schaden Produkt keinesfalls einbauen!

Beachten Sie beim Bohren der Löcher, dass Sie keine Leitungen (Elektro, Gas, Wasser) beschädigen.

Unsere Haftung beschränkt sich alleine auf unsere Produkte und kann daher nicht auf den Ein- und Ausbau ausgedehnt werden. Die Kosten für einen nachträglichen Aus- und Einbau eines Produkts und die damit verursachten Schäden sind kein Bestandteil der Garantie.

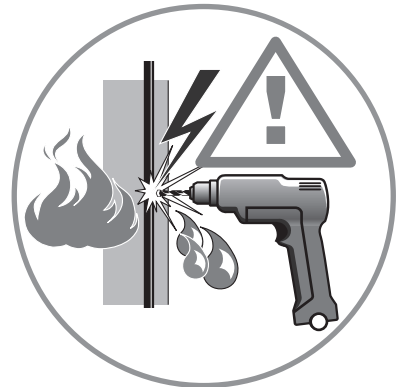

EN Please note carefully before installing

Before installing, check for correctness and damage and the accessories for completeness.
Do not under any circumstances install product with visible damage!

When drilling holes do not damage hidden pipes and wiring.

Our liability is limited to our products alone and therefore cannot be extended to installation and dismantling. Costs for subsequent dismantling and installation of a product and damage caused thereby are not part of the guarantee.

FR A respecter impérativement avant le montage

Avant le montage de vérifier qu'il s'agit du bon modèle, qu'elle n'est pas endommagée et que les accessoires sont complets.
En cas de dommages visibles, ne pas monter le produit!

Faites attention en percant les trous de ne pas endommager les tuyauteries (cables électriques, canalisations de gaz, d'eau, etc).

Notre responsabilité se limite à nos produits et ne peut être étendue sur l'installation et le démontage. Les coûts générés lors d'un démontage après installation et d'une ré-installation d'un produit et les dommages qui en résultent ne pourront être pris en charge par la garantie.

NL Voor inbouw beslist in acht nemen!

Bad voor het inbouwen op juistheid, beschadigingen en toebehoren op volledigheid controleren.
Bij zichtbare beschadiging product in geen geval inbouwen!

bij het boren van gaten er op letten, dat U geen leidingen (elektro, gas of water) beschadigt!

Wanneer het bad betegeld wordt, beslist de inbouwmaten van de badkuip en van de doucheafscheiding in acht nemen.

Onze aansprakelijkheid is beperkt tot onze producten en kan daarom niet op de in- en uitbouw uitgebreid worden. De kosten voor een latere uit- en inbouw van een product en de daaruit voortvloeiende schade zijn geen onderdeel van de garantie.

IT Osservazioni prima del montaggio!

Prima del montaggio controllare, se è la versione giusta, se ci sono difetti o se mancano pezzi.
Se ci sono dei difetti non montare la vasca.

La ditta ARTWEGER garantisce per il prodotto stesso e declina ogni responsabilità per il montaggio. Costi derivanti da smontaggio e montaggio postumo ed eventuali danni causati non sono compresi nella garanzia.

Forando fare attenzione di non danneggiare tubazioni ecc. che potrebbero essere nella muratura!

BENÖTIGTES
WERKZEUG

NECESSARY
TOOLS

OUTILLAGE
NECESSAIRE

BENODIGD
GEREEDSCHAP

ATTREZZATURE
NECESSARIA

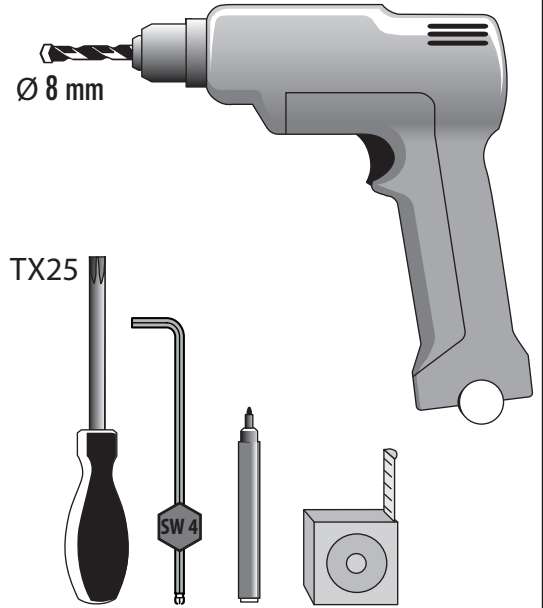
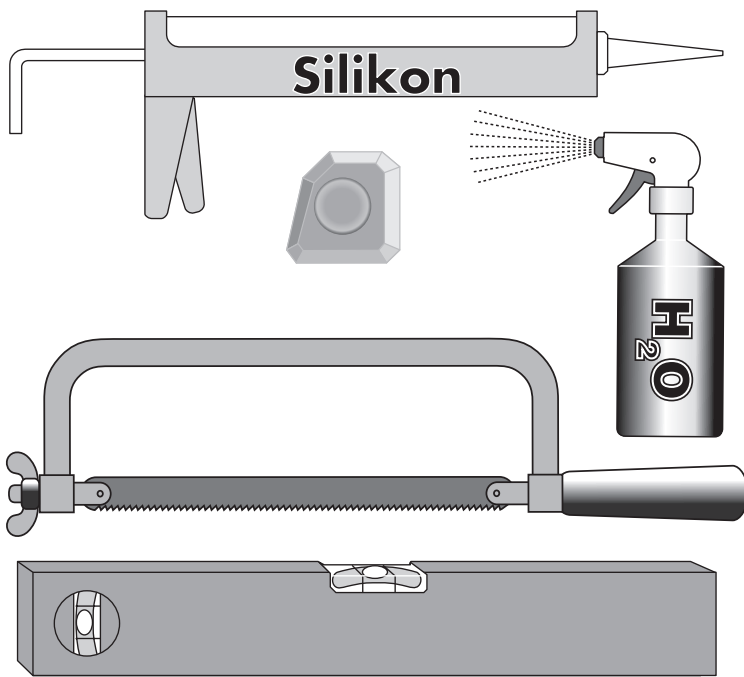

MONTAGE-
SET

ASSEMBLY
KIT

SET DE
MONTAGE

MONTAGE
SET

CORREDO
DELL'ASSEMBLEA

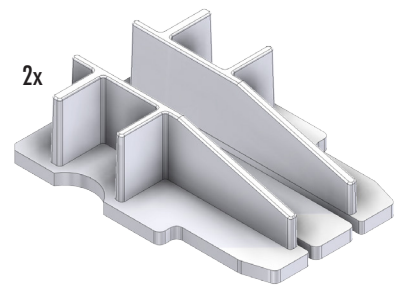
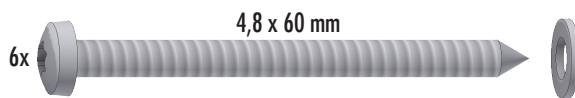

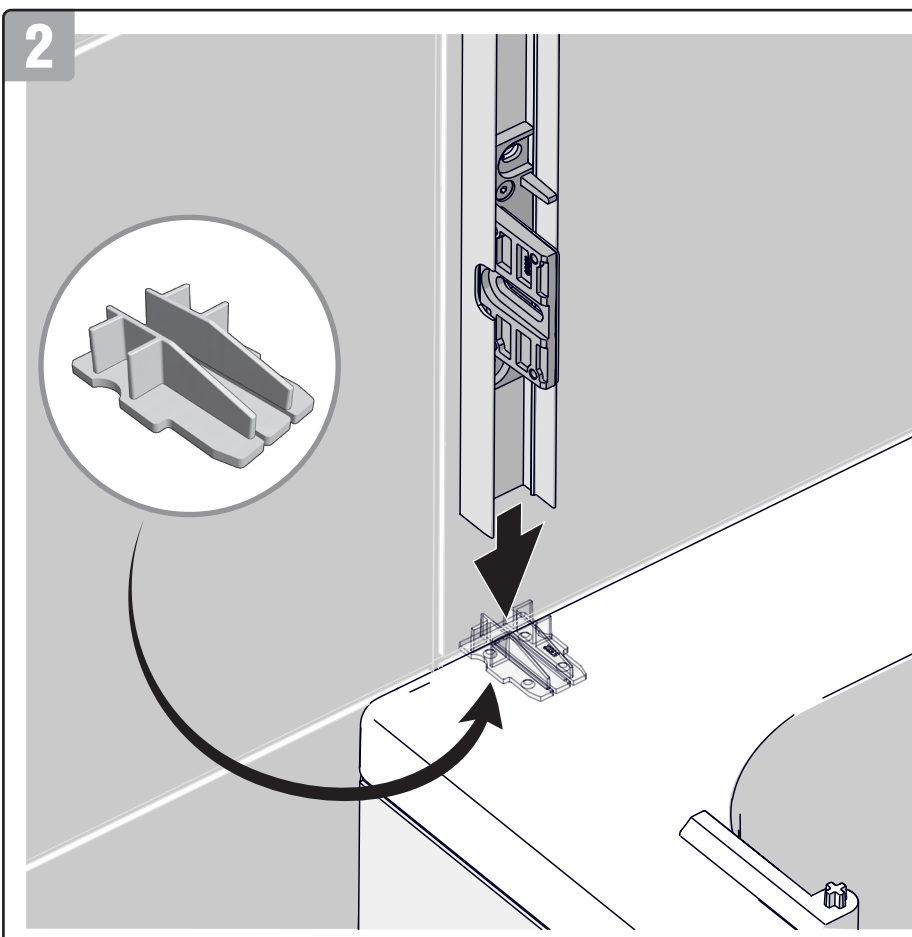
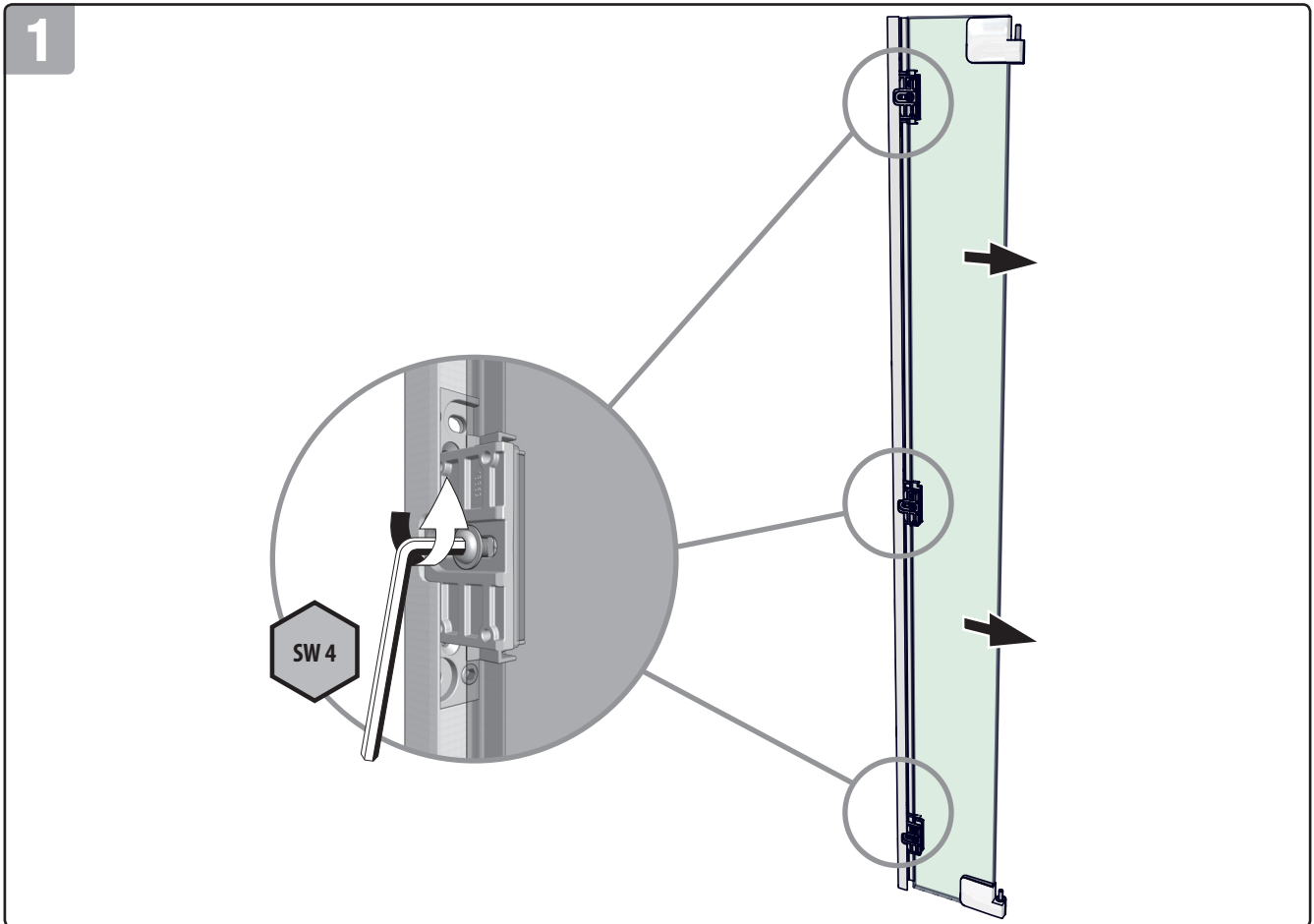

DE Wandprofil auf Abdeckkappe stecken.

WICHTIG: Bei Montage an fertig gefliester Wand ist das Stapelprofil 10mm erforderlich!

EN Insert wall bracket onto cap.

IMPORTANT: When installing the shower door on the already tiled wall a 10mm compound bracket is required.

FR Poser le profilé mural sur le cache.

IMPORTANT: En cas de montage sur le mur fini, le profilé de compensation á 10mm est nécessaire

NL Wandprofiel op afdekkap plaatsen.

BELANGRIJK: Bij montage aan reeds betegelde wand wordt een Stapelprofiel 10mm benodigd

IT Posare il profilo a parete sulla lastra di copertura.

IMPORTANTE: in caso di montaggio su una parete piastrellata finita, è necessario il profilo di compensazione da 10 mm!

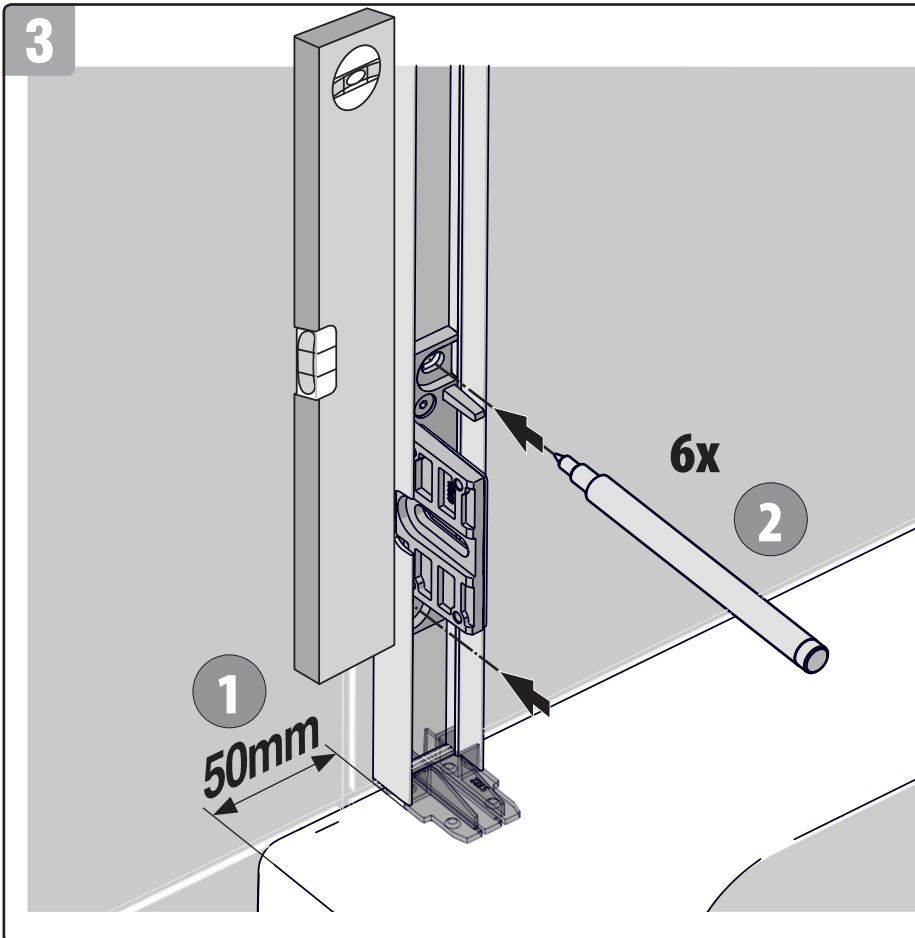

DE **1. WICHTIG!** Wandprofil **ge-
nau 50mm** vom Wannenrand entfernt
senkrecht einrichten.
2. Insgesamt **6 Löcher** anzeichnen.

EN **1. IMPORTANT!** Vertically
adjust wall bracket **exactly 50mm**
away from tub edge.
2. Mark **6 holes** in all.

FR **1. IMPORTANT !** Régler le
niveau vertical du profilé mural à
exactement
50mm du bord de la baignoire.
2. Marquer en tout **6 perçages**.

NL **1. BELANGRIJK !**
Wandprofiel **precies 50mm** vanaf de
rand van de kuip loodrecht uitrichten.
2. In totaal **6 gaten** aftekenen.

IT **1. IMPORTANTE!** posizionare
il profilo a muro **esattamente a**
50mm dal bordo vasca
2. segnare i **6 fori di fissaggio**.

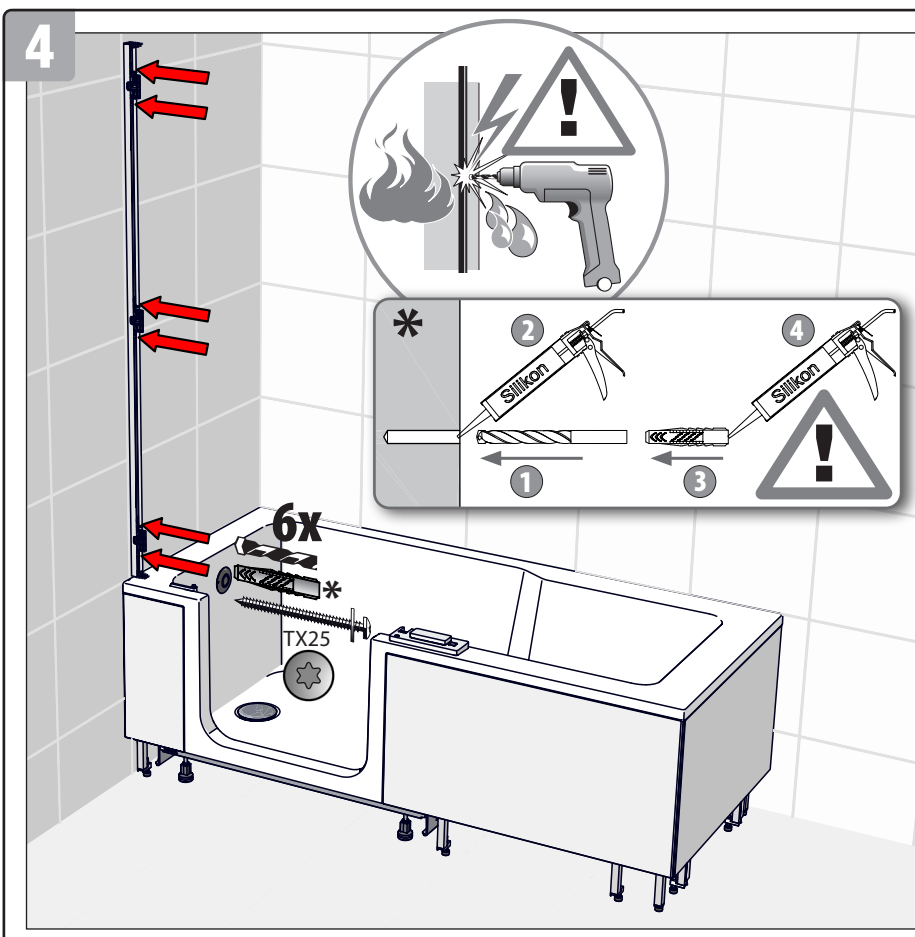

DE **Dübel setzen.**
Achtung: Beachten Sie beim Bohren
der Löcher, dass Sie keine Leitungen
(Elektro, Gas, Wasser) beschädigen.
Profil anschrauben.

EN **Set wall plugs.**
Attention: When drilling holes do not
damage hidden pipes and wiring.
Screw on bracket.

FR **Positionner les chevilles.**
Attention: faites attention en perçant
les trous de ne pas endommager les
tuyauteries (cables électriques, canali-
sations de gaz, d'eau, etc).
Fixer le profilé au mur.

NL **Pluggen aanbrengen.**
Let op: bij het boren van gaten er op
letten, dat U geen leidingen (elektro, gas
of water) beschadigt!
Profiel vastschroeven.

IT **Posizionare i tasselli.**
Attenzione: forando fare attenzio-
ne di non danneggiare tubazioni ecc.
che possono essere nella muratura.
Fissare il profilo.

Artweger TWIN:LINE 2

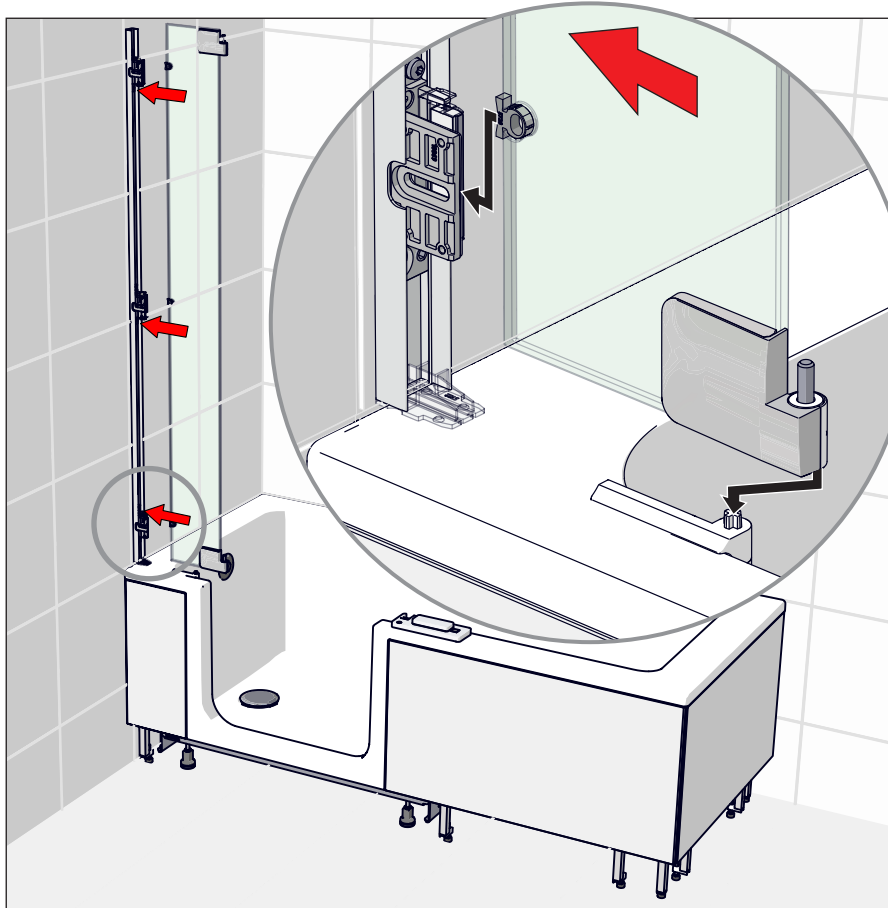
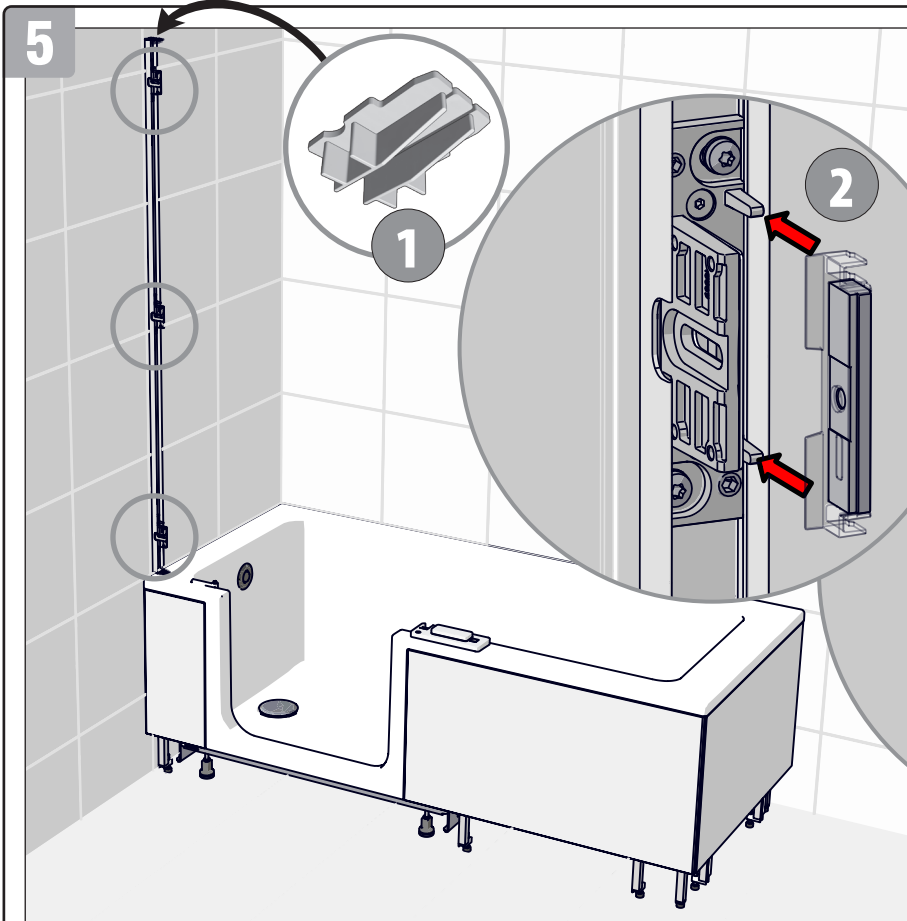

DE Fixteil einsetzen und nur sichern - noch nicht fest anziehen.

EN Insert fixed part and only secure; do not tighten yet.

FR Introduire l'élément fixer et sécuriser - ne pas fixer complètement.

NL Vaste del erin zetten en enigszins vastzetten - nog niet vast aandraaien.

IT Inserire il fisso della porta e bloccarlo leggermente, non fissarlo completamente.

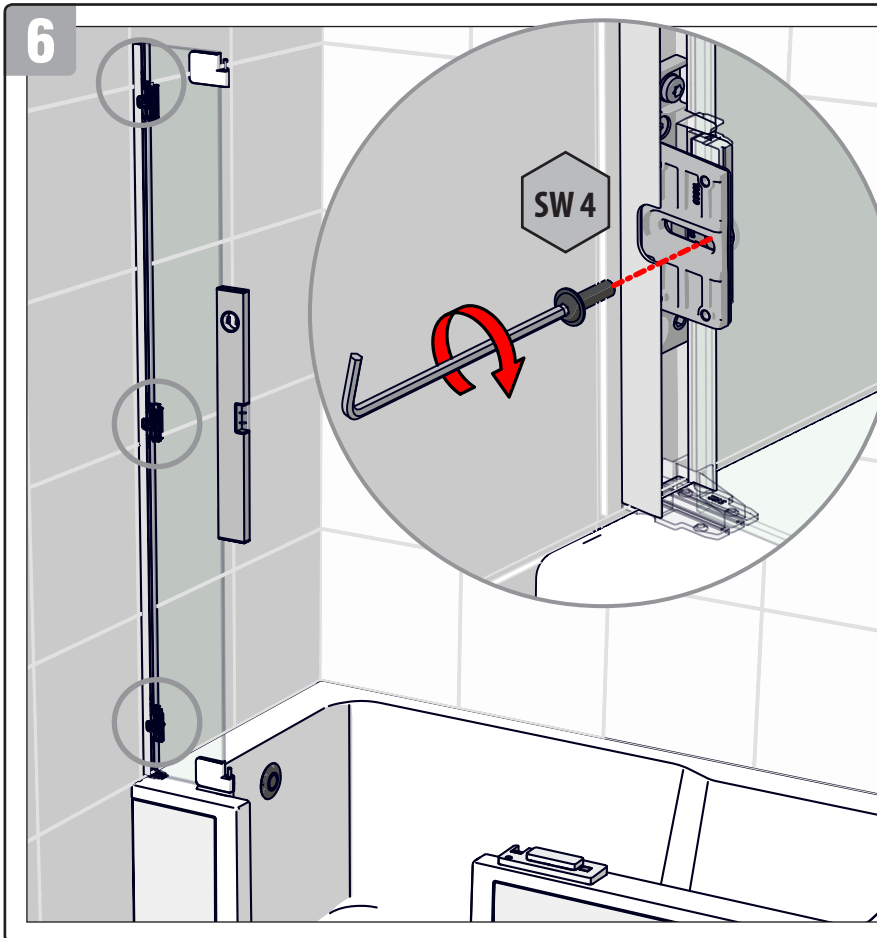

DE Fixteil **senkrecht** einrichten und Schrauben **fest anziehen**.

EN Vertically adjust the fixed part and **screw tightly**.

FR Régler le **niveau vertical** l'élément fixe **et bien serrer la vis**.

NL Vaste deel **loodrecht** uitrichten en **vast aandraaien**.

IT **Mettere a bolla** il fisso della porta e **stringere bene le viti di bloccaggio**.

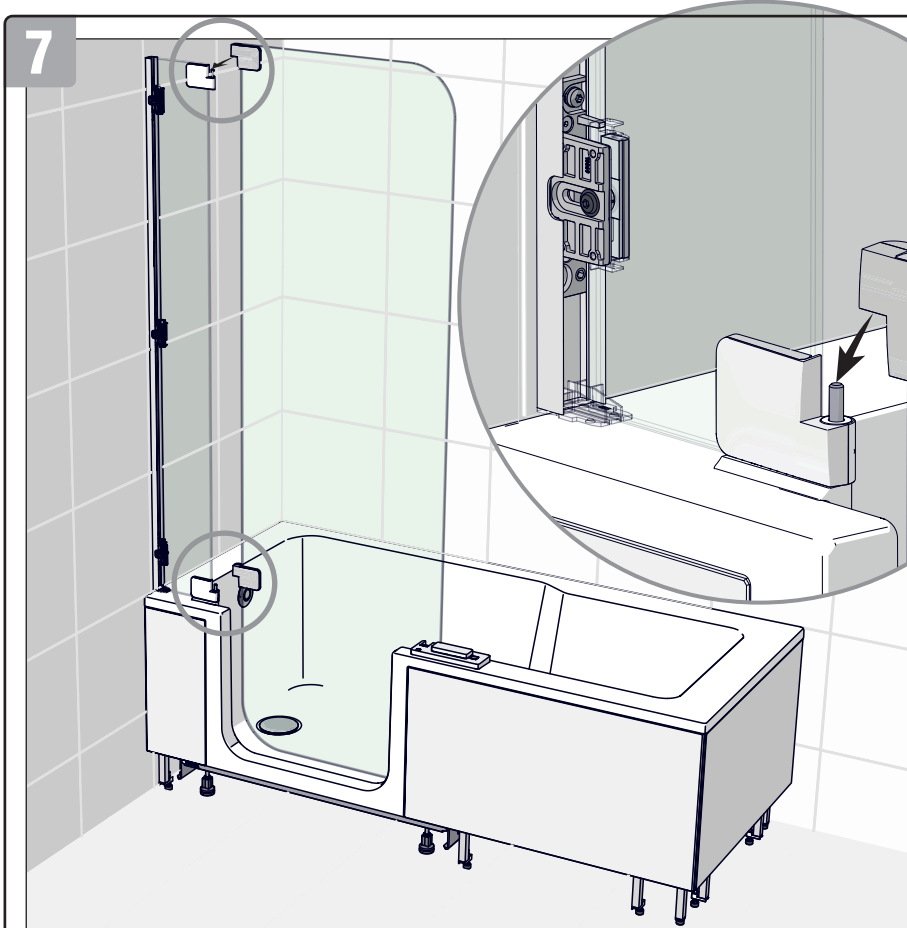

DE Tür einhängen.

EN Hang in door.

FR Suspendre la porte.

NL Deur inhangen.

IT Inserire la porta.

8

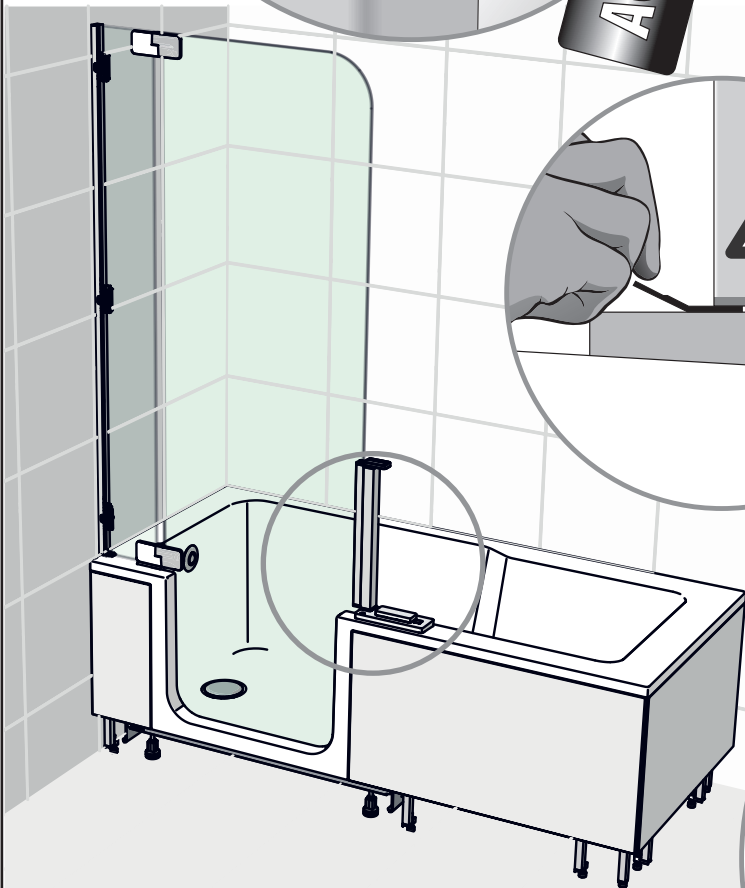
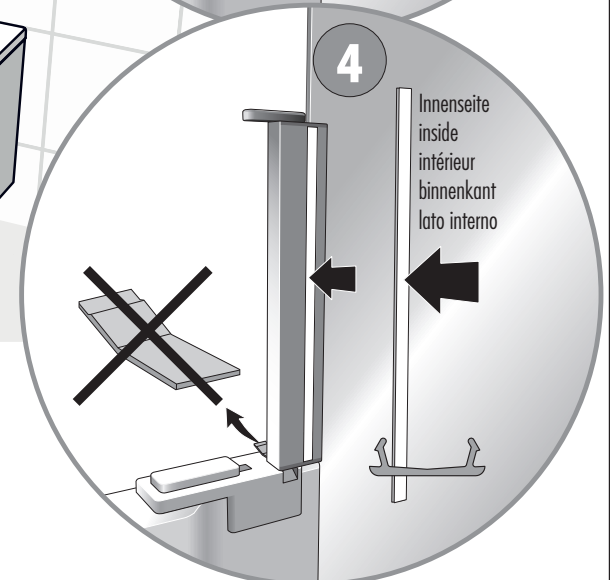
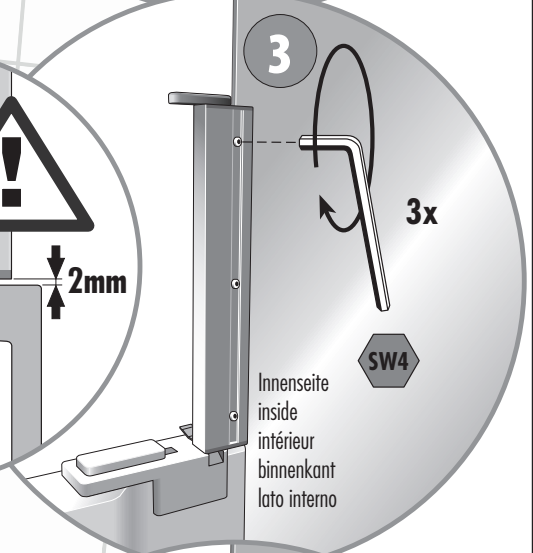
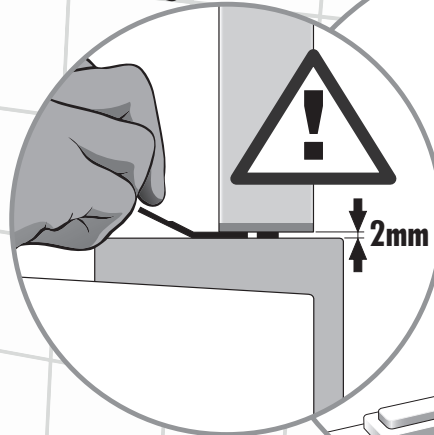
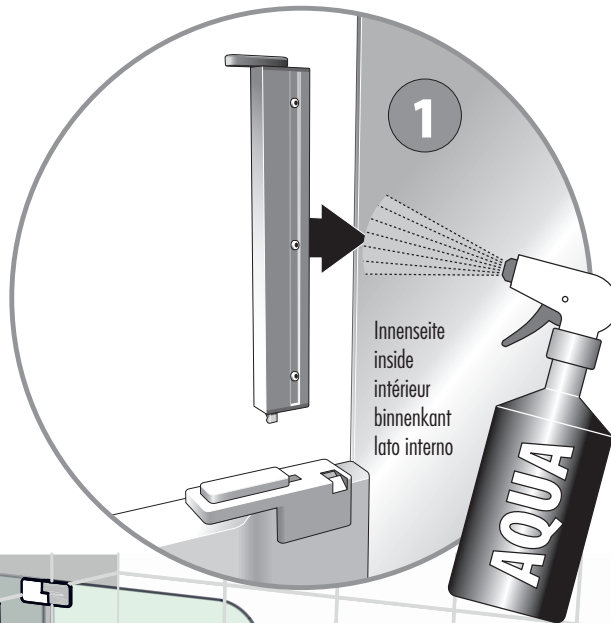

DE Türgriff montieren.

EN Install door handle.

FR Monter la poignée de la porte.

NL Deurgrep monteren.

IT montare la maniglia della porta

9

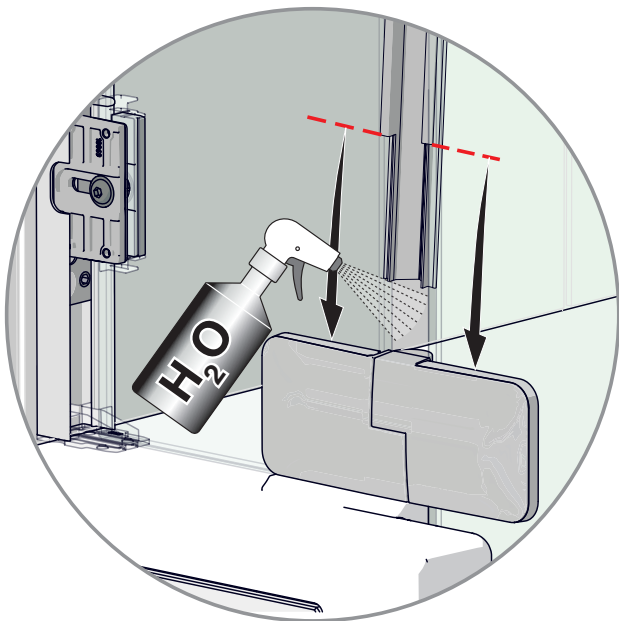
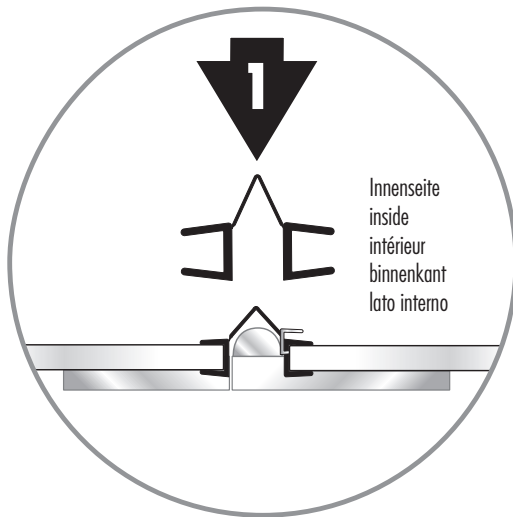
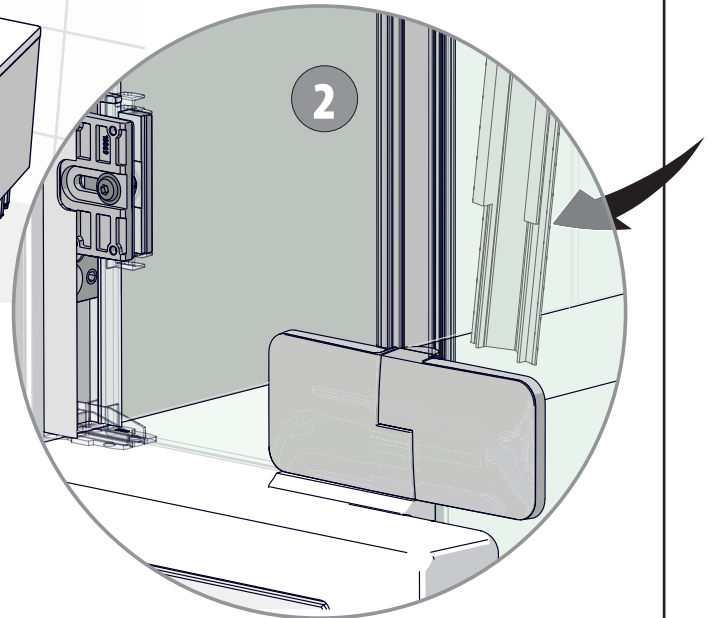
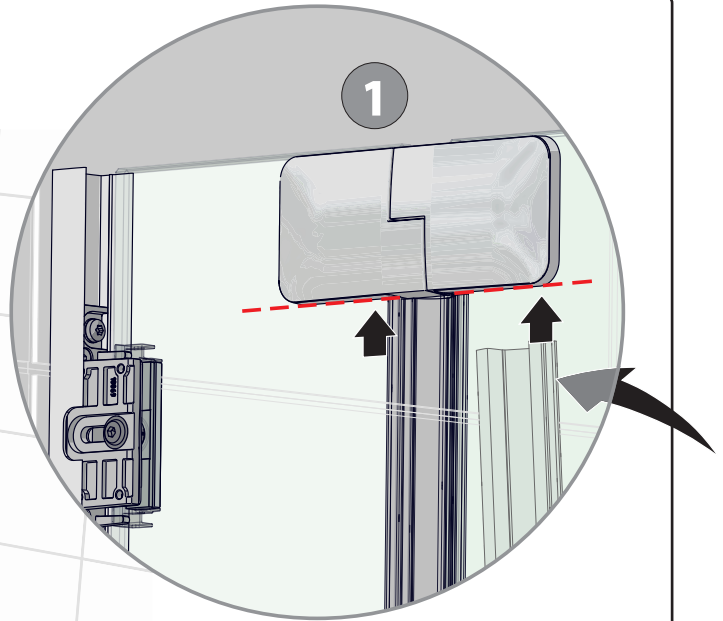
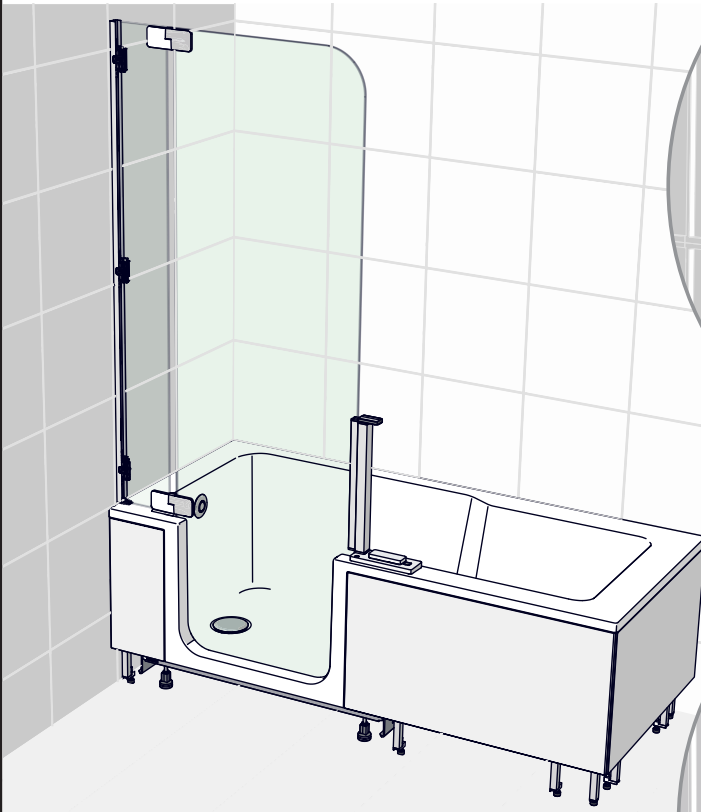

DE Dichtprofil **richtig** aufstecken.

EN Insert seal **correctly**.

FR Poser **correctement** le profilé d'étanchéité.

NL Afdichtprofiel op **juiste wijze** erop zetten.

IT Inserire **in modo giusto** il profilo di guarnizione.

10

DE Prüfen Sie alle Funktionen!

Türverriegelung, Dichtheit der Tür und den Siphon-Verschluss und Ein- u. Überlauf. (siehe MONTAGEANLEITUNG WANNE ab Seite 14.)

EN Test all functions!

Door closure, watertightness of door and odour-trap lock and overflow set. (see ASSEMBLY INSTRUCTIONS TUB page from 14 up).

FR Contrôlez toutes les fonctions!

Verrouillage de la porte, étanchéité de la porte et la fermeture du siphon/ de trop-plein. (NOTICE DE MONTAGE Baignoire à partir de page 14).

NL Alle functies controleren!

Deurvergrendeling, afdichting van de deur en van de sifon-afsluiting/ overloopgarnituur. (zie MONTAGEVOORSCHRIFT BAD uit blz.14).

IT Controllare tutte le funzioni della vasca!

Chiusura, tenuta stagna della porta e la chiusura dello scarico/il troppopieno. (ISTRUZIONI DI MONTAGGIO VASCA vedi pagina 14).

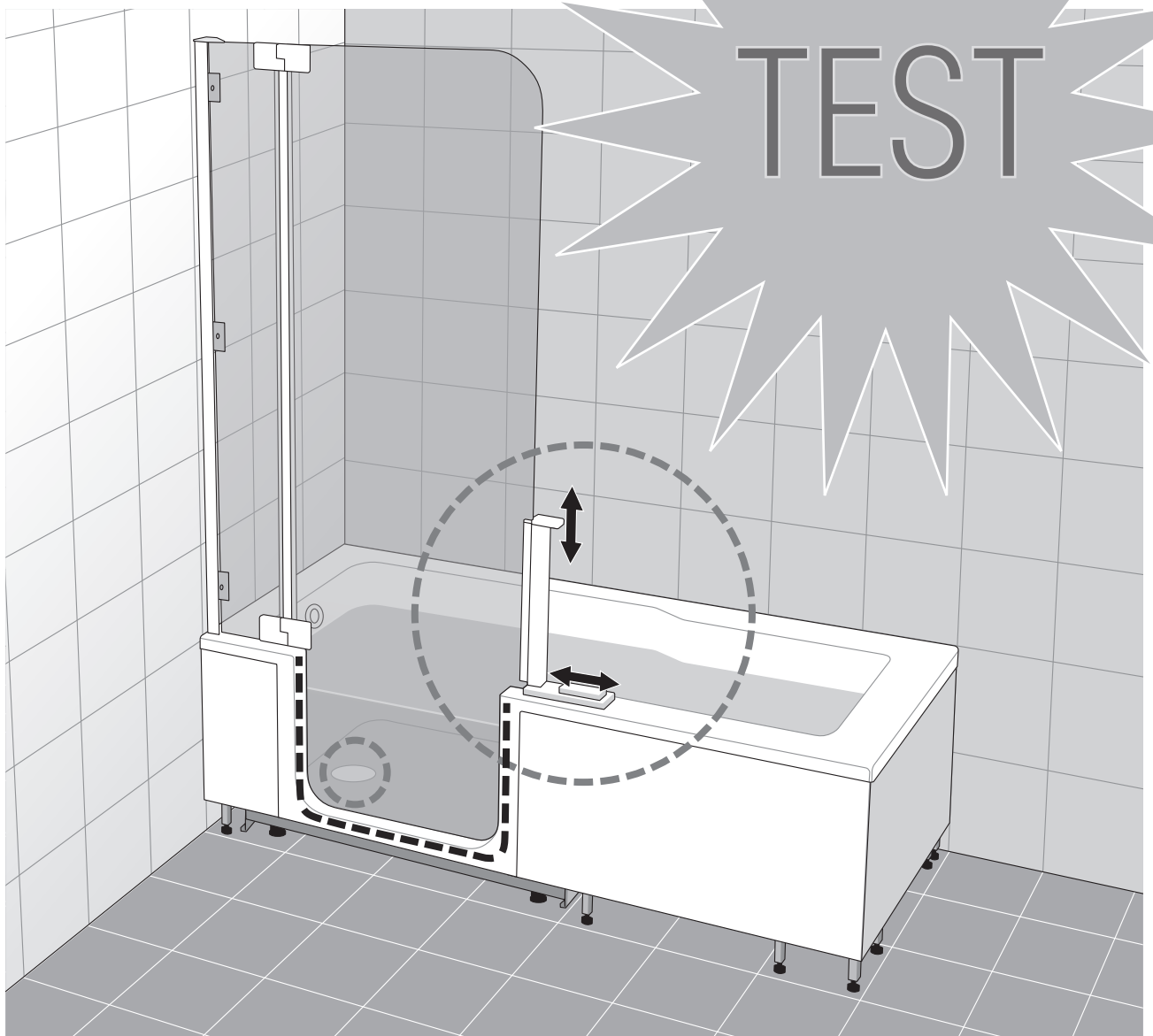

DE

Inbetriebnahmeprüfung lt. EN 12764:2015+A1:2018-10

Im Anschluss an den erfolgten Einbau ist die Wanne auf Sauberkeit zu prüfen. Die Wanne ist mit Wasser mit einer Eingangstemperatur von $(40 \pm 5)^\circ\text{C}$ bis zu einem Füllstand oberhalb der am höchsten angeordneten Düse, der den Betrieb des Whirlsystems ermöglicht, zu befüllen. Das System ist einzuschalten und mindestens 10 min laufen zu lassen. Wenn die Einheit mit dem Motor mit Drehzahlregulierung ausgestattet ist, muss während der Prüfung der Zyklus minimale/maximale Drehzahl mindestens einmal durchlaufen werden. Ohne einen Entleerung vorzunehmen, ist das Whirlsystem auszuschalten und nach einer Dauer von mindestens 10 min sind alle Rohrleitungen, Verbindungen und Anschlüsse auf Dichtheit zu prüfen. Im Anschluss an notwendige Anpassungen zur Sicherstellung der Einwandfreien Funktion der Installation oder nach dem Austausch von fehlerhaften Bauteilen ist das Verfahren zu wiederholen.

EN

According to standard EN 12764:2015+A1:2018-10

Following installation into the bath, check for proper cleanliness. The bath is to be filled with an starting temperature of $(40 \pm 5)^\circ\text{C}$ up to a filling level outside of the highest arranged nozzle, which allows operation of the whirl system. The system should be switched on and let run at least 10 min. If the unit is equipped with a motor with speed regulation, during the test the cycle minimum/maximum speed must be run at least once. Without draining, the whirl system should be shut off and after a period of at least 10 minutes, all pipe lines, connects and joints should be checked for a proper seal. Following the required adjustments to ensure proper function of the installation or replacing defective components, the process is to be repeated.

FR

Contrôle de la mise en service EN 12764:2015+A1:2018-10

Immédiatement après l'installation il convient de contrôler la propreté de la baignoire. Il faut remplir la baignoire avec de l'eau à une température de remplissage de $40 (+/-5)^\circ\text{C}$ jusqu'au niveau de la buse de balnéothérapie, la plus haut placée sur le bord. Ensuite brancher le système et laisser tourner au moins 10 min. Si l'unité est équipée d'un moteur avec un régulateur de tours, durant le contrôle le cycle du nombre de tours mini et maxi doit être accompli au moins une fois. Eteindre le système de balnéothérapie, sans vider la baignoire après une stagnation d'environ 10 min, vérifier l'étanchéité de tous les tuyaux, toutes les connexions et tous les raccordements. Une fois les ajustements, pour la sécurisation du fonctionnement impeccable de l'installation, ou les remplacements effectués, répéter l'opération.

NL

Ingebruiknemingstest volgens norm EN 12764:2015+A1:2018-10

Na de inbouw moet worden getest of de kuip schoon is. De kuip moet met water worden gevuld dat een inlaattemperatuur van $(40 \pm 5)^\circ\text{C}$ heeft, tot een vulstand boven de hoogst aangebrachte jet, die de werking van het whirlsysteem mogelijk maakt. Het systeem moet worden ingeschakeld en moet tenminste 10 minuten lopen. Wanneer het toestel is voorzien van een motor met toerentalregistratie, moet tijdens de test de cyclus minimaal/maximaal toerental minstens éénmaal hebben gelopen. Zonder de kuip te legen, moet het whirlsysteem worden uitgeschakeld en na een periode van minstens 10 minuten moeten alle leidingen, verbindingen en aansluitingen op dichtheid worden getest. Na eventuele aanpassingen of na het vervangen van eventuele kapotte onderdelen moet de procedure worden herhaald om het foutloos functioneren van de installatie te garanderen.

IT

Prova di messa in servizio NORMA EN 12764:2015+A1:2018-10

Dopo l'installazione, verificare la pulizia della vasca. La vasca deve essere riempita con acqua a temperatura di ingresso di $(40 \pm 5)^\circ\text{C}$ fino a un livello superiore all'ugello più alto, che permette il funzionamento del Whirlsystem. Lasciare attivare il sistema e farlo funzionare per almeno 10 min. Se l'unità dispone di un motore con controllo della velocità, durante la prova del ciclo, la velocità minima/massima deve essere azionata almeno una volta. Senza effettuare lo svuotamento, disattivare il Whirlsystem e, trascorso un periodo di almeno 10 min., controllare tutti i condotti, i tubi e i collegamenti per la presenza di eventuali perdite. A seguito delle modifiche necessarie per garantire il corretto funzionamento dell'impianto o dopo la sostituzione di componenti difettosi, ripetere il processo.

11

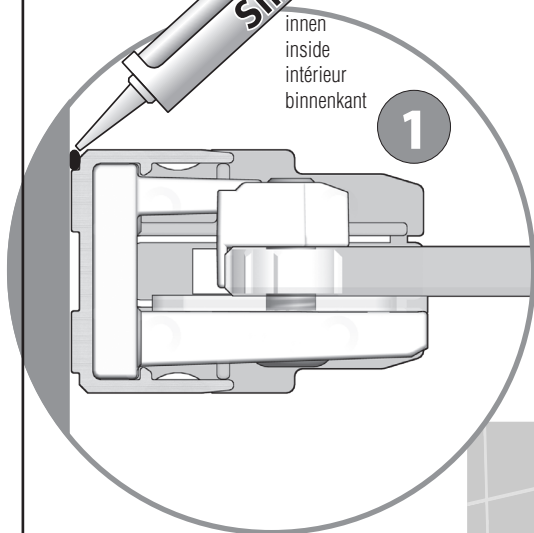

innen
inside
intérieur
binnenkant

1

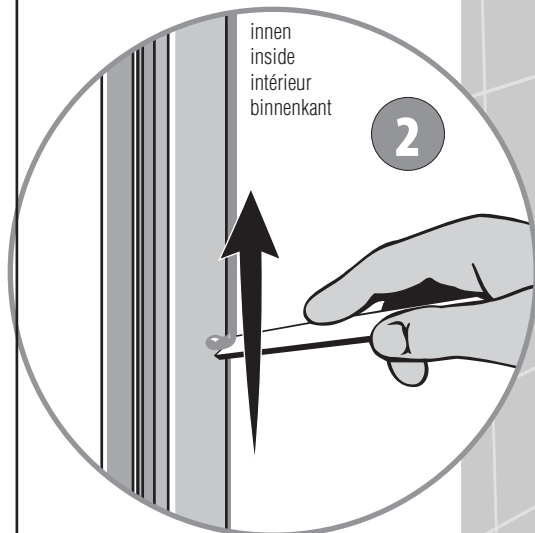

innen
inside
intérieur
binnenkant

2

DE 1. Wandprofil INNEN abdichten!

2. WICHTIG! Überflüssiges Silikon mit Spachtel abziehen um das Verkleben des Wandprofils mit dem Blendprofil zu vermeiden.

EN 1. Seal wall bracket on the inside!

2. Important! Remove excess caulking with spatula to avoid sticking wall bracket to moulding.

FR 1. Etanchéiser le profilé mural à l'intérieur!

2. Important! Retirer le silicone superflu avec une raclette pour éviter de coller le profilé mural au profilé de cache.

NL 1. Wandprofiel aan binnenzijde afdichten!

2. Belangrijk! Overvloedig silikoon met spatel afhalen om het verkleven van wandprofiel met de andere profiel te voorkomen.

IT 1. Siliconare all'interno il profilo a muro

2. IMPORTANTE! Togliere il silicone superfluo per evitare l'incollaggio del profilo di copertura mural au profilé de cache.

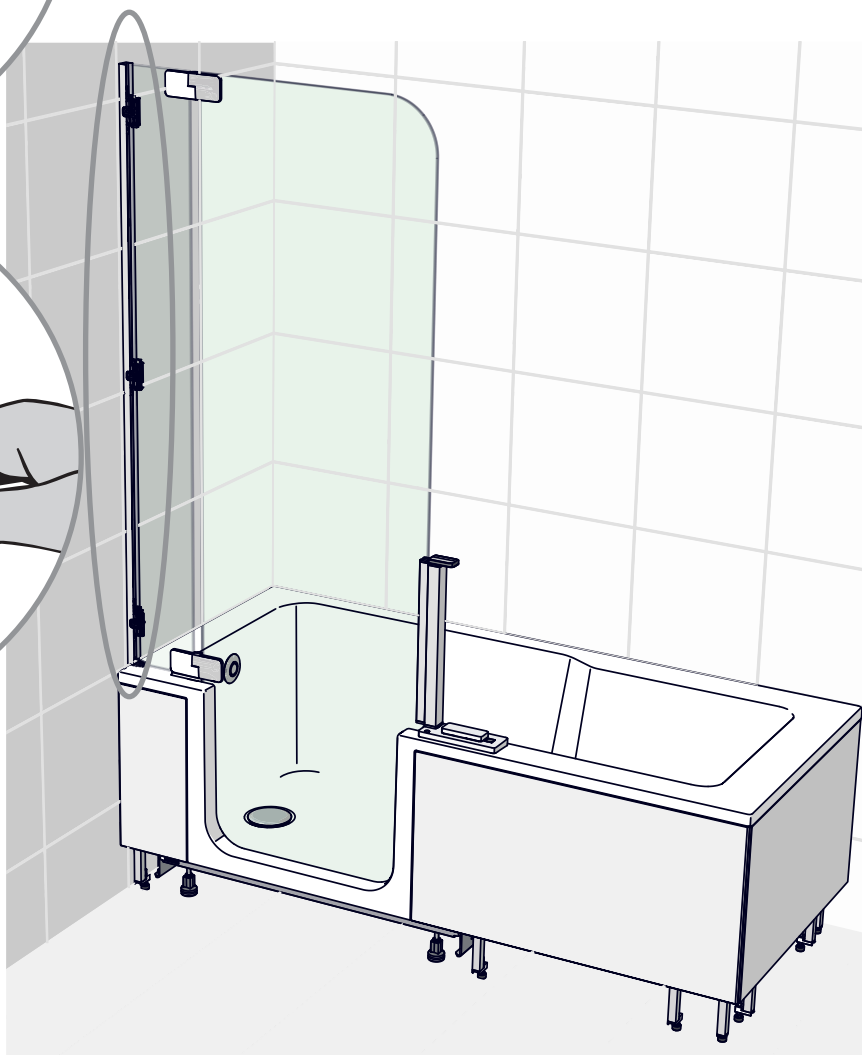

12

DE 1. Blendprofil aufstecken.

2. Mit Silikon **außen** abdichten

EN 1. Insert cover moulding.

2. Seal with silicon from **outside**.

FR 1. Clipser le profilé déflecteur.

2. Etancher au silicone **à l'extérieur**.

NL 1. Bekledingsprofiel plaatsen.

2. Met siliconen aan **buitenkant** afdichten.

IT 1. inserire il profilo di copertura.

2. Siliconare **all'esterno**

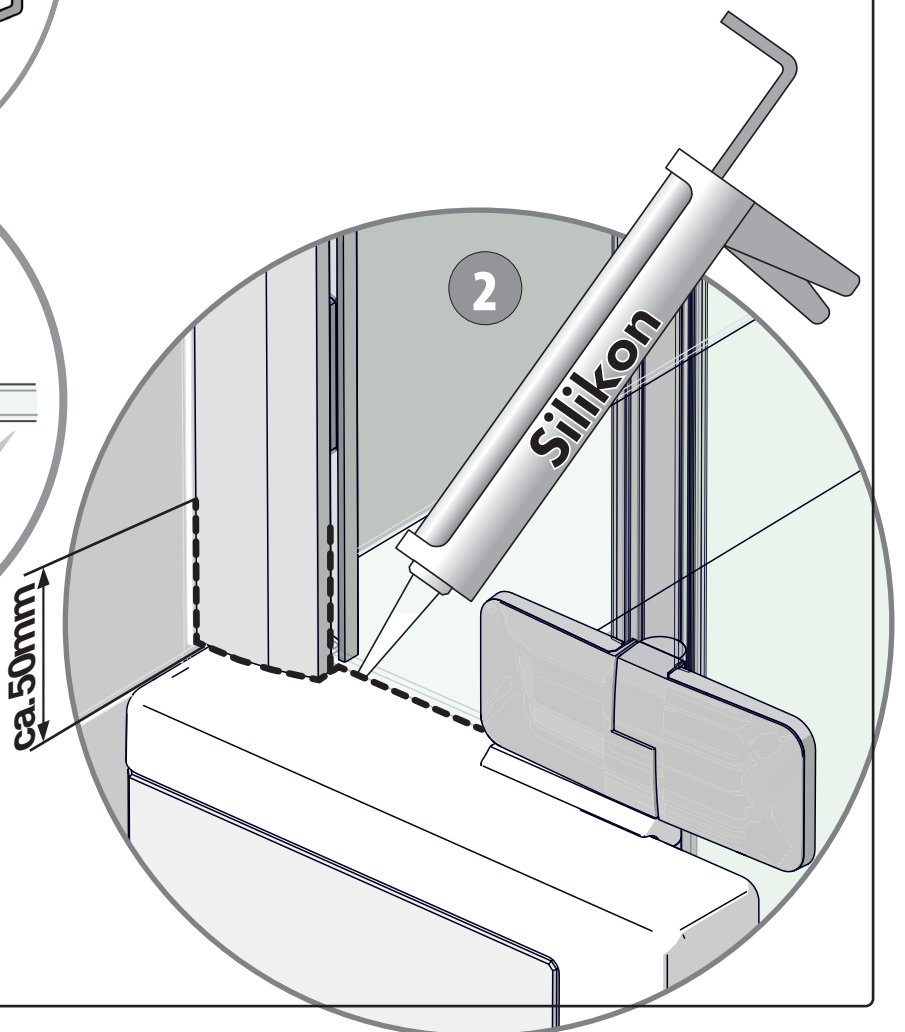
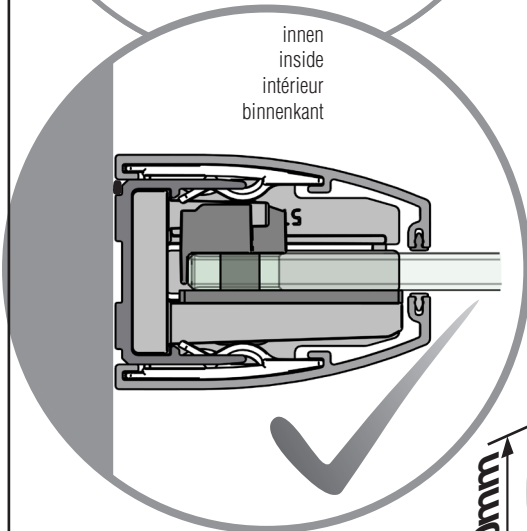
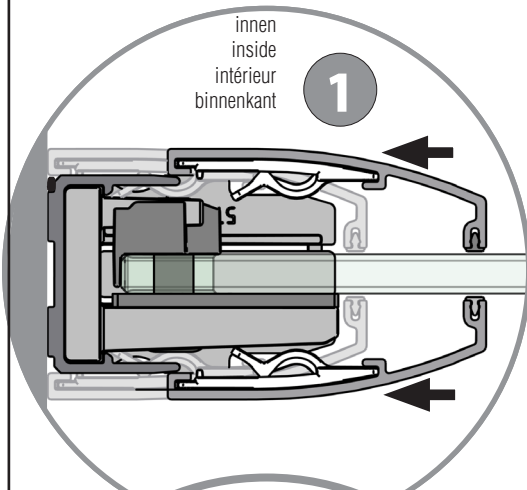
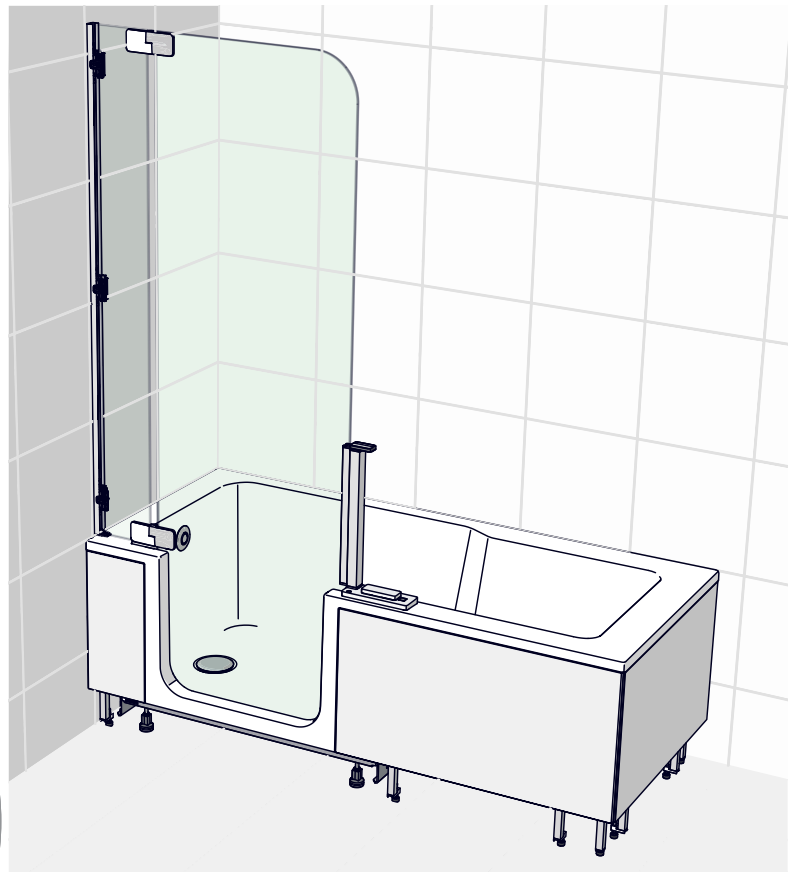

13

DE Untertritt-Blenden montieren.

EN Insert plinth-panels.

FR Posez les bandeaux.

NL Onderste panelen monteren.

IT Montaggio del rivestimento inferiore della vasca.

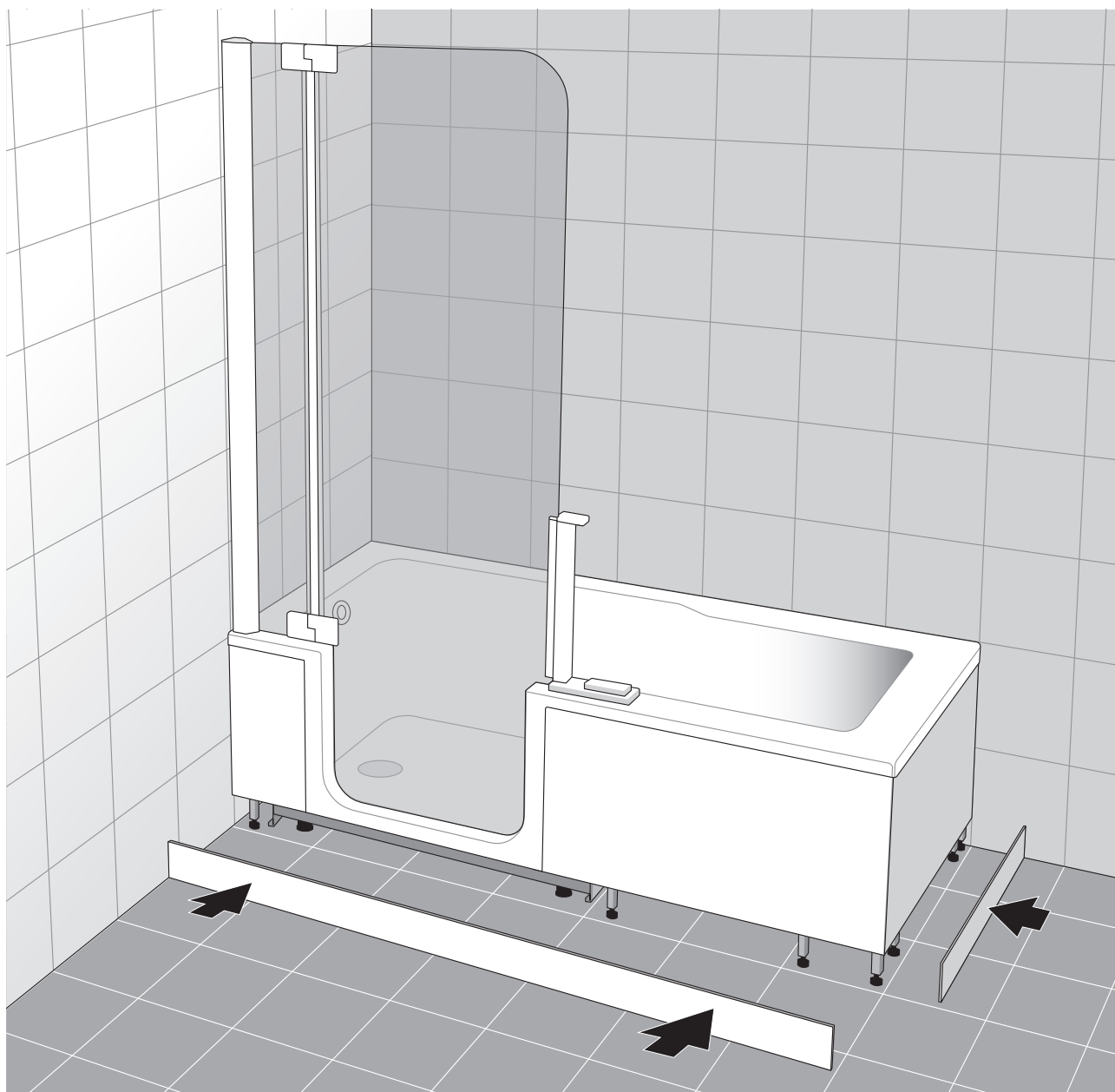

14

Variante **A**

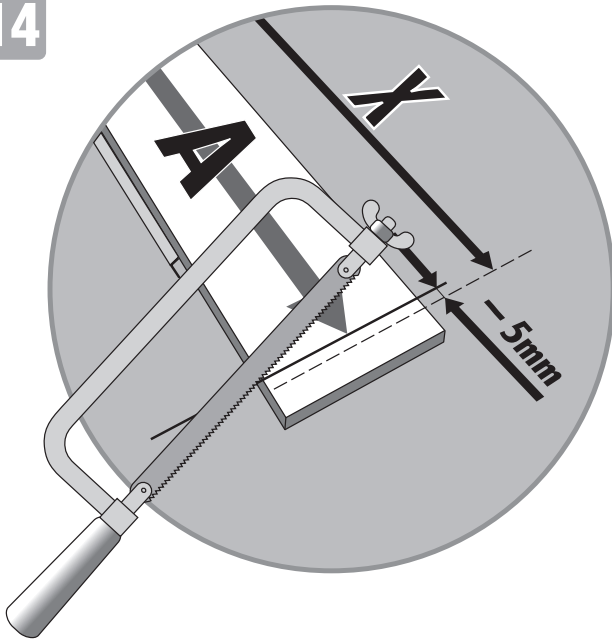

DE Länge der Untertritt-Blenden (A) festlegen und auf **Naturmaß** kürzen.
(Länge der Blende **A = X-5mm**).

EN Determine length of plinth panels (A) and shorten to actual measurement.
(Length of panel **A = X-5mm**).

FR Marquer la longueur des bandeaux et couper sur mesure.
(Longueur de bandeaux **A = X-5mm**)

NL Lengte van de onderste panelen (A) vastleggen en op **natuurmaat** korten
(lengte van het paneel **A = X-5mm**)

IT misurare la lunghezza del rivestimento inferiore (A) e tagliare su misura
(lunghezza **A = X -5mm**)

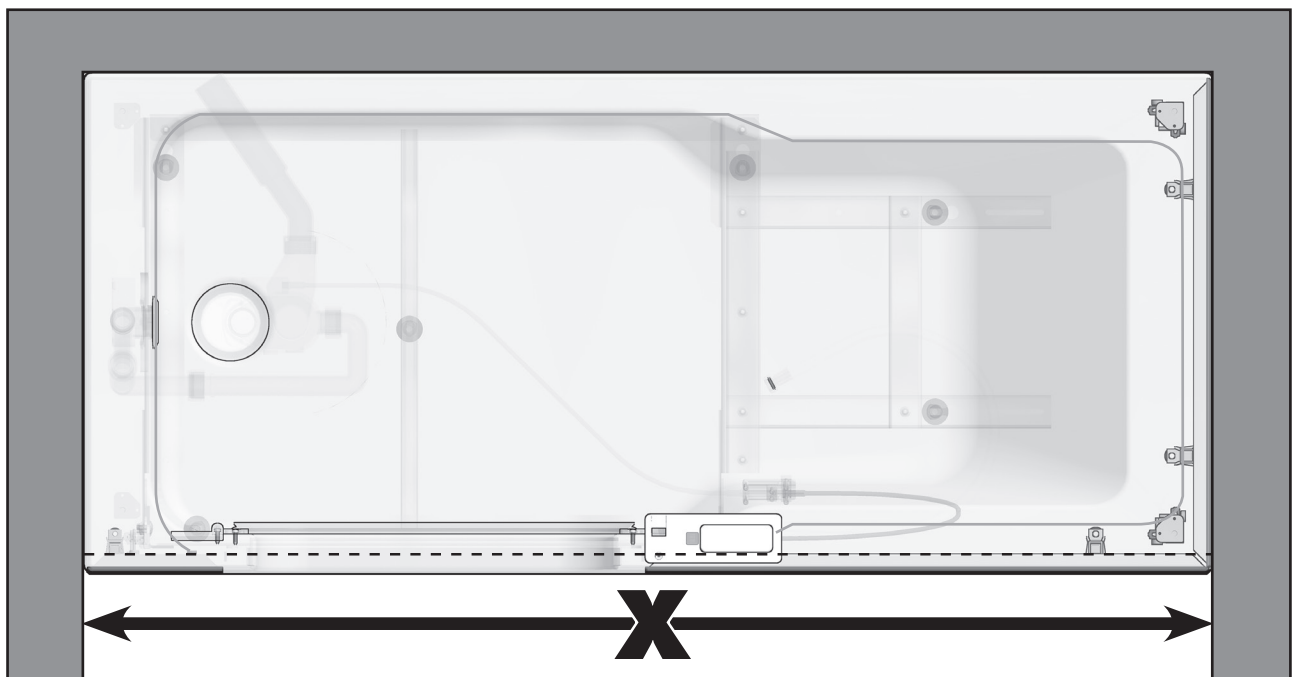

A = X - 5mm

15

Variante **B**

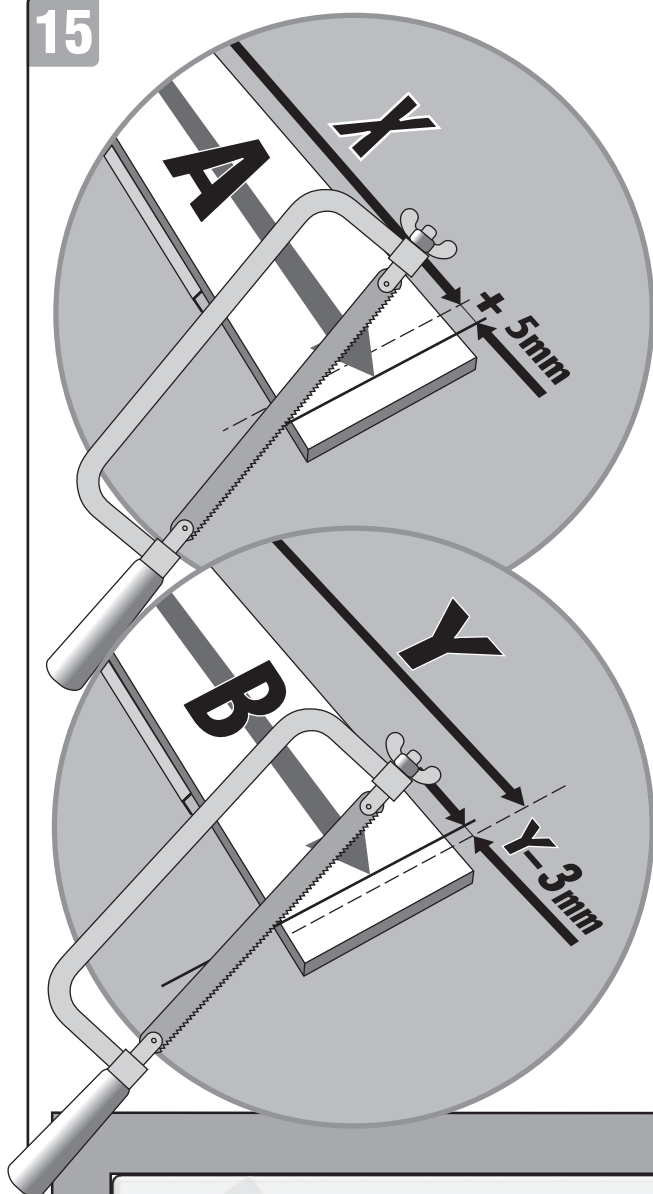

DE Länge der Untertritt-Blenden (A+B) festlegen und auf **Naturmaß** kürzen.
(Länge der Blende **A = X+5mm**)
(Länge der Blende **B = Y -3mm**)

EN Determine length of plinth panels (A+B) and shorten to **actual measurement**.
(Length of panel **A = X+5mm**)
(Length of panel **B = Y -3mm**).

FR Marquer la longueur des bandeaux et couper sur mesure.
(Longueur de bandeaux **A = X+5mm**)
(Longueur de bandeaux **B = Y -3mm**)

NL Lengte van de onderste panelen (A+B) vastleggen en op **natuurmaat** korten
(lengte van het paneel **A = X+5mm**)
(lengte van het paneel **B = Y -3mm**)

IT misurare la lunghezza del rivestimento inferiore (A+B) e tagliare su misura
(lunghezza **A = X +5mm**)
(lunghezza **B = Y -3mm**)

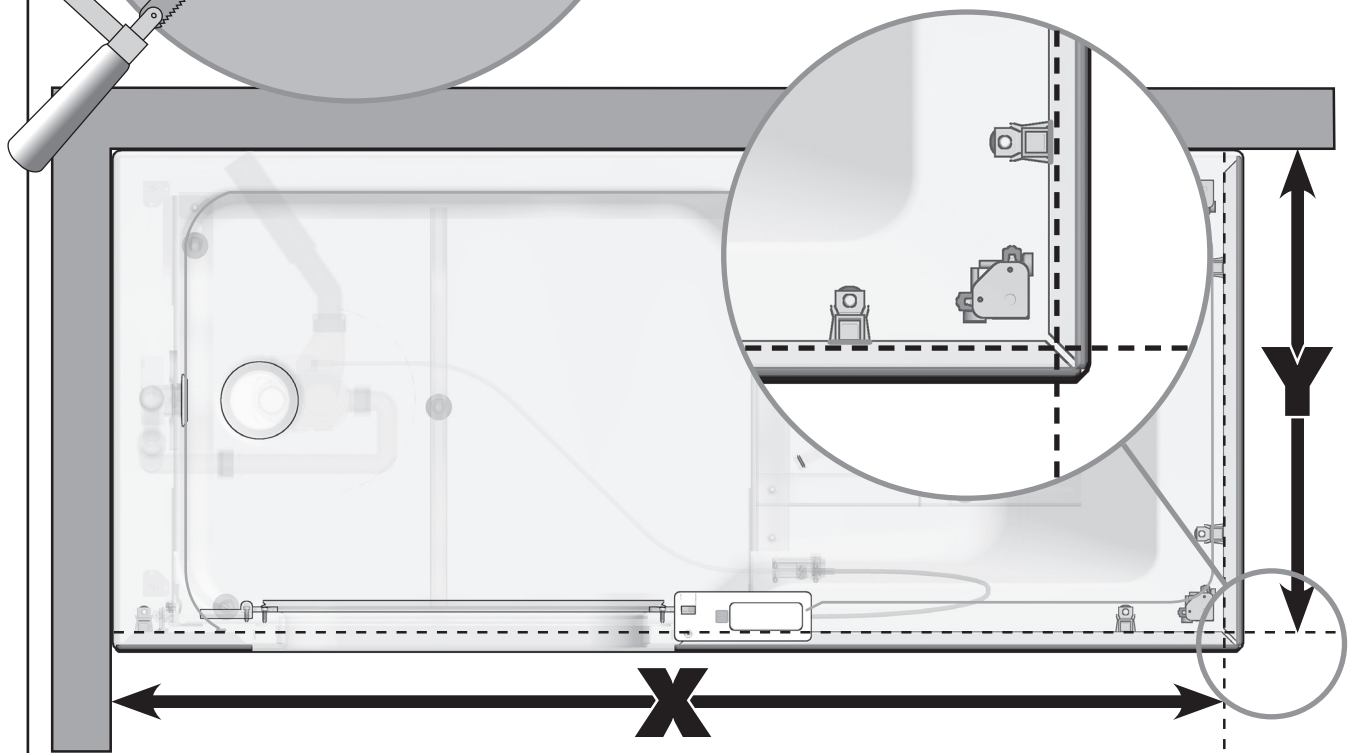

A = X + 5mm

B = Y - 3mm

16

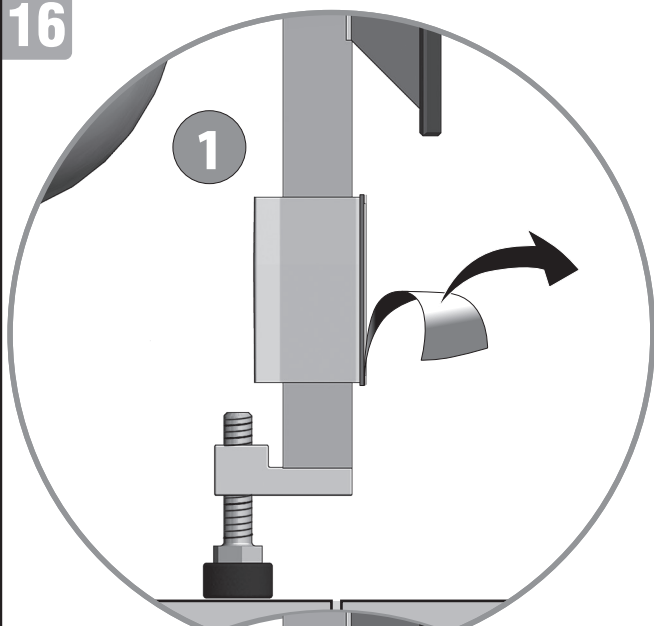

DE 1/2/3. Untertritt-Blenden ankleben.

EN 1/2/3. Affix plinth panels.

FR 1/2/3. Coller les bandeaux.

NL 1/2/3. Onderste panelen lijmen.

IT 1/2/3. Incollare il rivestimento inferiore.

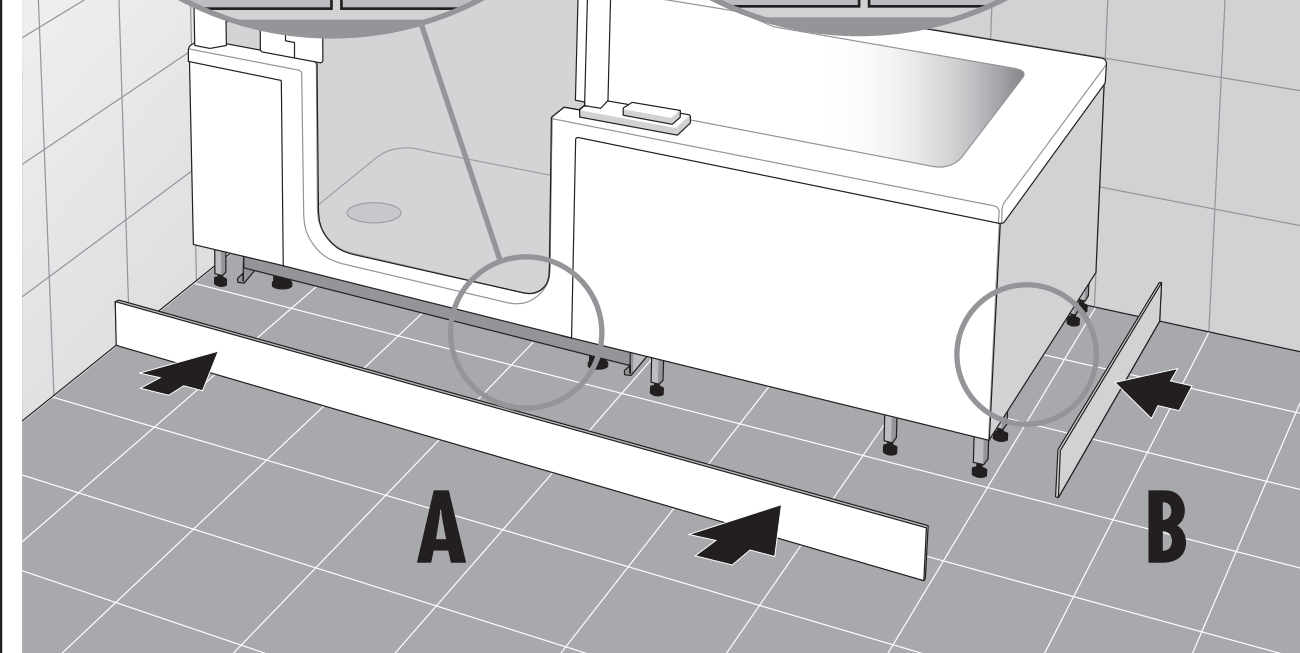
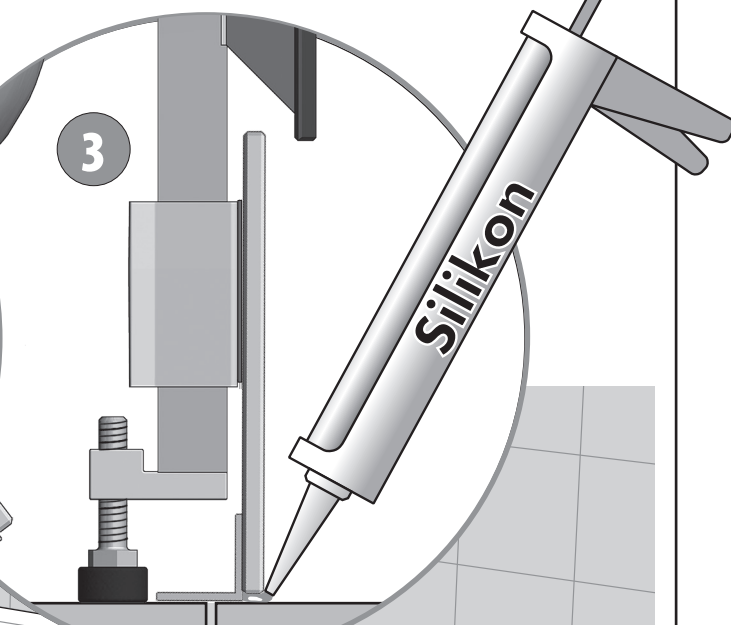
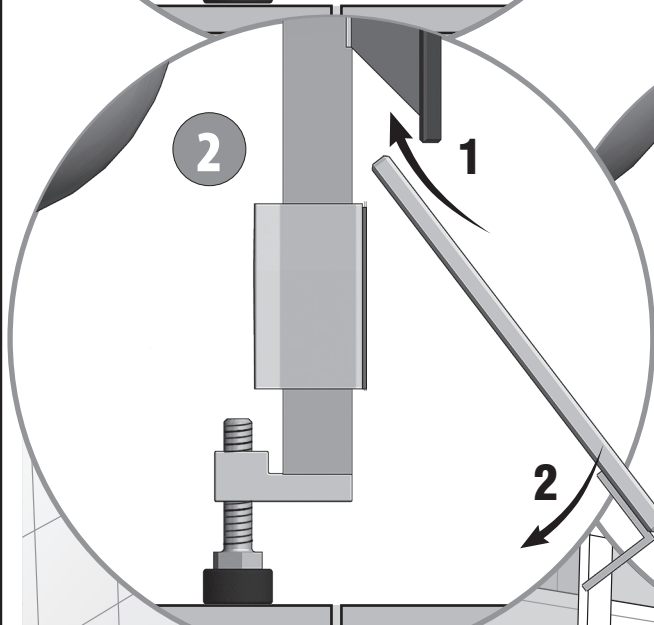

17

DE Eckabdeckung an den Untertritt-Blenden anbringen.

EN Affix corner cap to the plinth panels.

FR Poser la cache sur les bandeaux.

NL Hoekafdekking aan de onderste panelen aanbrengen

IT Incollare la copertura dell'angolo del rivestimento inferiore

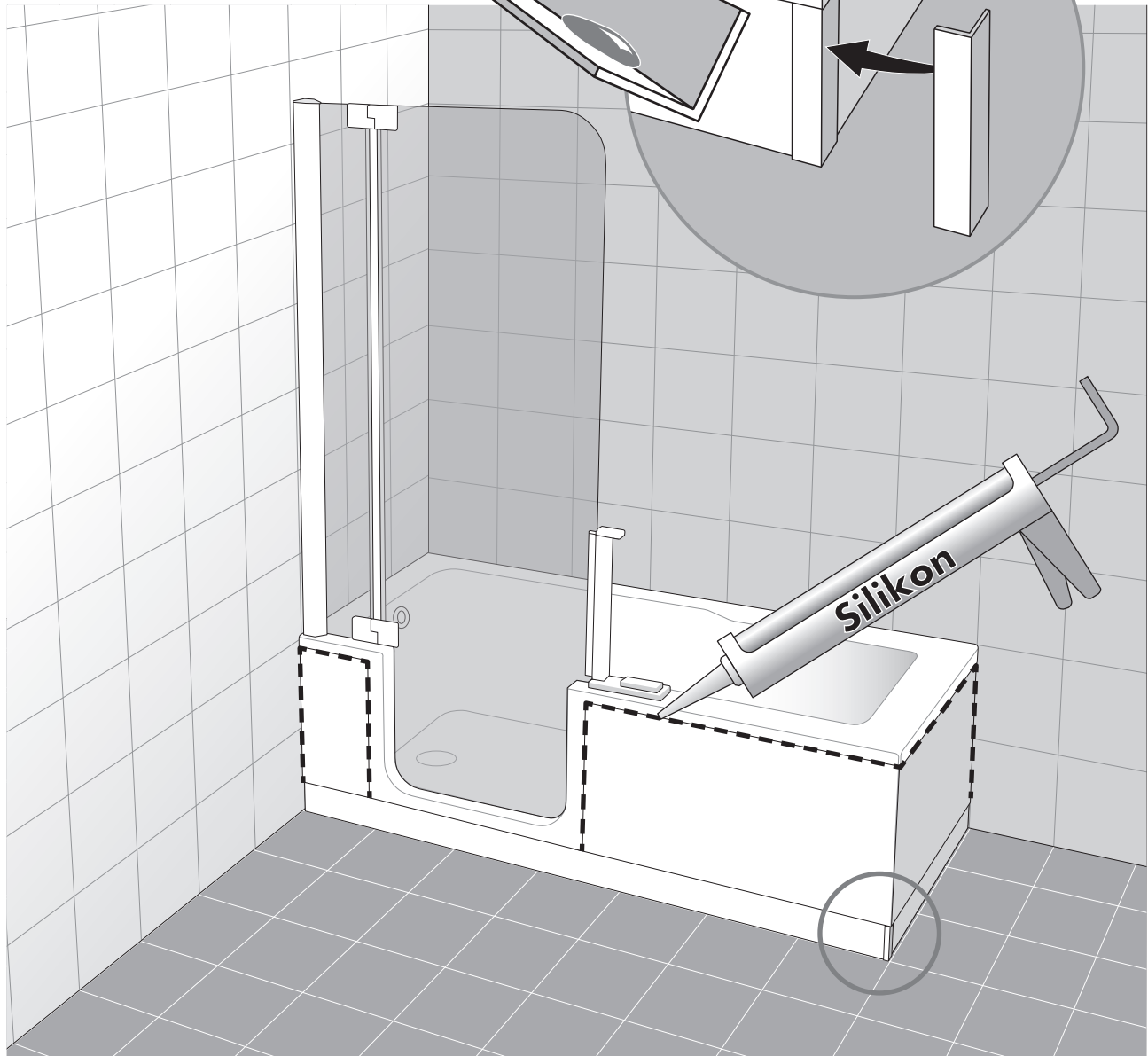
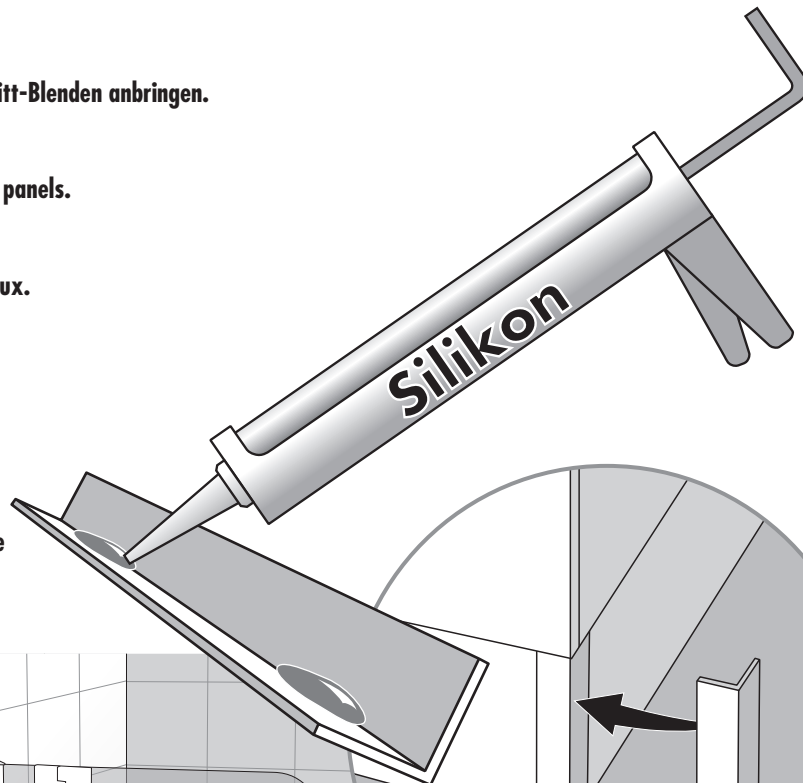

NOTIZEN:

NOTIZEN:

TWINLINE 2

TWINLINE 2 Duschtür - bis Ende 2022

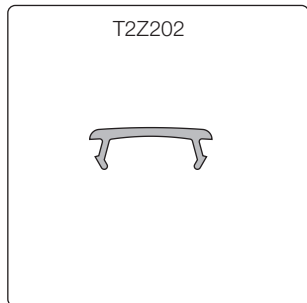
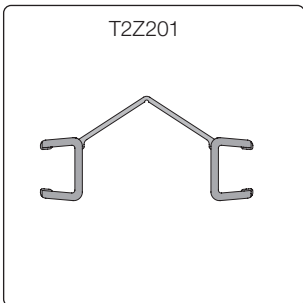
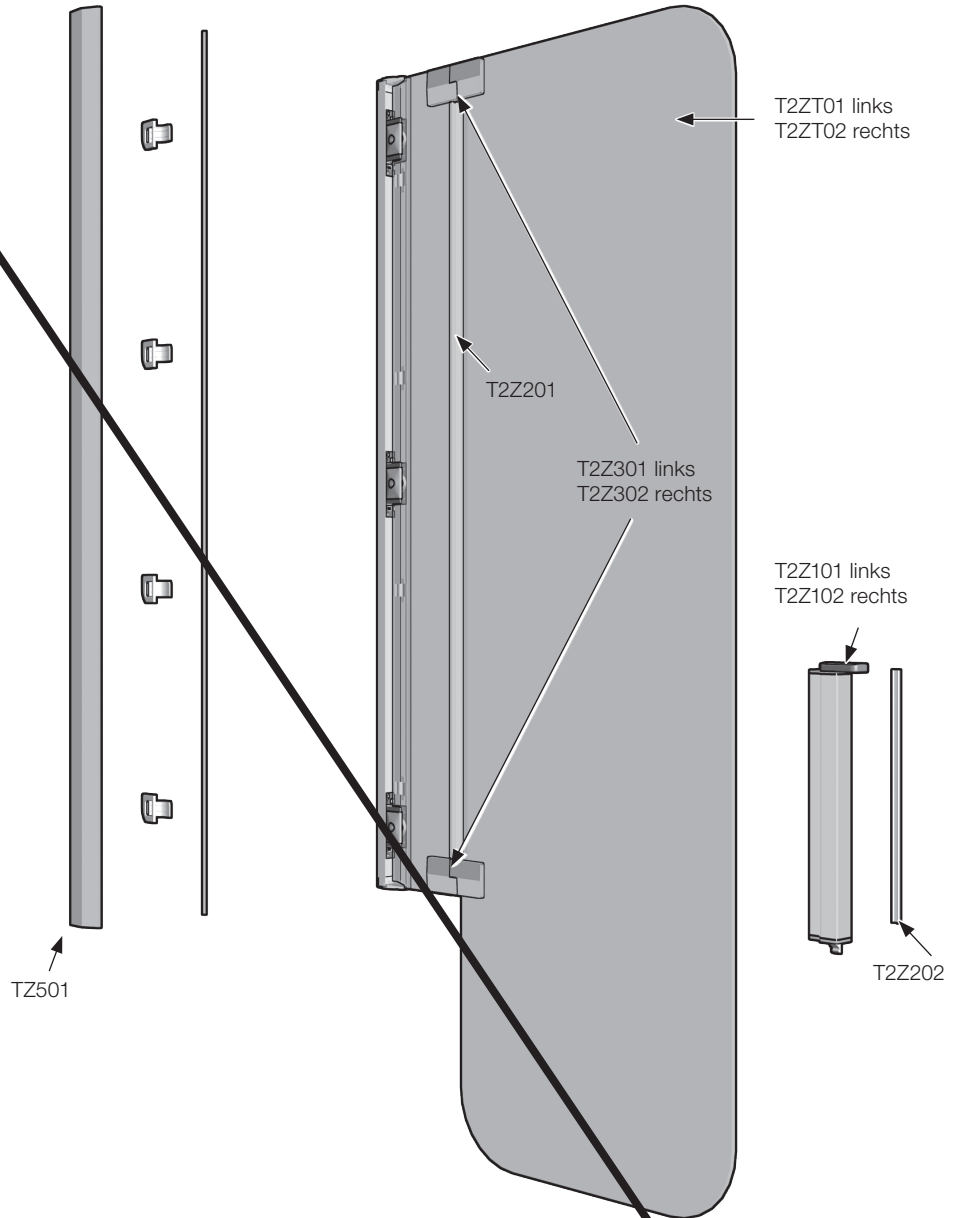

Artweger GmbH. & Co. KG
Sulzbacherstraße 60 | 4820 Bad Ischl | Austria
Tel. +43 6132 205-0 | Fax +43 6132 205-5001
info@artweger.at | www.artweger.at

Verkauf Deutschland
Artweger GmbH. & Co. KG
Postfach 1169 | 83402 Ainring | Deutschland
Tel. 0800 1114442-0 | Fax 0800 1114442-5002
info@artweger.de | www.artweger.de

Verkauf Schweiz
Artweger GmbH. & Co. KG
Postfach 16 | CH-4202 Duggingen
Tel. + 41 61 751 90 91
info@artweger.com | www.artweger.com



Druck- und Satzfehler sowie technische Änderungen vorbehalten.
Typographical errors and technical changes reserved.
Sous réserve d'erreurs d'impression ou de syntaxe ainsi que de modifications techniques.
Drukfouten, maatwijzingen en technische veranderingen voorbehouden.