

Artweger®
TWINLINE

Le 2 en 1 dans la
salle de bain



„J'aime bien me doucher!“

„Je préfère prendre un bain!“

LE PREMONTAGE-DOCUMENTS

TWINLINE

CONTENU

CONTENU	2
» LE-PREMONTAGE -INDICATIONS	3
» DÉLIMITATIONS DE PROTECTION	3
ARTWEGER TWINLINE 1	4
» INSTALLATION - sur un sol fini	5
» INSTALLATION SUR UN MUR DROIT - sur un sol fini	5
» INSTALLATION - sur le beton nu (dimensions du coffrage).....	6
» Espace de montage du siphon	7
ARTWEGER TWINLINE 1 AIR / Diode couleur	8
» INSTALLATION - sur un sol fini	9
» INSTALLATION SUR UN MUR DROIT - sur un sol fini	9
» INDICATIONS.....	10
» Plan de câblage	11
ARTWEGER TWINLINE 2	12
» INSTALLATION - sur un sol fini	13
» INSTALLATION SUR UN MUR DROIT - sur un sol fini	13
» INSTALLATION - sur le beton nu (dimensions du coffrage).....	14
» Espace de montage du siphon	14
» Pour installation au mur carrelé.....	15
ARTWEGER TWINLINE 2 AIR / Diode couleur	16
» INSTALLATION - sur un sol fini	17
» INSTALLATION SUR UN MUR DROIT - sur un sol fini	17
» Espace de montage du siphon	18
» Plan de câblage	19

L'ensemble des représentations pour le montage des modèles TWINLINE, montrent une version gauche. Pour la version droite procéder de manière symétrique.

LE-PREMONTAGE -INDICATIONS

Alimentation en eau et évacuation de la baignoire selon norme DIN 1986 et DIN 1988 comme pour une baignoire standard.
En cas d'arrivée d'eau intégrée dans la baignoire (équipement optionnel), il convient d'installer un robinet d'arrivée d'eau conformément à la norme EN 1717.

L'encastrement du rupteur à contact atmosphérique doit être effectué selon les normes et prescriptions locales en vigueur! Veillez à ce que les préparations de l'espace d'installation correspondent aux normes en vigueur dans le pays, par ex. ÖNORM B2207 ou DIN 18515-1, (pose du carrelage/étanchéisation conformes à la norme). (Étançher l'espace menacé par les projections d'eau, ainsi que la surface complète du sol avec de la feuille d'étanchéité liquide!)

Les deux murs sur lesquels la baignoire est montée doivent présenter un angle de 90° exact.



L'installation électrique ne peut être effectuée par une entreprise spécialisée sous la stricte observance des directives légales, ainsi que des dispositions nationales liées à la construction (par ex.: Autriche OVE-E-8101; Allemagne DIN VDE 0100-701 respectivement dans sa dernière version). Gaine à partir du haut ou bien du bas (diamètre minimum 20 mm, profondeur d'encastrement minimum 5 cm). Alimentation réseau séparée H05-VV-F (câble flexible) par un interrupteur de sécurité FI RCD $\Delta I_{IN} \leq 30$ mA. Pour le raccordement il convient de prévoir environ 3 m de câble. Respecter les directives en vigueur pour la compensation de potentiel ! Câble de compensation de potentiel, 4 mm² (Cu) pour le raccordement à la borne de terre standard.

Le câble doit être muni d'un dispositif d'interruption bipolaire, avec une ouverture de contact de minimum 3 mm (en dehors de la zone de sécurité 2) (par ex. contacteur branché sur interrupteur lumineux avec indication de contrôle) (Selon VDE 0100-701 ou bien OVE-E-8101).

DÉLIMITATIONS DE PROTECTION

Pour votre propre protection, les délimitations de protections sont à respecter exactement.

■ = Délimitation niveau 2 : (Hauteur 225 cm)
Interdiction de poser des interrupteurs ou des prises de courant !

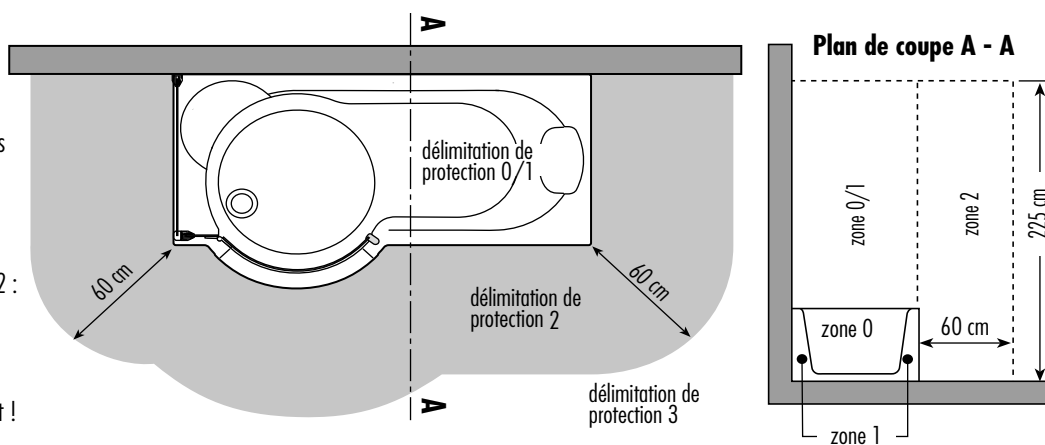

ARTWEGER TWINLINE 1



INSTALLATION - sur un sol fini

k	160	170	180	180 avec arrondi
	50	50	55	55

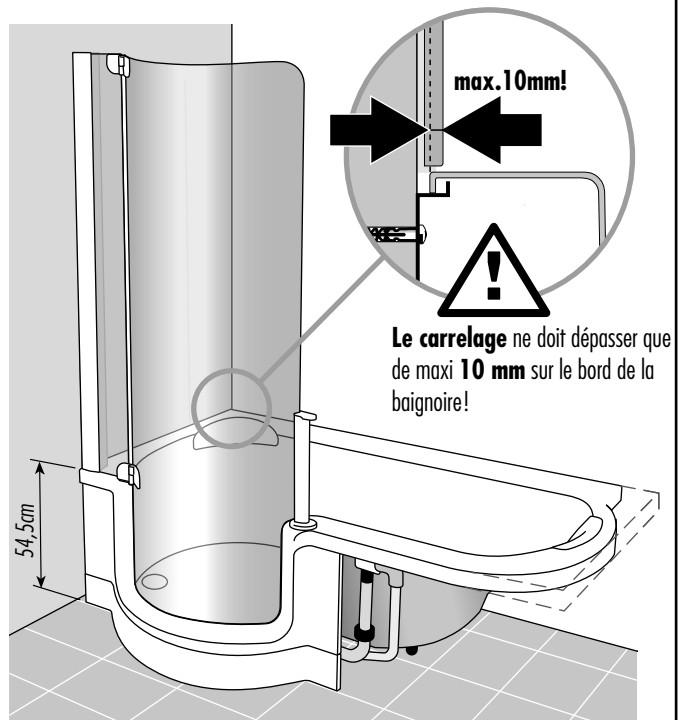
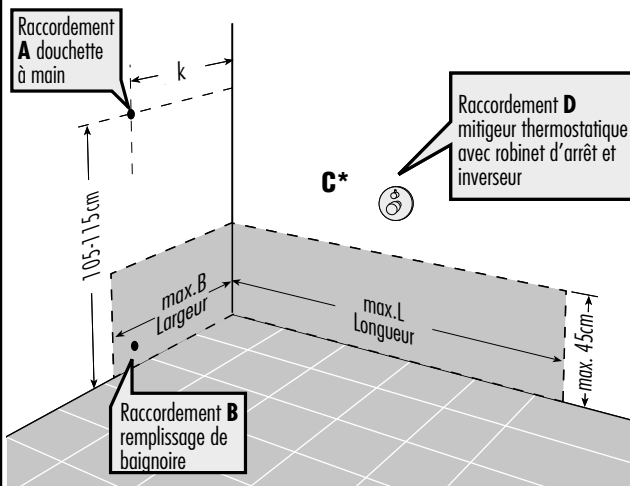

En cas de montage sur le mur fini, le profilé de compensation est nécessaire. Le carrelage sera appliqué **après montage** de la baignoire.

N'installer la baignoire que sur un sol **complètement** carrelé et terminé. Par contre les murs doivent rester nus.

INSTALLATION SUR UN MUR DROIT - sur un sol fini

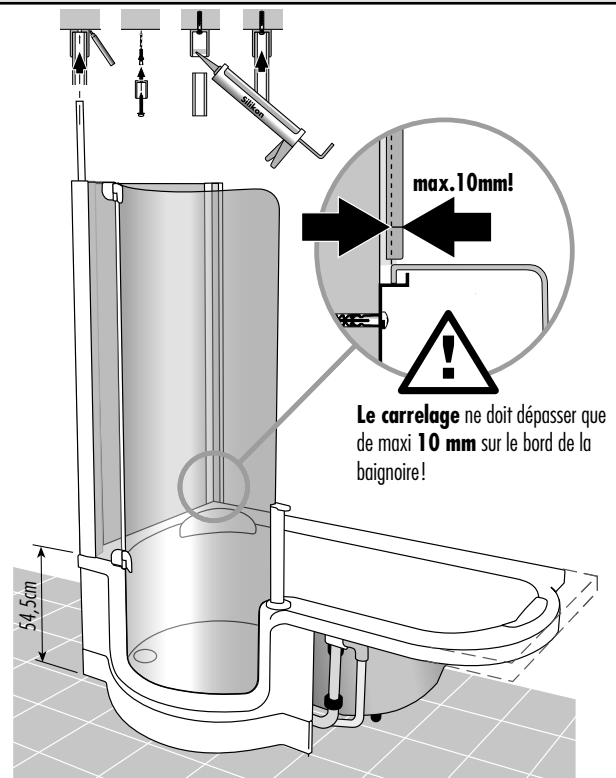
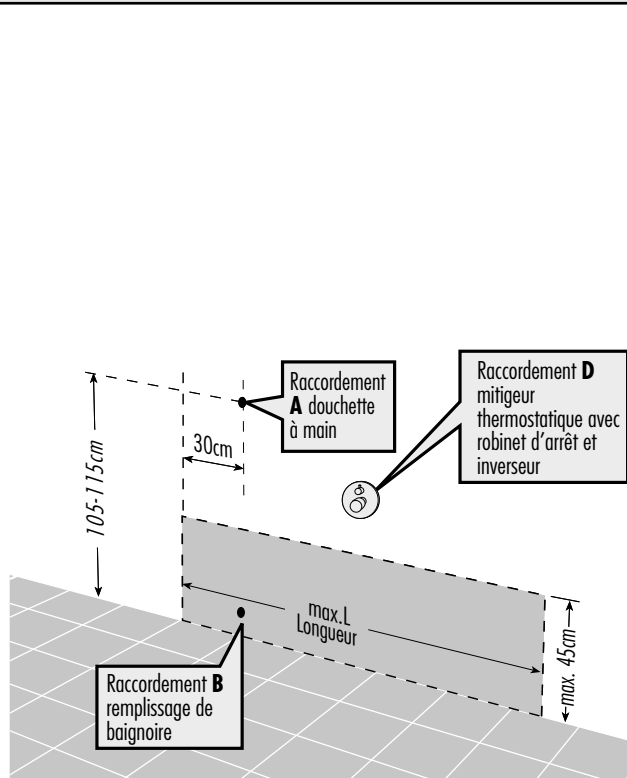

En cas de montage sur le mur fini, le profilé de compensation est nécessaire. Le carrelage sera appliqué **après montage** de la baignoire.

N'installer la baignoire que sur un sol **complètement** carrelé et terminé. Par contre les murs doivent rester nus.

INSTALLATION - sur le beton nu (dimensions du coffrage)

Le raccordement en eau (B) n'est possible qu'à l'intérieur de l'espace indiqué!

IMPORTANT! Les dimensions du coffrage sont à respecter scrupuleusement!

La baignoire peut être encastrée **d'exactly 11 cm!**

Les tabliers (verre / Artwall) sont à commander comme des fabrications spéciales!

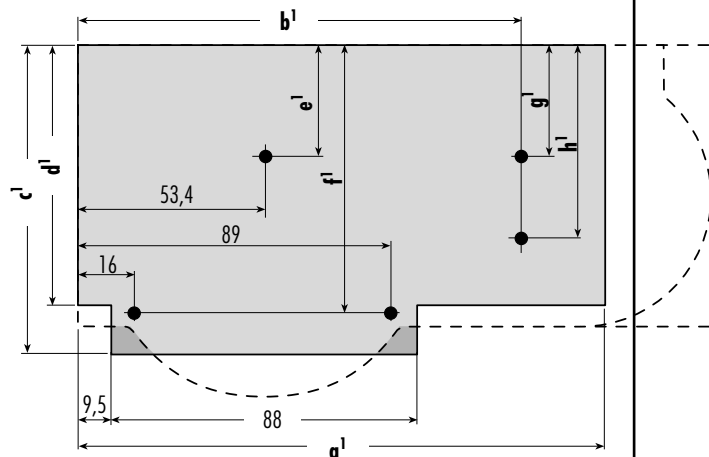
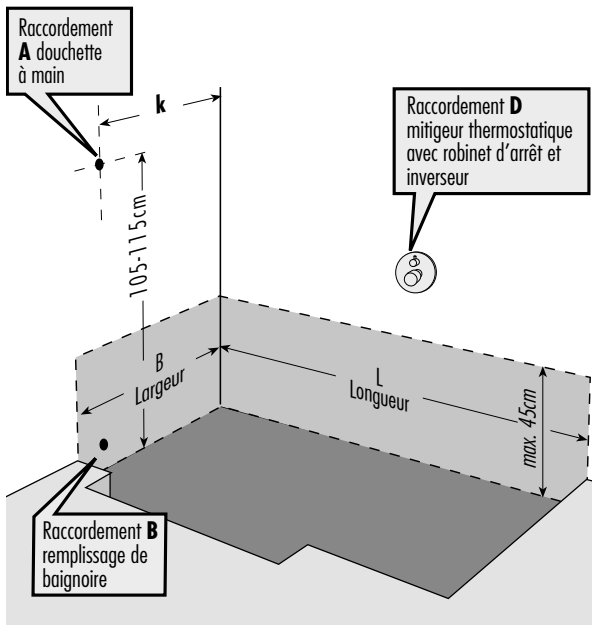

Twinline Badewanne	a ¹	b ¹	c ¹	d ¹	e ¹	f ¹	g ¹	h ¹
160	140	119	83	69	26,7	71,2	26,7	50
170	150	132	83	69	26,7	71,2	26,7	50
180	150	132	88	74	27,7	76,2	28,6	52
180 rond	150	132	88	74	31,7	76,2	31,7	55

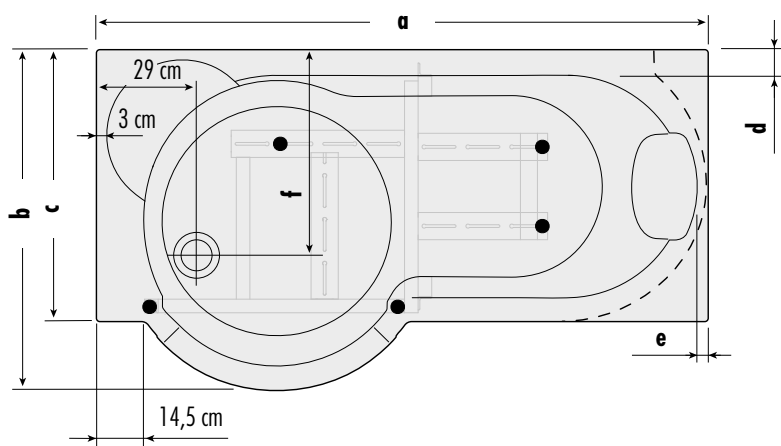

Hauteur total douche	190/204,5
Hauteur de la pièce nécessaire	+4,0
Hauteur d'entrée	17,5(11)
Evacuation	Ø50mm

a	b	c	d	e	f	max. B	max. L
160	95	75	8,8	4	58	max.65	max.140
170	95	75	8,5	4	58	max.65	max.150
180	100	80	8	4	60,5	max.70	max.160
180 gerundet	100	80	13,5	4	63	max.70	max.160

Toutes les mesures sont indiquées en cm!

Espace de montage du siphon

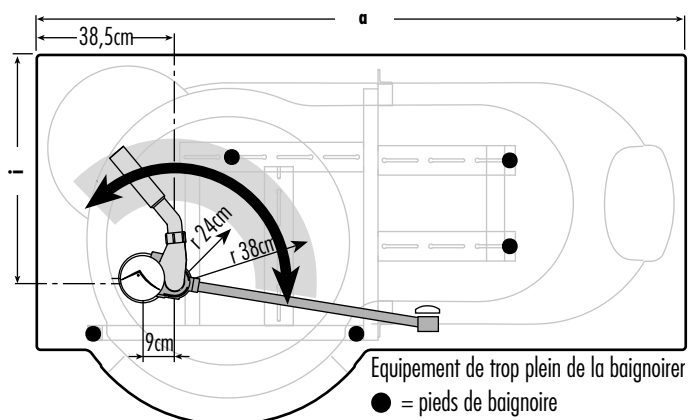
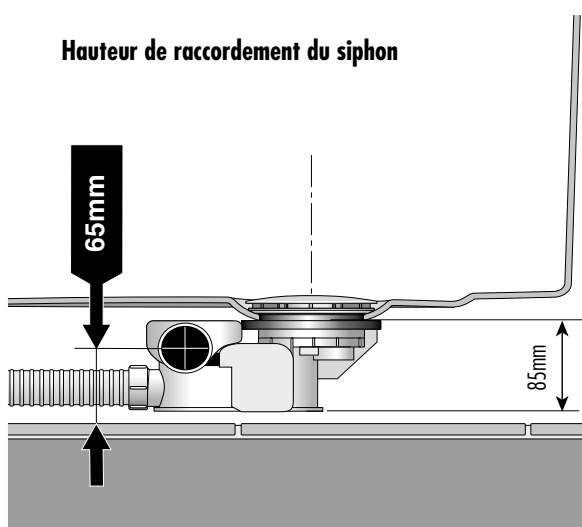

a	160	170	180	180 avec arrondi
i	59	59	61	64

Artweger
TWIN:LINE

ARTWEGER TWINLINE 1 AIR / Diode couleur



INSTALLATION - sur un sol fini

k	160	170	180	180 avec arrondi
	50	50	55	55

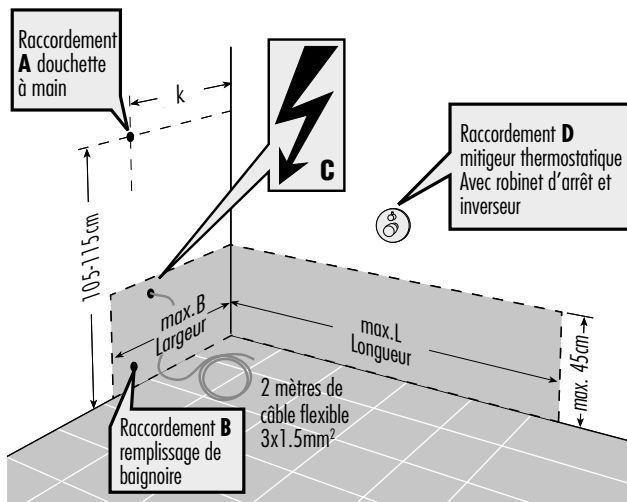

En cas de montage sur le mur fini, le profilé de compensation est nécessaire. Le carrelage sera appliqué **après montage** de la baignoire.

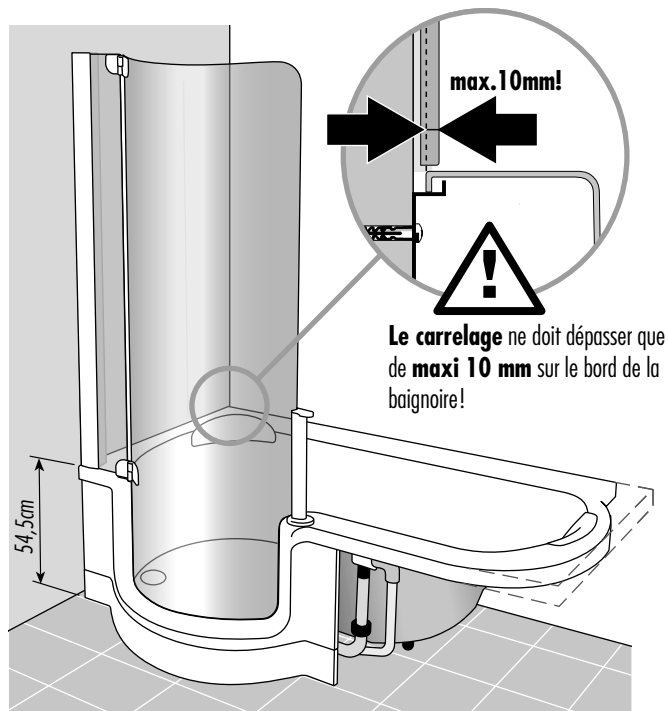

N'installer la baignoire que sur un sol **complètement** carrelé et terminé. Par contre les murs doivent rester nus.

INSTALLATION SUR UN MUR DROIT - sur un sol fini

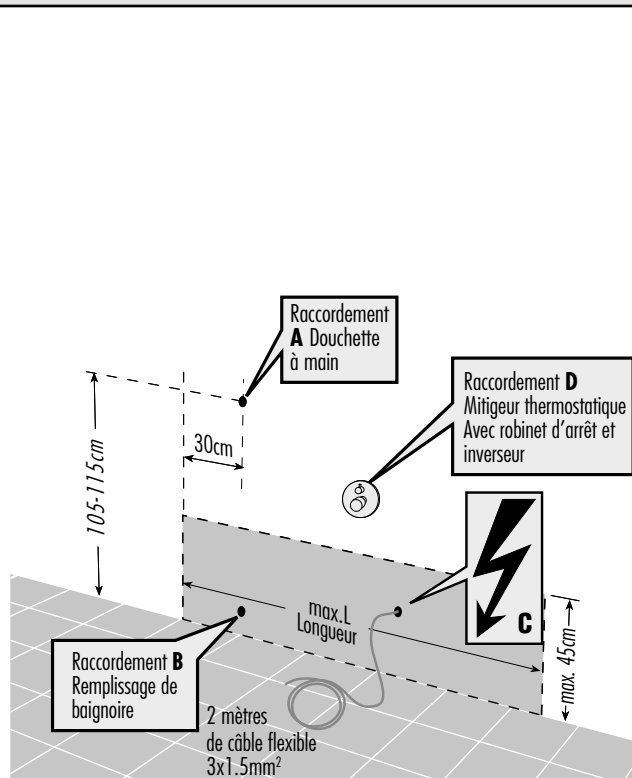

En cas de montage sur le mur fini, le profilé de compensation est nécessaire. Le carrelage sera appliqué **après montage** de la baignoire.

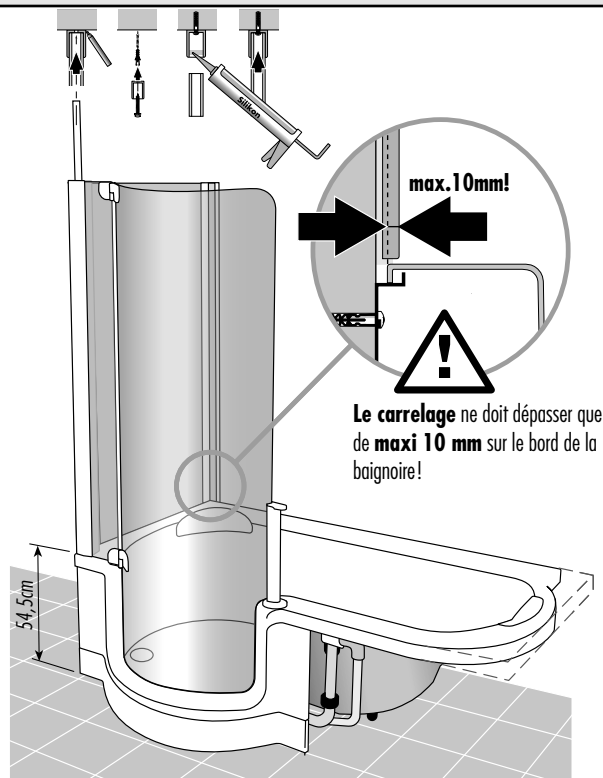

N'installer la baignoire que sur un sol **complètement** carrelé et terminé. Par contre les murs doivent rester nus.

INDICATIONS

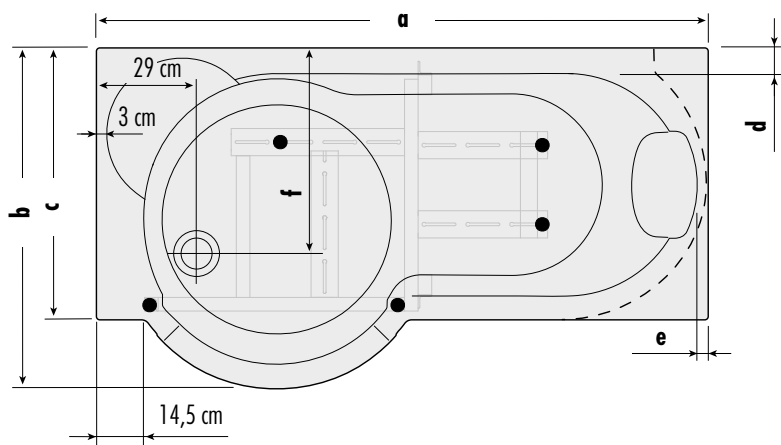

Hauteur total douche	190/204,5
Hauteur de la pièce nécessaire	+4,0
Hauteur d'entrée	17,5(11)
Evacuation	Ø50mm

a	b	c	d	e	f	max.B	max.L
160	95	75	8,8	4	58	max.65	max.140
170	95	75	8,5	4	58	max.65	max.150
180	100	80	8	4	60,5	mac.70	max.160
180 gerundet	100	80	13,5	4	63	max.70	max.160

**Toutes les mesures
sont indiquées en
cm!**

Plan de câblage

possibilités de combinaisons	tension	puissance maximale
TWINLINE 1 Baignoire + Lumière	230V ~ 50Hz	7 Watt
TWINLINE 1 AIR	230V ~ 50Hz	50 Watt

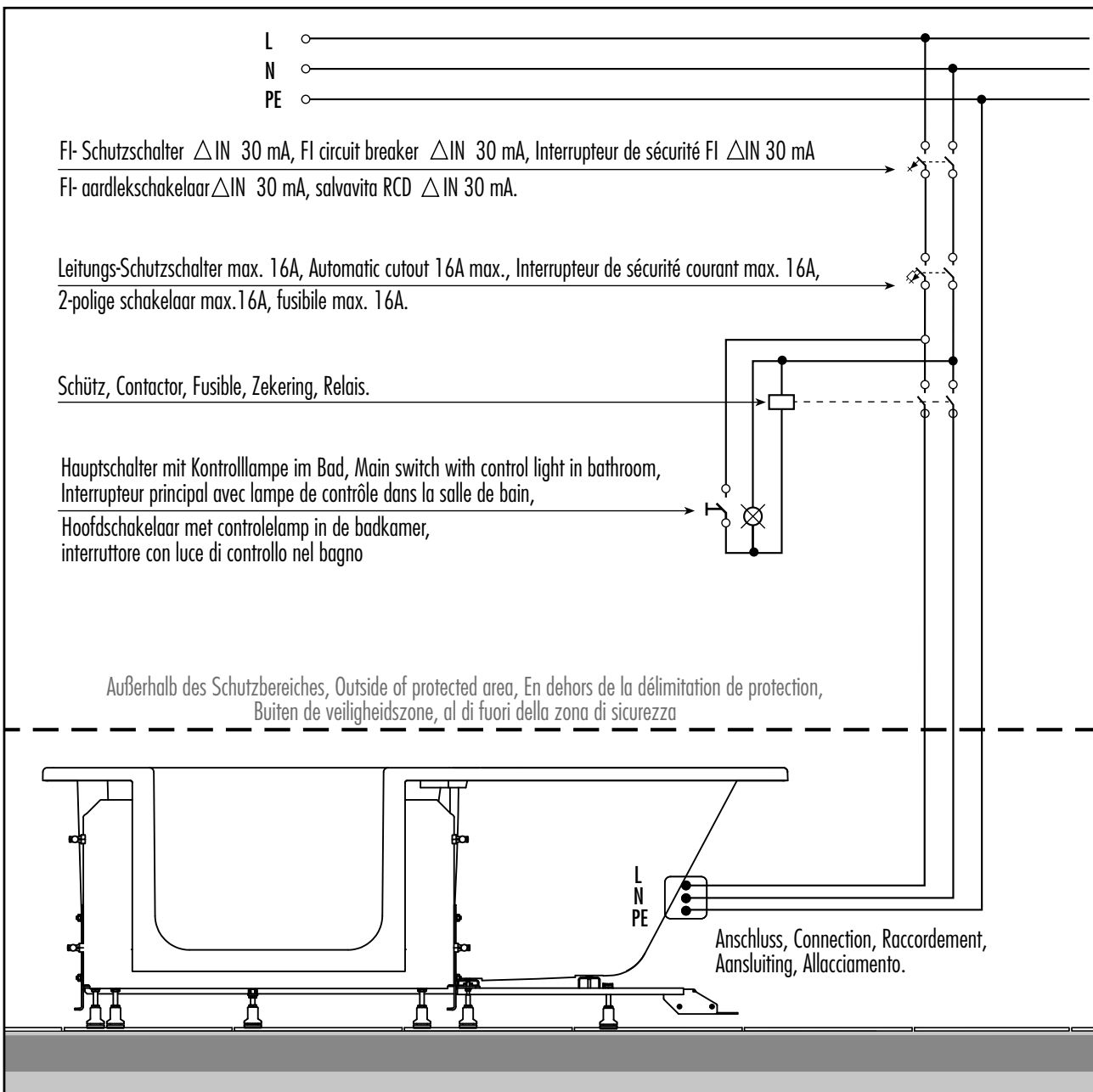

ARTWEGER TWINLINE 2



INSTALLATION - sur un sol fini

	160/75	170/75	170/80	180/80
k	55	55	60	60

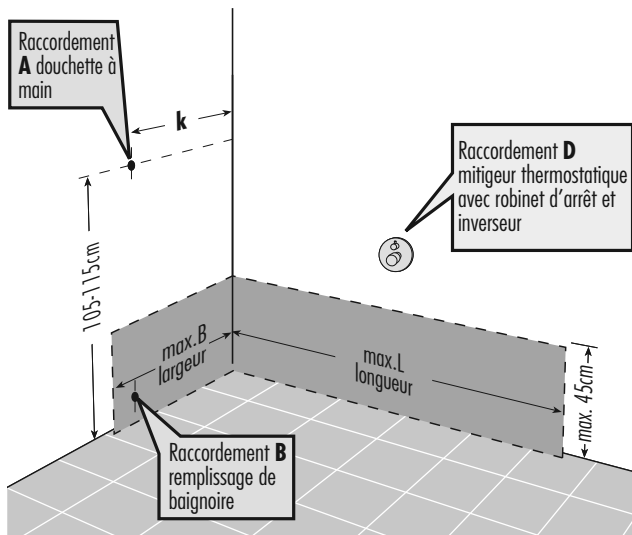

En cas de montage sur le mur fini, le profilé de compensation est nécessaire. Le carrelage sera appliqué **après montage** de la baignoire.

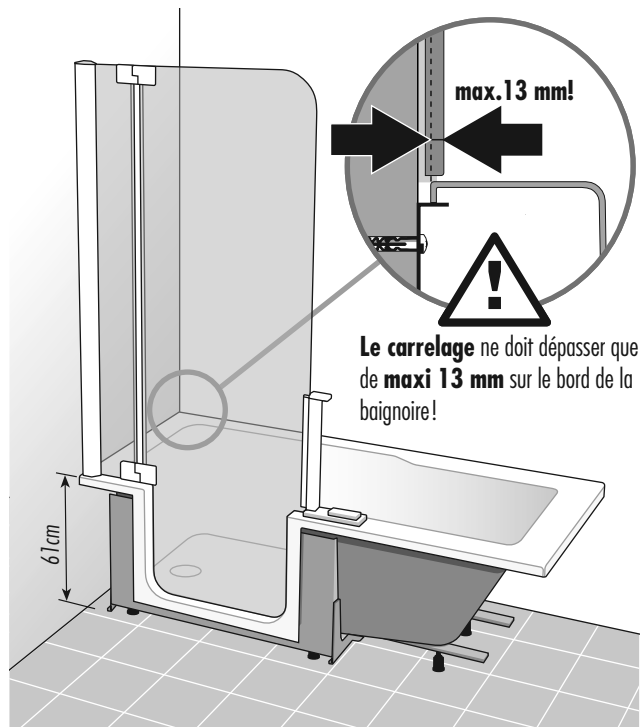

N'installer la baignoire que sur un sol **complètement** carrelé et terminé. Par contre les murs doivent rester nus.

INSTALLATION SUR UN MUR DROIT - sur un sol fini

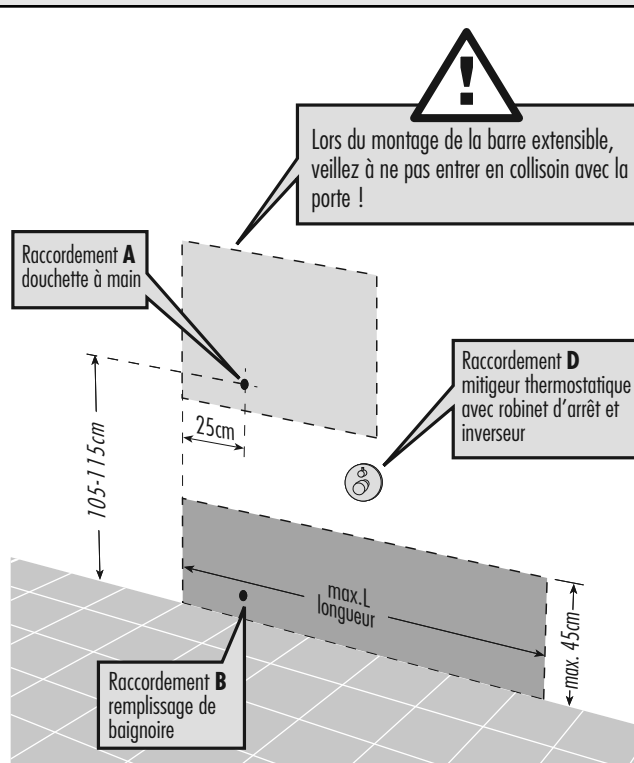

En cas de montage sur le mur fini, le profilé de compensation est nécessaire. Le carrelage sera appliqué **après montage** de la baignoire.

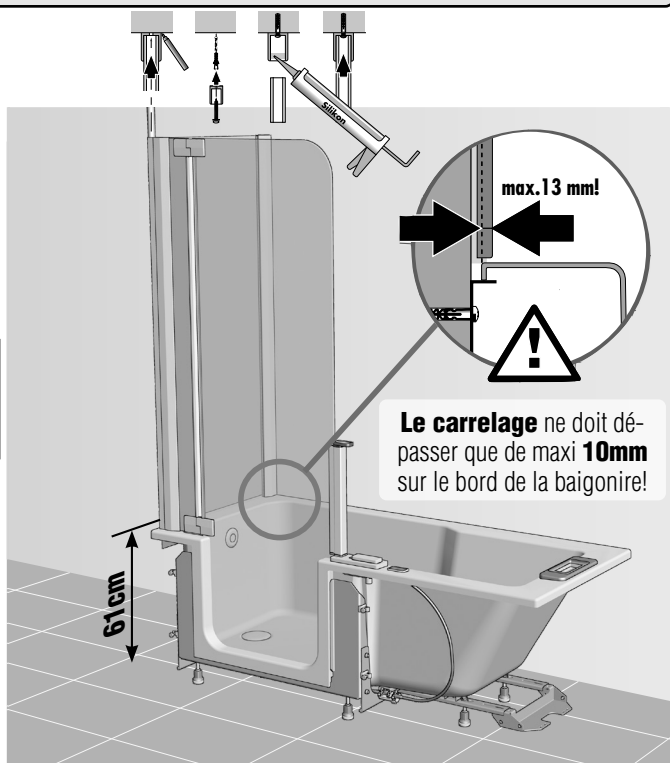

N'installer la baignoire que sur un sol **complètement** carrelé et terminé. Par contre les murs doivent rester nus.

Pour installation au mur carrelé

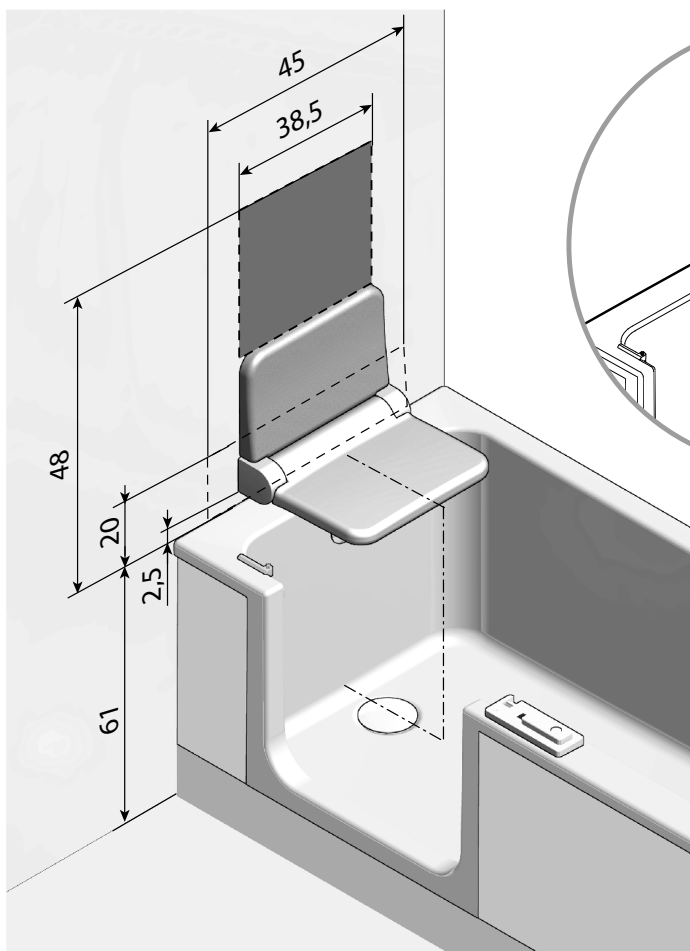

max. 130kg

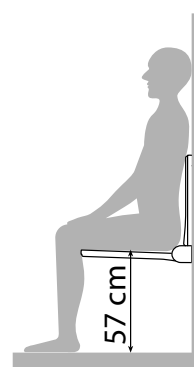

Contrôle des positions de montage.

*...Distances par rapport à la position debout, avec une hauteur d' assise **de 57cm!**



Surface dégagée.



Zone de fixation pour les sièges.

La solidité du mur est important pour la fixation du siège!

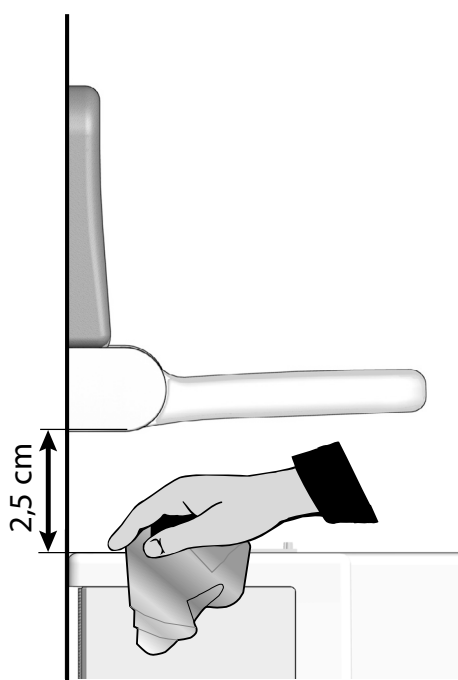

Artweger
TWIN:LINE

ARTWEGER TWINLINE 2 AIR / Diode couleur



INSTALLATION - sur un sol fini

	160/75	170/75	170/80	180/80
k	55	55	60	60

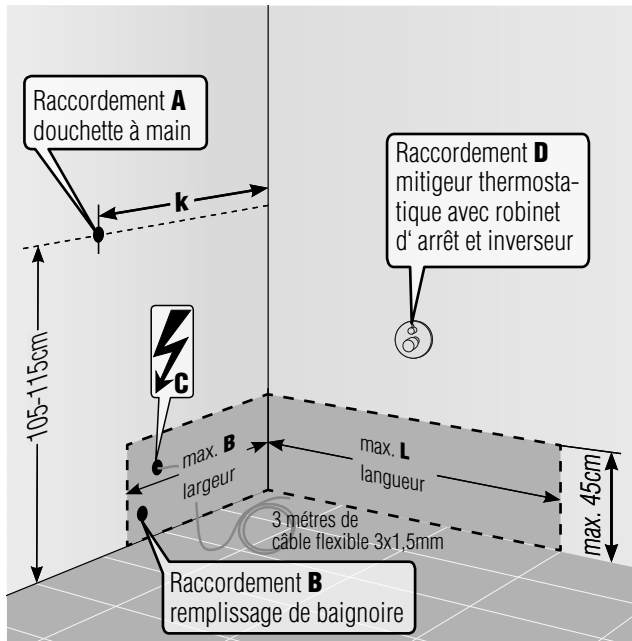

En cas de montage sur le mur fini, le profilé de compensation est nécessaire.
Le carrelage sera appliqué **après montage** de la baignoire.

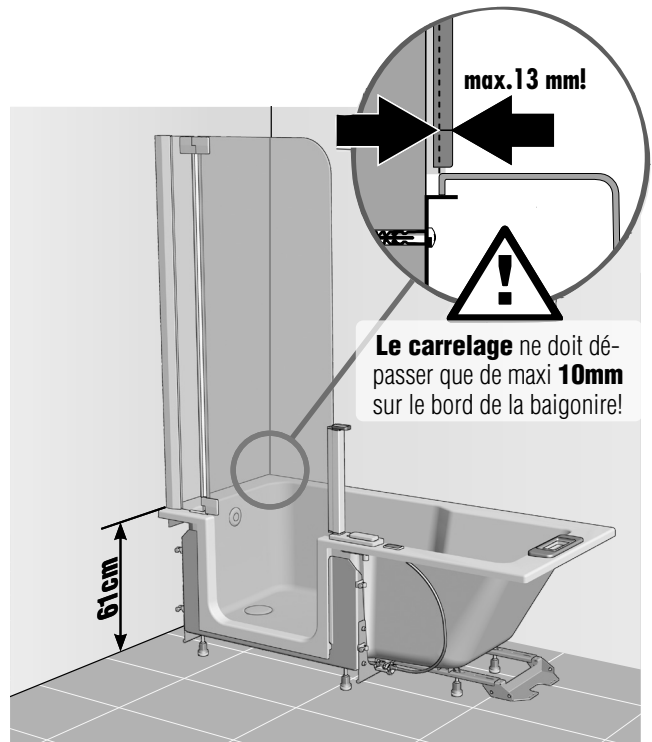

N'installer la baignoire que sur un sol **complètement** carrelé et terminé. Par contre les murs doivent rester nus.

INSTALLATION SUR UN MUR DROIT - sur un sol fini

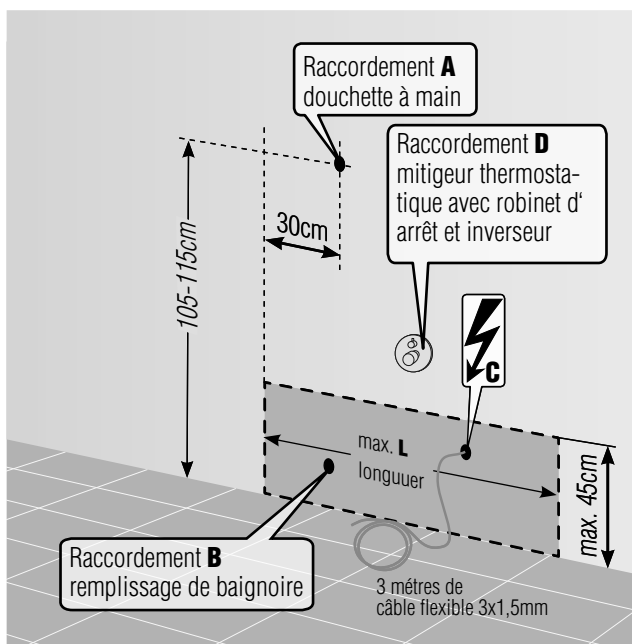

En cas de montage sur le mur fini, le profilé de compensation est nécessaire.
Le carrelage sera appliqué **après montage** de la baignoire.

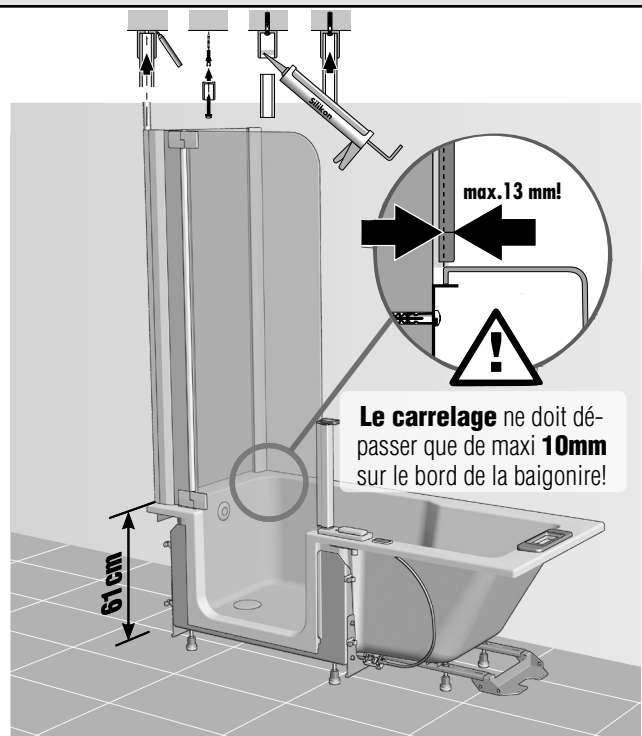

N'installer la baignoire que sur un sol **complètement** carrelé et terminé. Par contre les murs doivent rester nus.

Espace de montage du siphon

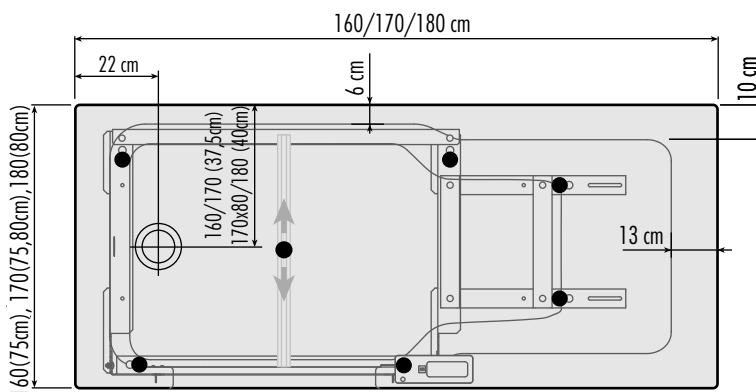

	B	L
160/75	70	155
170/75	70	165
170/80	75	165
180/80	75	175

Hauteur total douche	211
Hauteur de la pièce nécessaire	+4,0
Hauteur d'entrée	18,5
Evacuation	Ø50mm

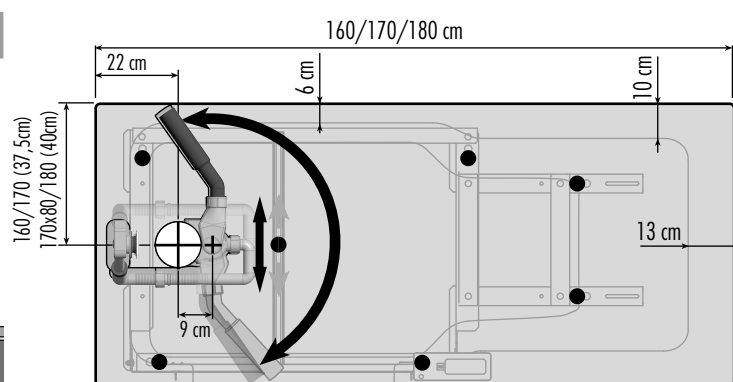
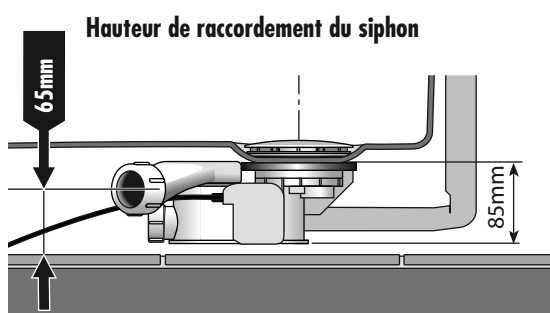

Plan de câblage

possibilités de combinaisons	tension	puissance maximale
TWINLINE 2 Baignoire + Lumière	230V ~ 50Hz	7 Watt
TWINLINE 2 AIR	230V ~ 50Hz	50 Watt

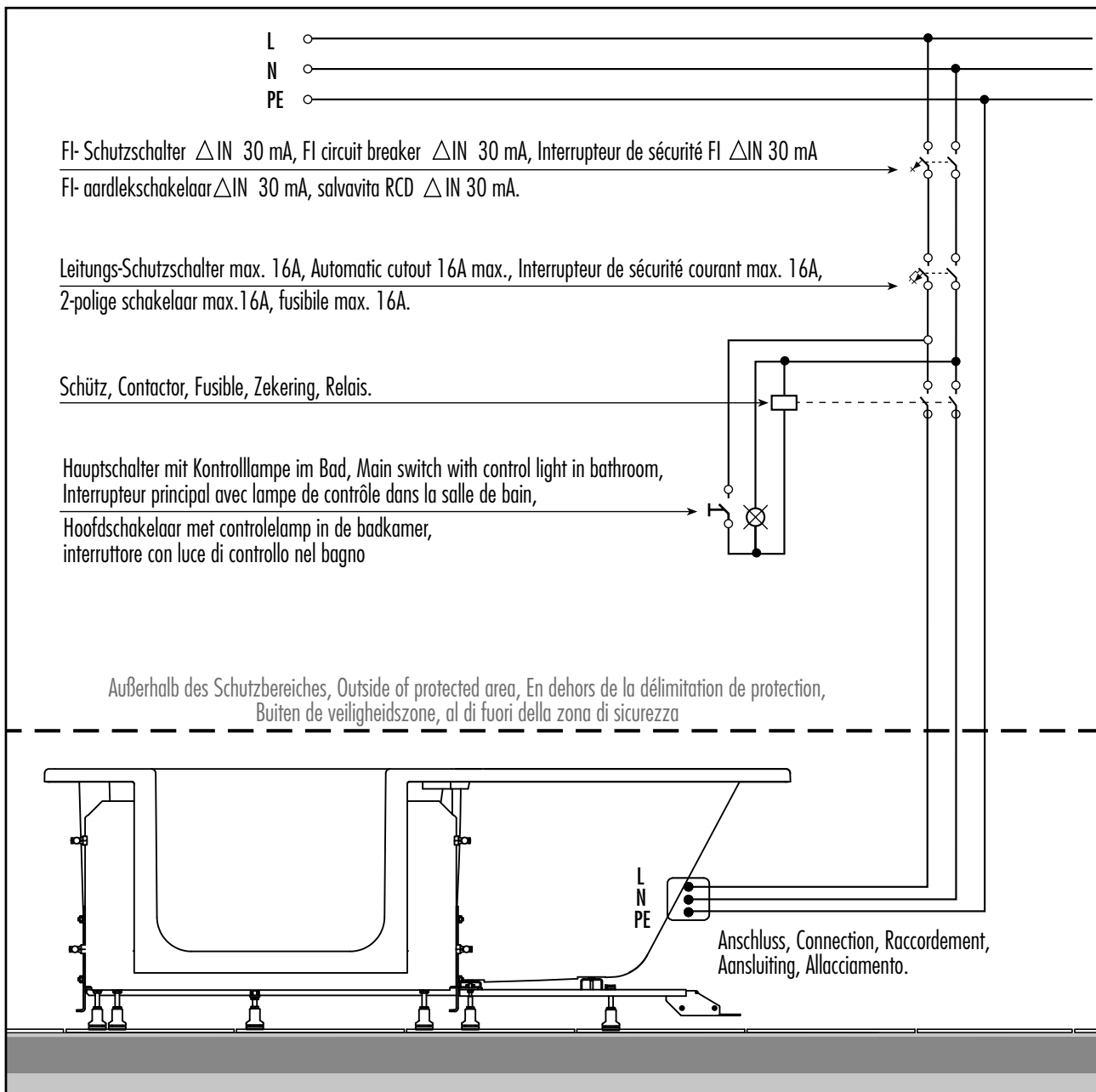

Artweger GmbH. & Co. KG
Sulzbacherstraße 60 | 4820 Bad Ischl | Austria
Tel. +43 6132 205-0 | Fax +43 6132 25034
info@artweger.at | www.artweger.at

Verkauf Deutschland
Artweger GmbH. & Co. KG
Postfach 1169 | 83402 Ainring | Deutschland
Tel. 0800 1114442-0 | Fax 0800 1114442-41
info@artweger.de | www.artweger.de

Verkauf Schweiz
Artweger GmbH. & Co. KG
Postfach 16 | CH-4202 Duggingen
Tel. + 41 61 751 90 91
info@artweger.com | www.artweger.com



Druck- und Satzfehler sowie technische Änderungen vorbehalten.
Typographical errors and technical changes reserved.
Sous réserve d'erreurs d'impression ou de syntaxe ainsi que de modifications techniques.
Drukfouten, maatwijzingen en technische veranderingen voorbehouden.
Ci riserviamo errori di stampa e variazioni di misure e specifiche tecniche.