



-MONTAGEANLEITUNG  
DREITEILIGE SCHIEBETÜR MIT EINER SEITENWAND

-NOTICE DE MONTAGE  
PORTE SEULE A TROIS ELEMENTES  
ET UN PANNEAU FIXE

-ASSEMBLY INSTRUCTIONS  
TRIPLE SLIDING DOOR AND ONE SIDESCREEN

-MONTAGEVOORSCHRIFT  
3-DELIGE SCHUIFDEUR EN 1 ZIJWAND

11441\_1 1\_2005

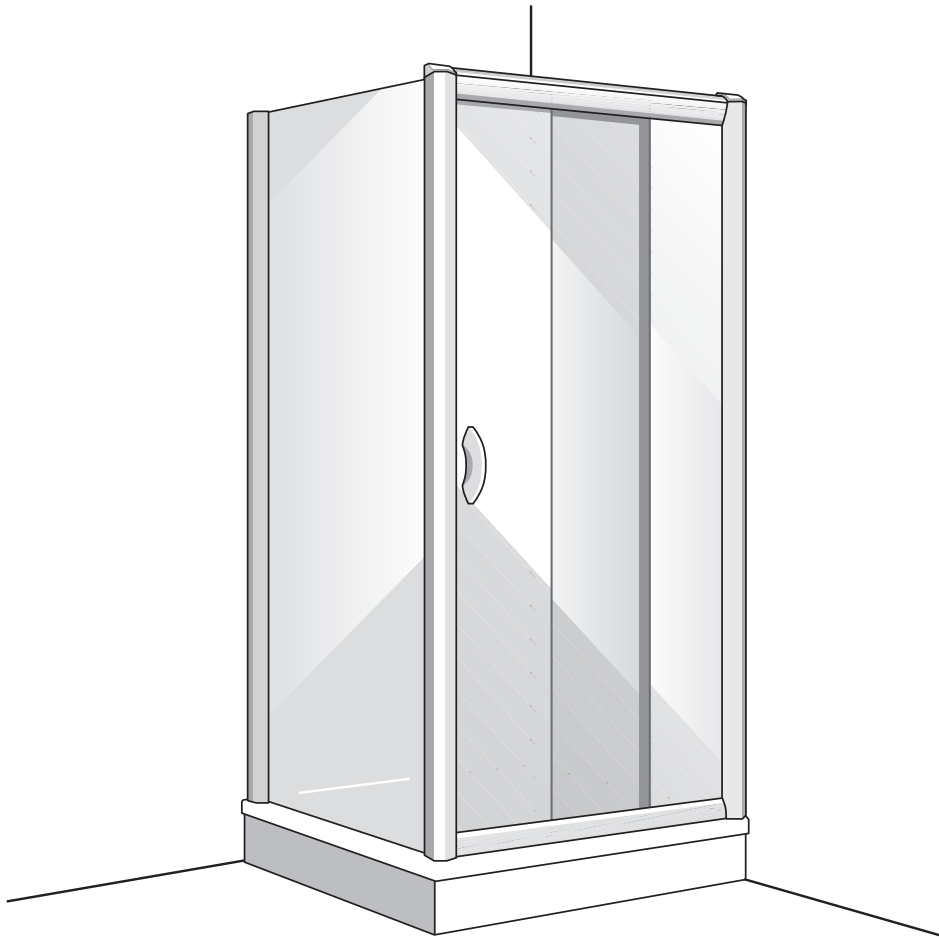

**DE** Montageanleitung für Einbau mit Fixteil  
RECHTS - bei Fixteil LINKS - spiegelgleicher Aufbau.

**EN** Assembly instructions for door with fixed part  
on RIGHT. For door with fixed part on LEFT assemble  
in mirror image.

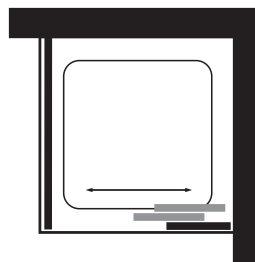

**FR** Notice de montage pour installation porte  
avec partie fixe à DROITE - A inverser pour partie  
fixe en GAUCHE.

**NL** Montagevoorschrift voor uitvoering met vaste  
deel RECHTS - bij uitv. met vaste deel LINKS montage  
in spiegelbeeld.



Benötigtes Werkzeug  
Tools needed  
Outillage necessaire  
Benodigd gereedschap

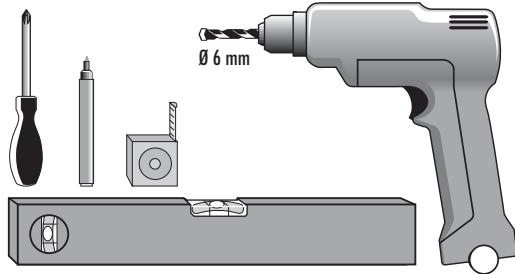

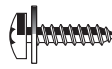

4x   
4,2 x 22 mm

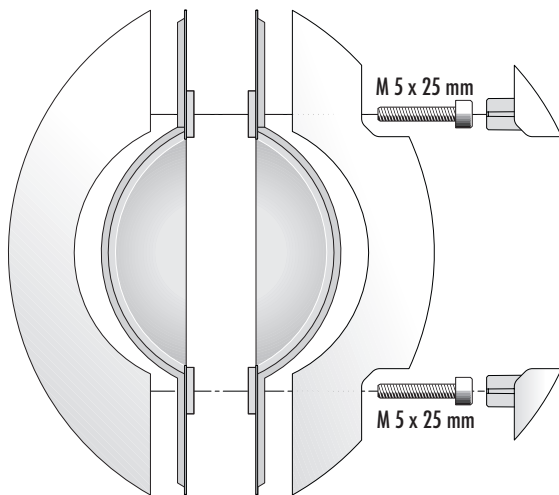
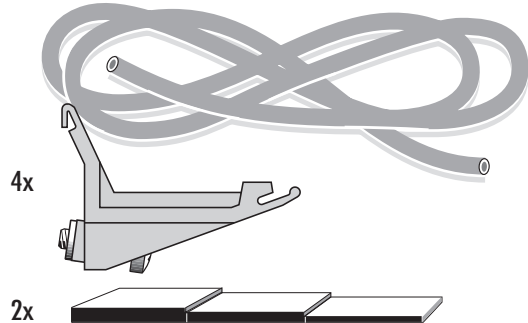
Montageset - SEITENWAND  
Assembly kit - SIDESCREEN  
Set de montage - PANNEAU FIXE  
Montageset - ZIJWAND

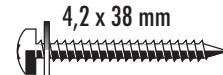

Montageset - TÜR  
Assembly kit - DOOR  
Set de montage - PORTE  
Montageset - DEUR

8x 

8x 

2x 

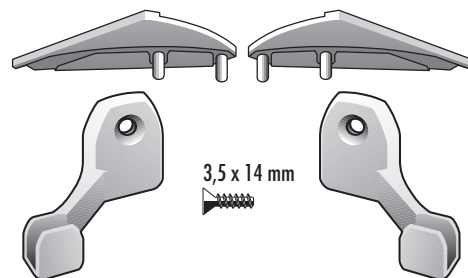
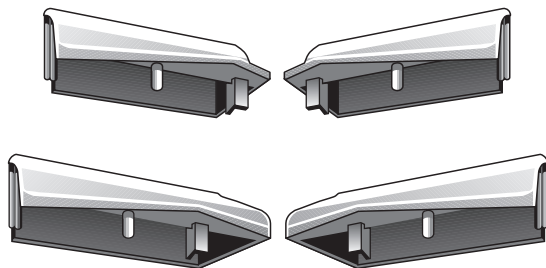

WANNEN-EINBAUMASS • TRAY INSTALLATION MEASUREMENT • MESURES POUR MONTAGE SUR RECEVEUR • DOUCHEBAK-INBOUWMAAT

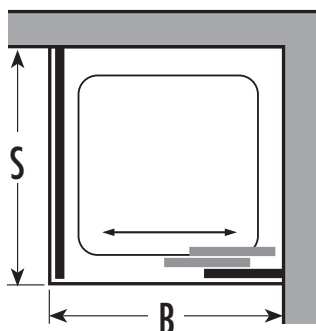

Dimension/ Serie	S	B
70 cm	68 - 70,5 cm	—————
75 cm	73 - 75,5 cm	—————
80 cm	78 - 80,5 cm	78,5 - 84,5 cm
85 cm	—————	83,5 - 89,5 cm
90 cm	88 - 90,5 cm	88,5 - 94,5 cm
95 cm	—————	93,5 - 99,5 cm
100 cm	98 - 100,5 cm	98,5 - 104,5 cm
110 cm	—————	108,5 - 114,5 cm
120 cm	—————	118,5 - 124,5 cm



1

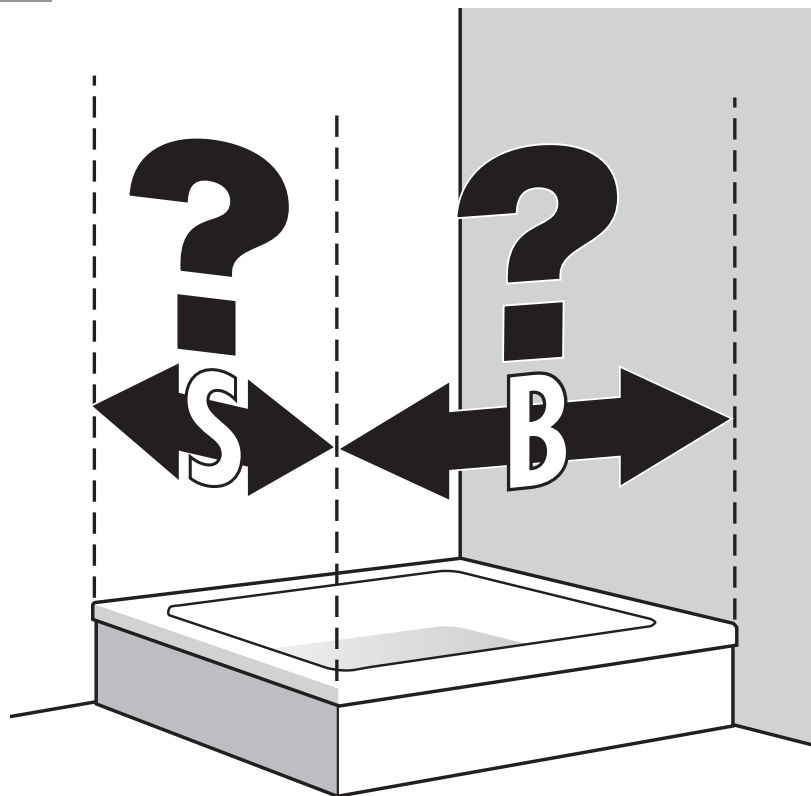

**DE** Achtung: Prüfen Sie vor Beginn der Montage die Größe Ihrer Duschtrennung (WANNEN-EINBAUMASS - siehe Tabelle auf Seite 3).

**EN** Attention: Before assembly check the size of your shower enclosure (TRAY INSTALLATION MEASUREMENT, see table page 3).

**FR** Attention: Avant de débuter le montage, contrôlez la dimension de votre paroi de douche (MESURES POUR MONTAGE SUR RECEVEUR voir tableau page 3).

**NL** Let op: controleert u voor montage de grootte van uw douchebak (DOUCHEBAK-INBOUWMAAT - zie tabel blz. 3).

2

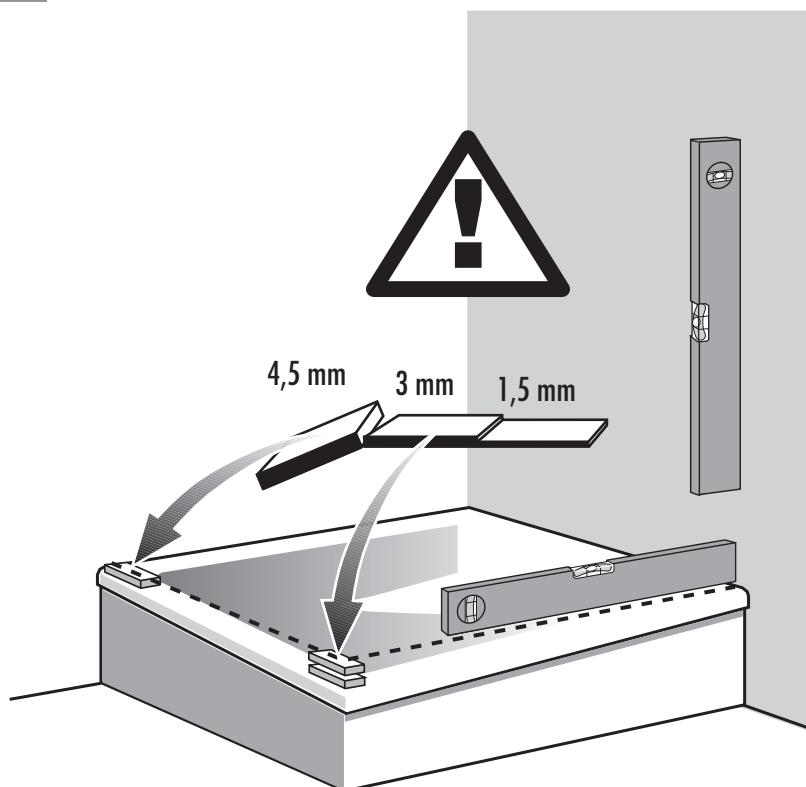

**DE** Duschwanne und Wände auf waagrecht bzw. senkrechten Einbau prüfen. Bei schief eingemauerter Duschwanne ist eine einwandfreie Montage nicht möglich. Setzen Sie die Duschwanne waagrecht oder verwenden Sie die beiliegenden Unterlagsplättchen!

**EN** Ensure that installation occurs with level shower tray and walls. Perfect assembly on unlevel shower tray is not possible. Install shower tray on the level or use spacing plates included!

**FR** Vérifier le niveau du receveur et l'aplomb des murs. Si le receveur n'est pas de niveau, un montage parfait n'est pas possible. Mettre le receveur de niveau ou utiliser les cales de compensation!

**NL** Controleert u of de douchebak waterpas is geplaatst. Bij een schief gemonteerde douchebak kan de douchewand persé niet goed worden geplaatst. De douchebak waterpas plaatsen of bij montage van de douchewand de bijgeleverde plaatjes gebruiken!

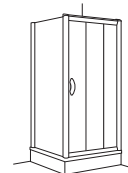

3

**DE** Legen Sie nun fest auf welcher Seite der Fixteil Ihrer Dusche stehen soll. Beachten Sie die richtige Positionierung der Wandprofile und der Querprofile. Montageanleitung für Einbau mit Fixteil RECHTS - bei Fixteil LINKS - spiegelgleicher Aufbau.

**EN** Now determine which side of the fixed part your shower should be on. Note correct positioning of wall brackets and cross brackets. Assembly instructions for door with fixed part on RIGHT. For door with fixed part on LEFT assemble in mirror image.

**FR** Déterminer maintenant de quel côté la partie fixe de la douche doit se trouver. Veillez au bon positionnement des profilés muraux et des profilés horizontaux. Notice de montage pour installation porte avec partie fixe à DROITE - A inverser pour partie fixe en GAUCHE.

**NL** Stelt u eerst vast aan welke zijde het vaste deel van uw douche moet staan. Let u op de juiste plaats voor de wand- en dwarsprofielen. Montagevoorschrift voor uitvoering met vaste deel RECHTS - bij uitv. met vaste deel LINKS montage in spiegelbeeld.

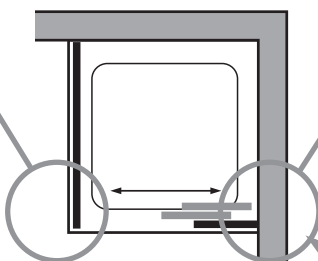
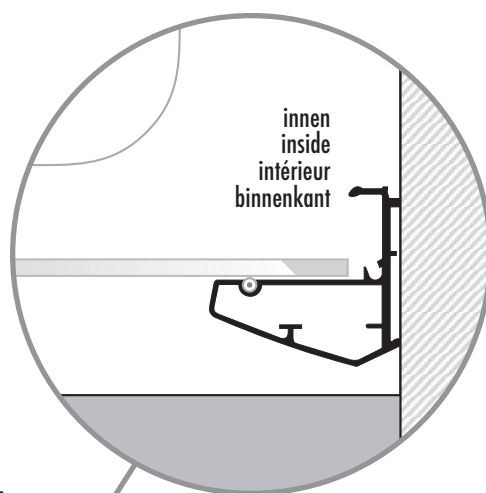
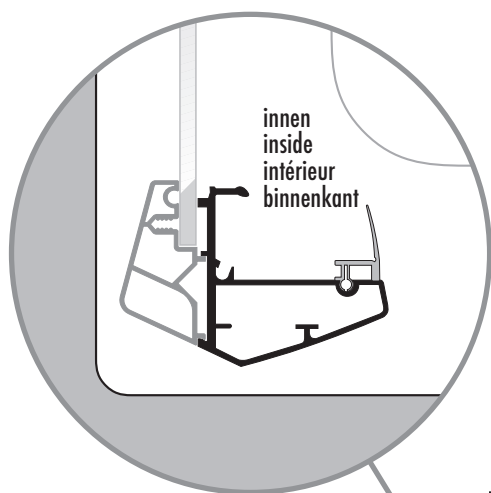
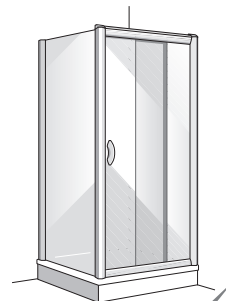
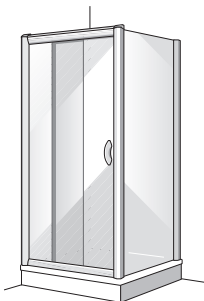

Fixteilseite  
Fixed part side  
Vue d'un élément fixe  
Kant van het vaste deel



**DE** Querprofile mit Aussparungen für Fixteil (Ansicht von innen!)

**EN** Cross brackets with grooves for fixed part (view from inside!)

**FR** Profilés horizontaux avec découpe pour la partie fixe (Vue de l'intérieur!)

**NL** Dwarsprofielen met uitsparingen voor het vaste deel (binnen-aanzicht!)

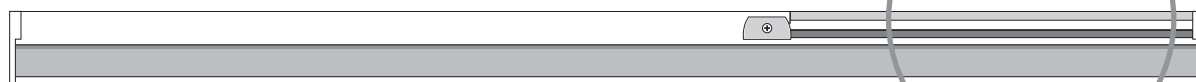

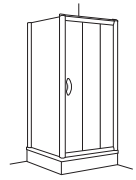

4

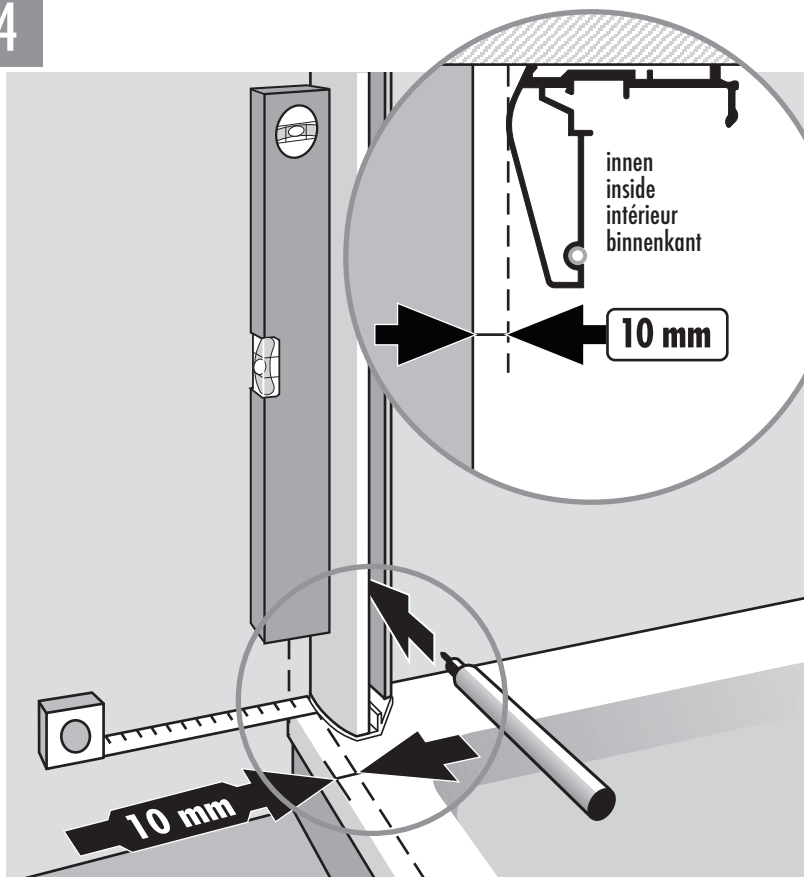

**DE** Löcher des Seitenwand - Wandprofils anzeichnen. (Achten Sie auf parallelen Abstand zum Wannrand!)

**EN** Mark holes for side screen wall bracket. (Be careful of parallel distance to edge of shower tray!)

**FR** Marquer les percages du profilé mural de l'élément latéral. (Veillez à une distance parallèle au bord du receveur!)

**NL** Gat en van het zijwand-wandprofiel aantekenen. (Let u op de evenwijdige afstand tot de badrand!)

5

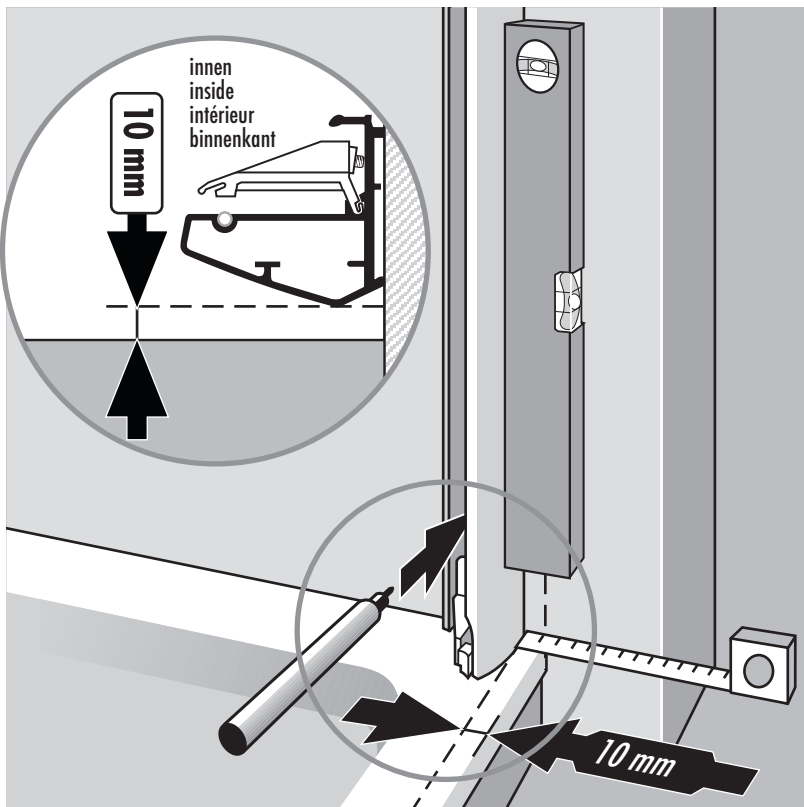

**DE** Löcher des Tür - Wandprofils anzeichnen. (Achten Sie auf parallelen Abstand zum Wannrand!)

**EN** Mark holes for door wall bracket. (Be careful of parallel distance to edge of shower tray!)

**FR** Marquer les percages du profilé mural de la porte. (Veillez à une distance parallèle au bord du receveur!)

**NL** Gat en van het deur-wandprofiel aantekenen. (Let u op de evenwijdige afstand tot de badrand!)



6

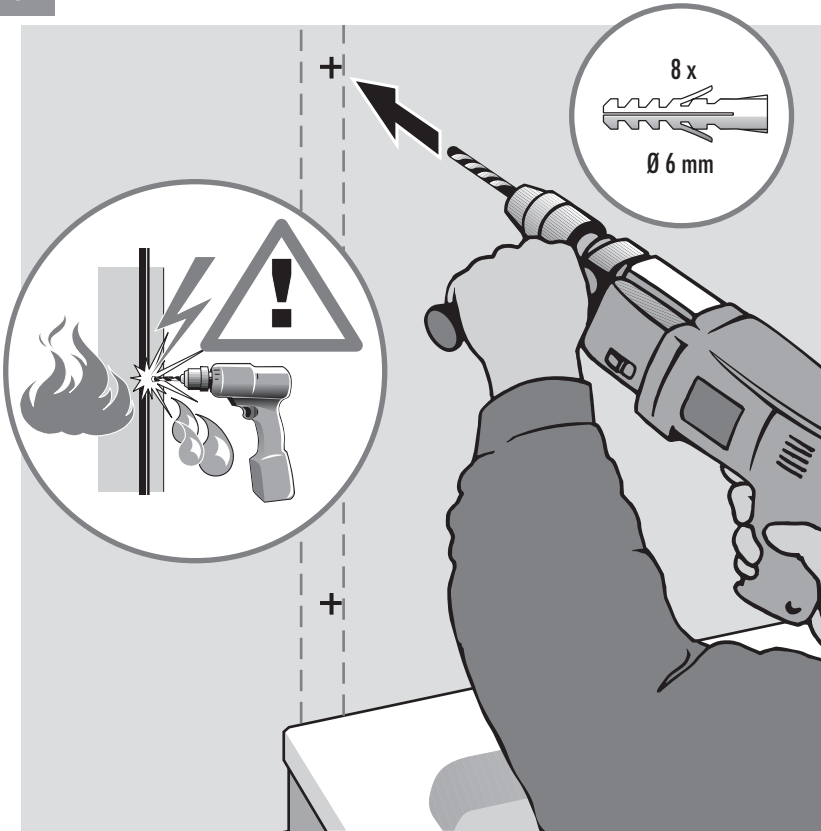

**DE** Dübel setzen.  
Achtung: Beachten Sie beim Bohren der Löcher, daß Sie keine Leitungen (Elektro, Gas, Wasser) beschädigen.

**EN** Set wall plugs.  
Attention: When drilling holes do not damage hidden pipes and wiring.

**FR** Positionner les chevilles.  
Attention: faites attention en percant les trous de ne pas endommager les tuyauteries (cables électriques, canalisations de gaz, d'eau, etc).

**NL** Pluggen aanbrengen.  
Let op: bij het boren van gaten er op letten, dat U geen Leidingen (elektro, gas of water) beschadigt!

7

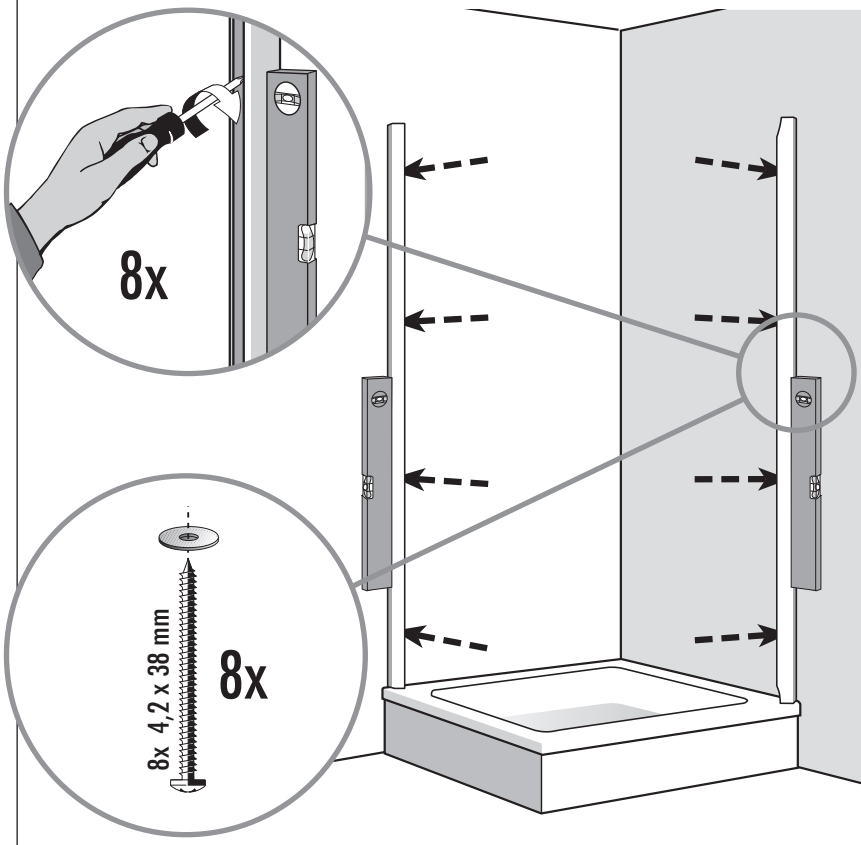

**DE** Profile anschrauben.

**EN** Screw on profiles.

**FR** Visser les profilés.

**NL** Profielen aanschroeven.

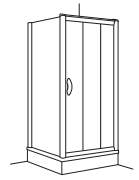

8

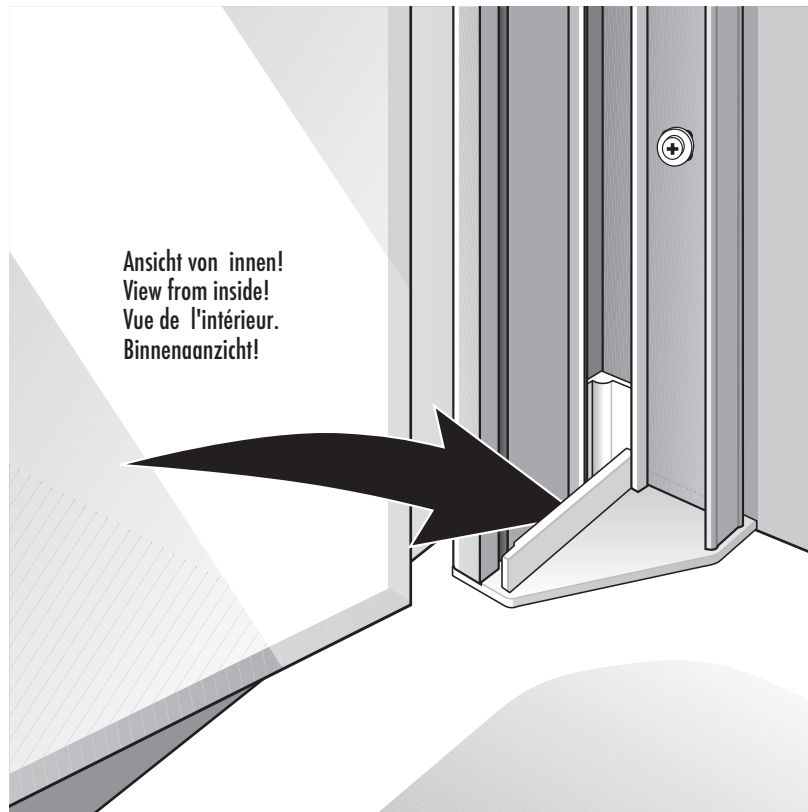

Ansicht von innen!  
View from inside!  
Vue de l'intérieur.  
Binnenaansicht!

**DE** Seitenwand einsetzen.

**EN** Insert side screen.

**FR** Insérer l'élément latéral.

**NL** Zijwand erin zetten.

9

2+3

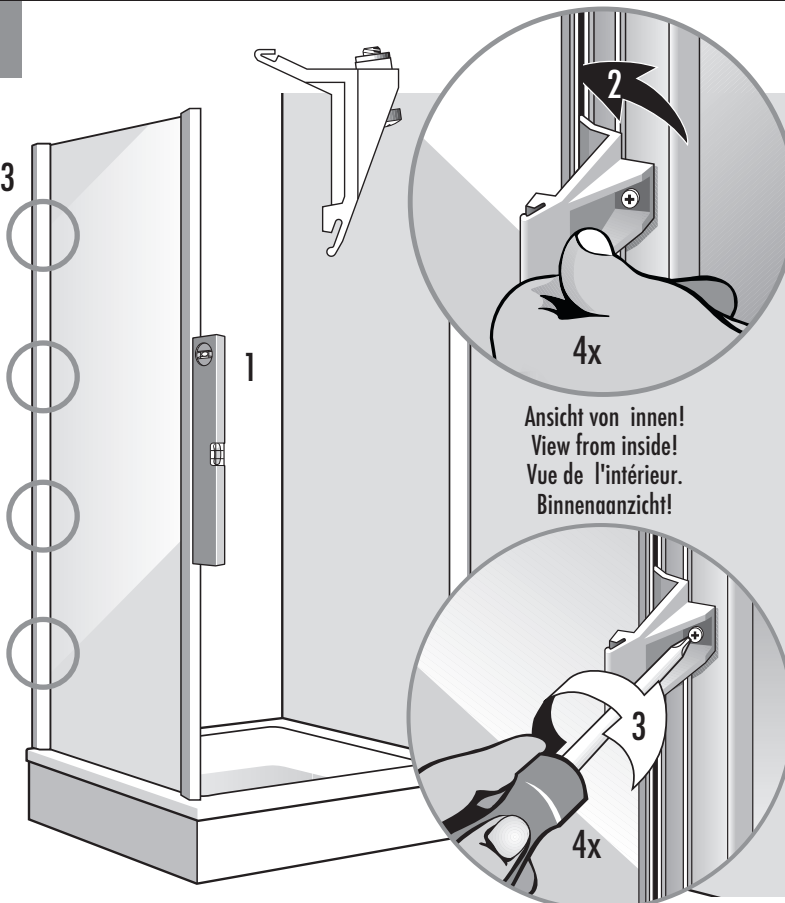

Ansicht von innen!  
View from inside!  
Vue de l'intérieur.  
Binnenaansicht!

**DE** Klemnteile einsetzen.  
Seitenwand mit Wasserwaage einrichten  
und festklemmen.

**EN** Insert clamping pieces.  
Adjust side screen with level and clamp tight.

**FR** Poser les pinces de serrage.  
Mettre l'élément latéral de niveau et fixer  
à l'aide des pinces de serrage.

**NL** Klemdelen inzetten.  
Zijwand met waterpas stellen en  
astklemmen.



10

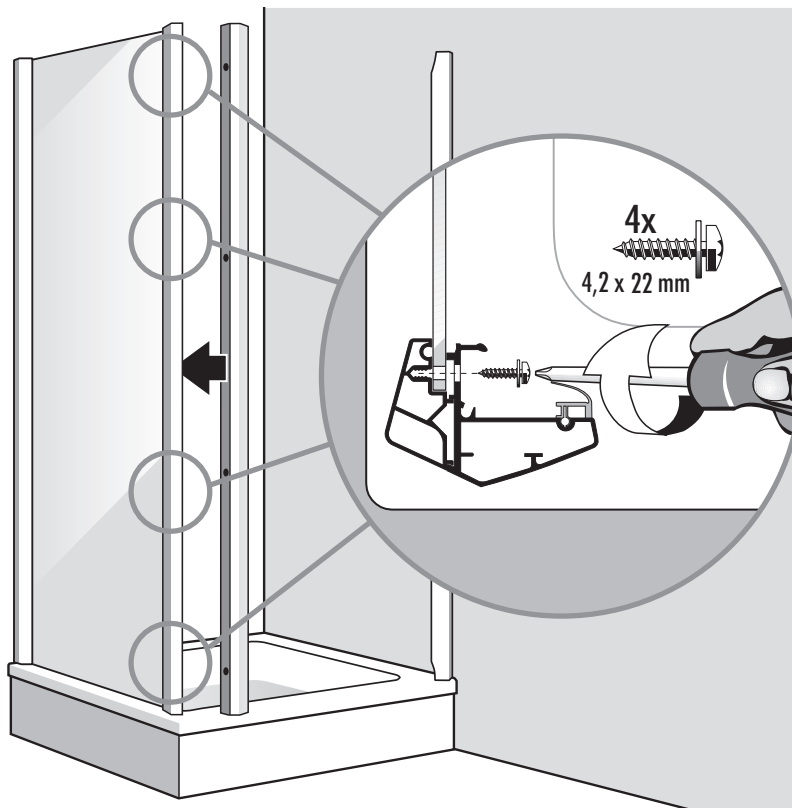

**DE** Türrahmenprofil mit Seitenwand 4x verschrauben.

**EN** Screw door frame to side screen 4 times.

**FR** Visser le profilé cadre de la porte avec l'élément latéral en 4 points.

**NL** Deurraam-profiel met zijwand 4x vastschroeven.

11



**DE** Querprofile unten und oben einsetzen.

**Achtung!**

Siehe dazu Seite 22/4 und die Details auf Seite 27/9 (Bild 10 u. 11).

**EN** Insert cross brackets at bottom and top.

**Attention!** See page 22/4 and details on page 27/9 (fig. 10 and 11).

**FR** Insérer les profilés horizontaux en bas et en haut. Attention!

Voir également page 22/4 et les détails sur page 27/9 (croquis 10 et 11).

**NL** Dwarsprofielen onder en boven erin zetten. Let op! Zie daartoe blz. 22/4 en de details op blz. 27/9 (beeld 10 en 11).





12



**DE** Detail: Querprofil einsetzen!

**EN** Detail: Insert cross bracket!

**FR** Détail: Insérer le profilé horizontal!

**NL** Detail: dwarsprofiel erin zetten!

13



Ansicht von innen!  
View from inside!  
Vue de l'intérieur.  
Binnenaanzicht!

**DE** Detail: Querprofile nur sichern - noch nicht fest anziehen!

**EN** Detail: Secure cross bracket only - do not fasten tight!

**FR** Détail: Seulement sécuriser le profilé horizontal - ne pas serrer complètement!

**NL** Detail: dwarsprofiel slechts lichtjes vastzetten - nog niet vast aandraaien!

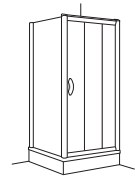

14



**DE** Fixteil einsetzen (Farbstreifen zur Außenseite) und oben und unten fixieren. Siehe dazu Bild 13 (Detail 1,2 und 3).

**EN** Insert fixed part (coloured strips to outside) and fasten at top and bottom. See fig. 13 (detail 1, 2 and 3).

**FR** Positionner la partie fixe (Bandeau de couleur vers l'extérieur) et fixer en haut et en bas. Voir également croquis 13 (Détail 1,2 et 3)

**NL** Vaste deel erin zetten (kleurstrepen naar de buitenzijde) en boven en beneden vastzetten. Zie daartoe afb. 13 (detail 1,2 en 3).

15

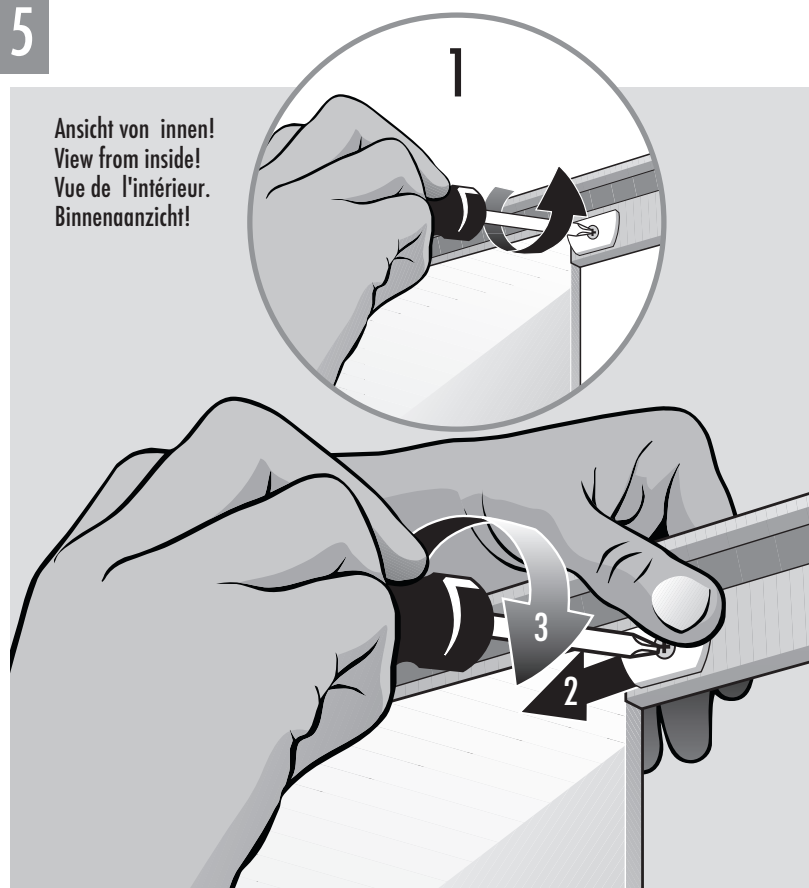

**DE** Fixieren des Fixteiles:  
1 Klemmschieber lockern  
2 Klemmschieber zum Fixteil schieben  
3 Festschrauben.

**EN** Fastening the fixed part:  
1 Loosen movable clamp.  
2 Push clamp toward fixed part.  
3 Screw tight.

**FR** Fixation de l'élément fixe:  
1 Desserrer la pince de serrage.  
2 Glisser la pince de serrage vers la partie fixe.  
3 Serrer la vis.

**NL** Instellen van het vaste deel:  
1 Klem-schuifdelen losmaken.  
2 Klem-schuifdelen naar het vast deel chuiwen.  
3 Vastschroeven.



16

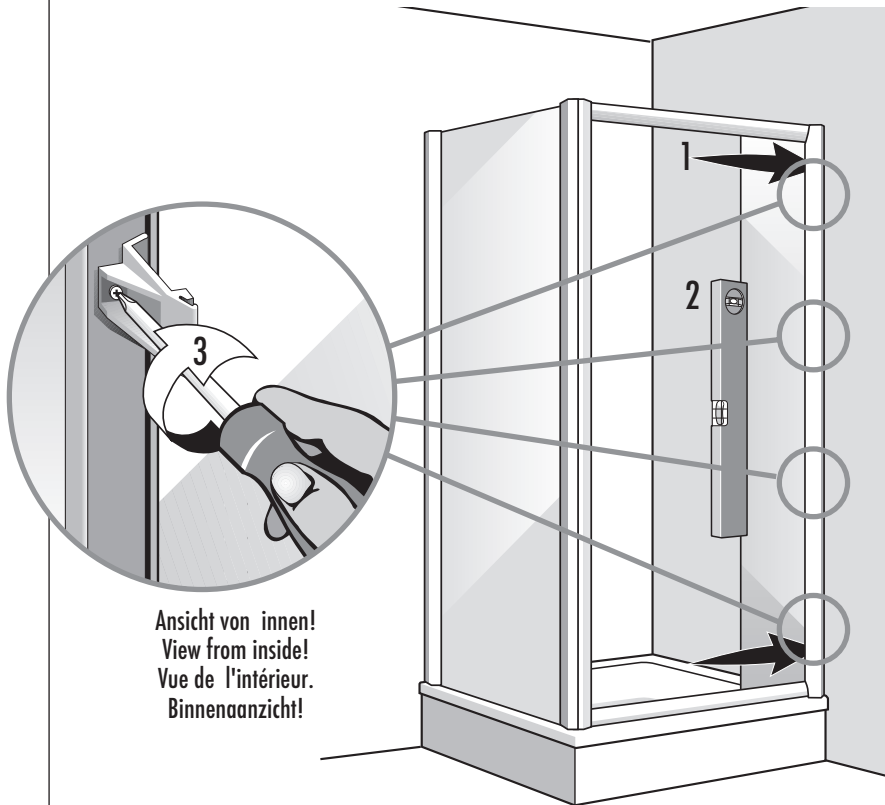

Ansicht von innen!  
View from inside!  
Vue de l'intérieur.  
Binnenaansicht!

**DE** Fixteil und Querprofile zur Wand schieben.  
Fixteil mit Wasserwaage einrichten und festklemmen.

**EN** Push fixed part and cross brackets to wall.  
Adjust fixed part with level and clamp tight.

**FR** Glisser la partie fixe et le profilé vers le mur.  
Vérifier le niveau de la partie fixe et fixer avec la pince de serrage.

**NL** Vaste deel en dwarsprofielen naar de wand schuiven.  
Vaste deel met waterpas instellen en vastklemmen.

17

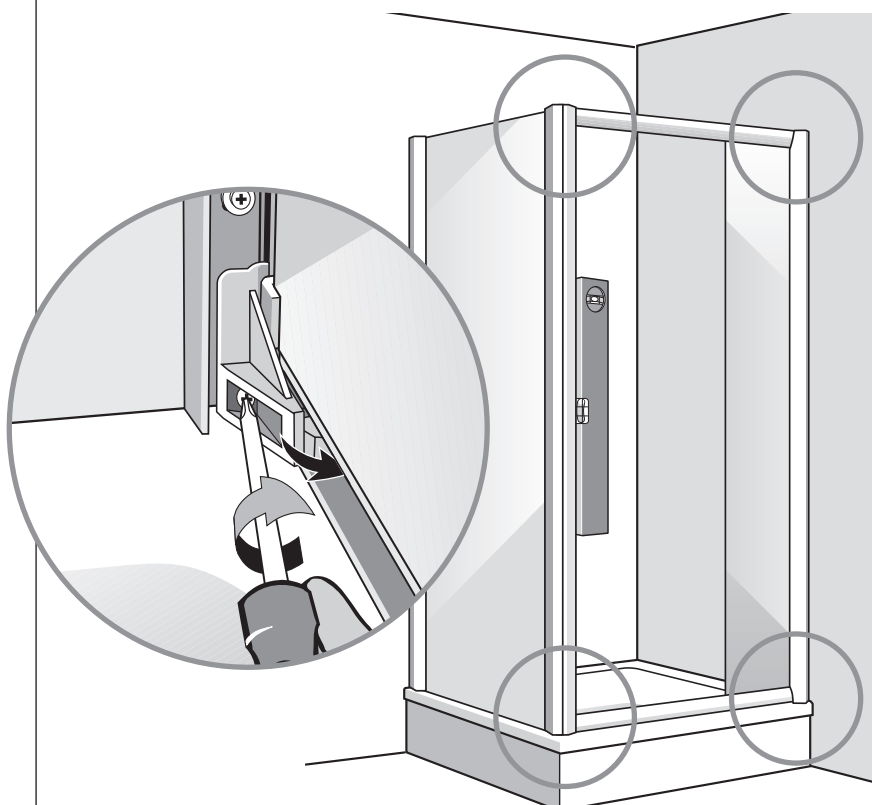

**DE** Querprofile festklemmen.

**EN** Clamp cross brackets tight.

**FR** Pincer les profilés horizontaux.

**NL** Dwarsprofielen vastklemmen.



18

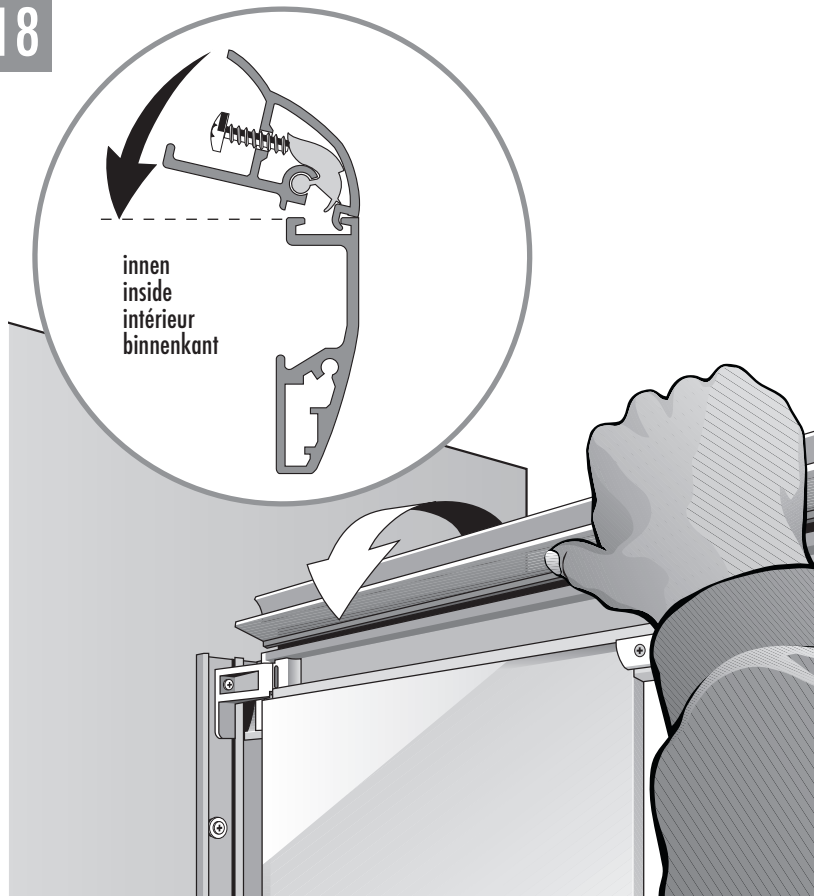

**DE** Zweites Führungsprofil oben aufsetzen.

**EN** Set second guide bracket on top.

**FR** Clipser le deuxième profilé de guidage en partie supérieur.

**NL** Tweede dwarsprofiel boven erop zetten.

19

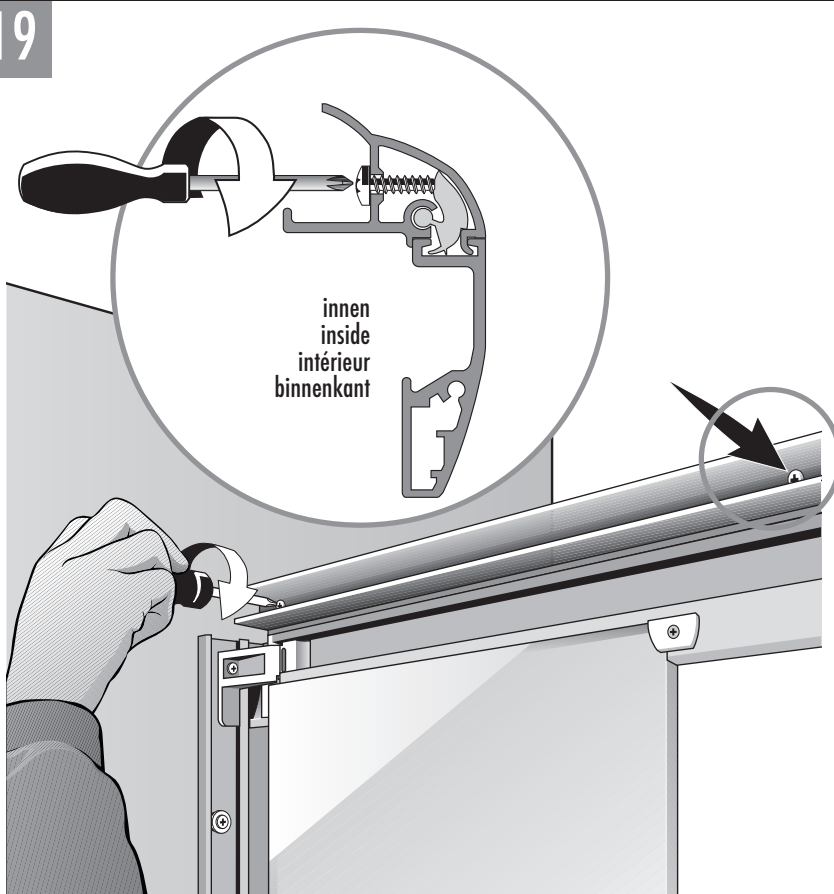

**DE** Zweites Führungsprofil nach dem Aufsetzen festschrauben.

**EN** After setting on top, screw second guide bracket tight.

**FR** Visser le deuxième profilé de guidage après clipsage.

**NL** Tweede dwarsprofiel na het erop zetten vastschroeven.



20

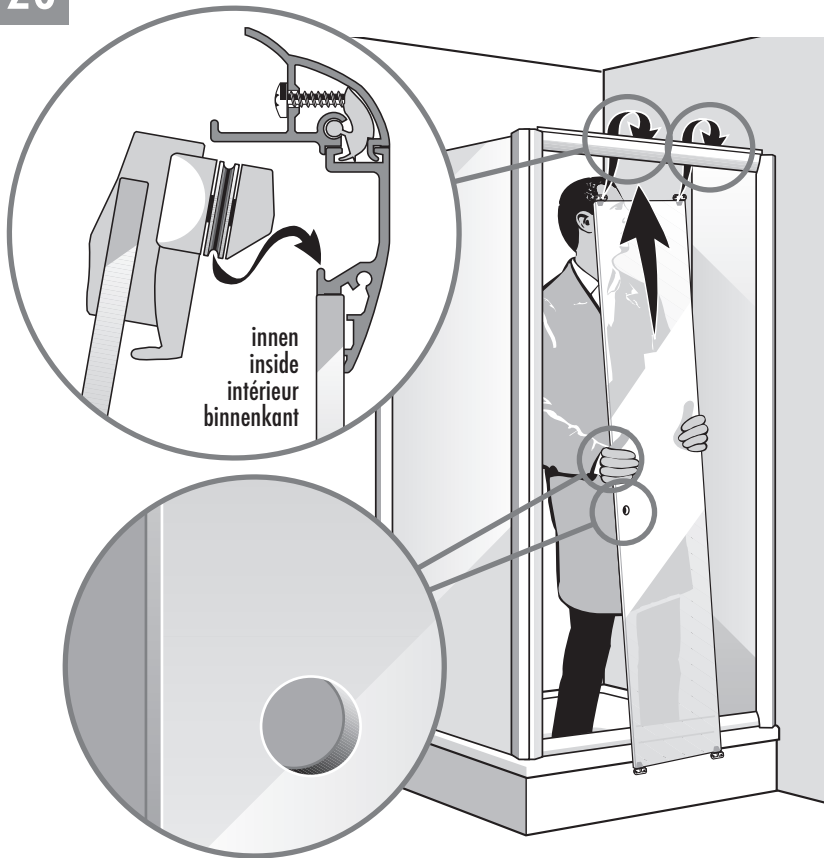

**DE** Erstes Türblatt (mit Bohrungen für Griff) einhängen.  
Die Bohrungen dürfen nicht zum Fixteil zeigen!

**EN** Hang in first door pane (with holes for handle).  
The holes may not face fixed part!

**FR** Accrocher le premier jeu de portes (avec perçage de poignée).  
Les perçages ne doivent pas être du côté de l'élément fixe.

**NL** Eerste deur (met boringen voor greep) erin hangen.  
De boringen mogen niet aan de kant van het vaste deel zitten!

21

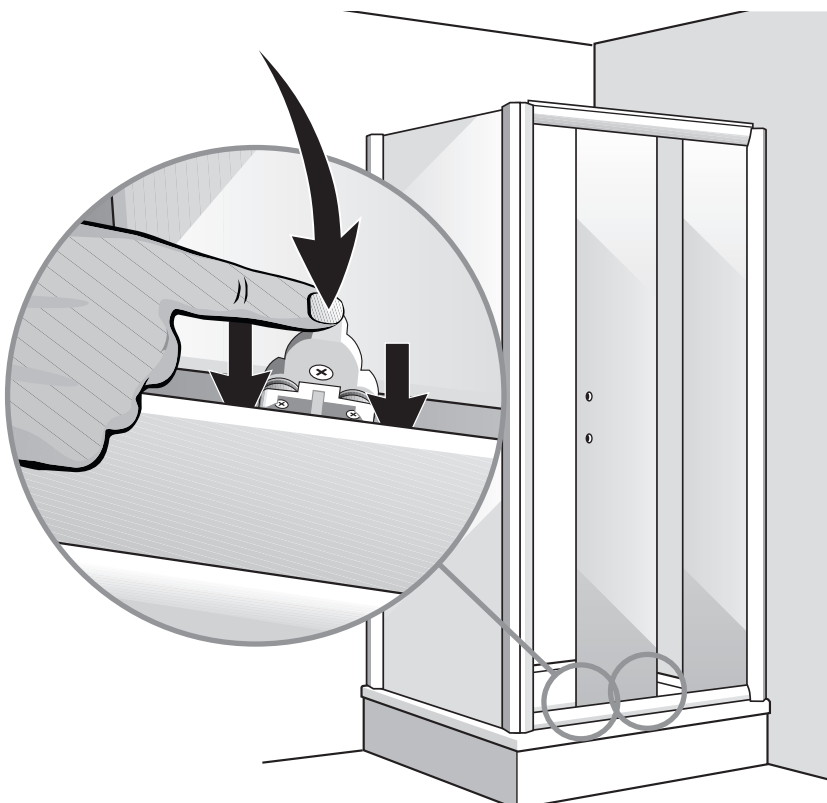

**DE** Detail - Tür unten einhängen.

**EN** Detail - hang in doors at bottom.

**FR** Détail - Insérer porte en partie basse.

**NL** Detail - Deur onderaan erin hangen.



22

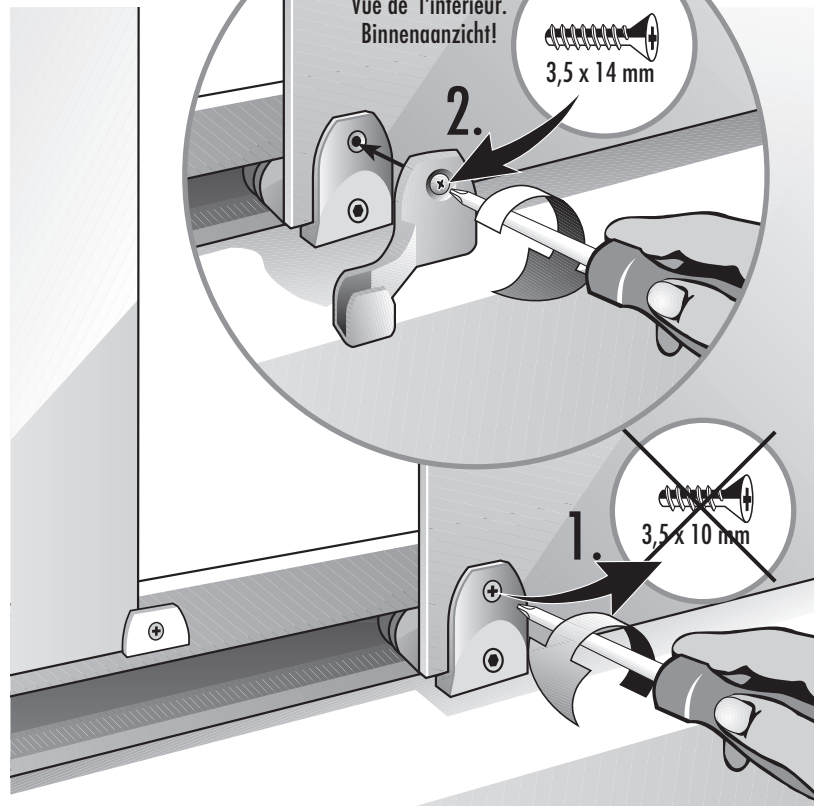

**DE** Türführungsteil unten montieren. Im Montageset befindet sich sowohl für rechte - als auch für linke Einbausituation je ein entsprechender Führungsteil sowie eine längere Schraube (3,5x14 mm).

**EN** Mount door guide element at bottom. In the assembly set is a corresponding guide element for the left as well as for the right, depending on the assembly situation, and a longer screw (3.5x14 mm).

**FR** Monter le guide de la porte en partie basse. Dans le set de montage se trouve une pièce de guidage correspondant à chaque situation d'installation, aussi bien à droite qu'à gauche, ainsi qu'une vis plus longue (3,5 x 14 mm).

**NL** Deurgeleidings-deel onder monteren. In de montageset bevindt zich zowel voor rechter als voor linker inbouw situaties een overeenkomstige deurglijder alsmede een langere schroef (3,5 x 14 mm).

23

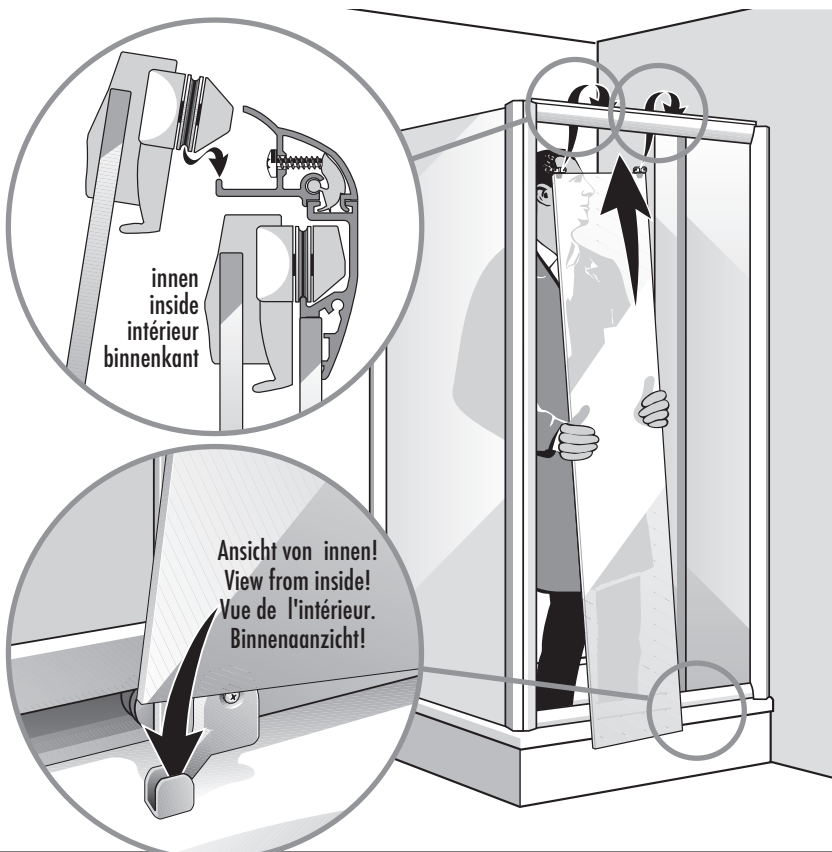

**DE** Zweites Türblatt einhängen. Türblatt unten in Türführung einsetzen und oben einhängen.

**EN** Hang in second door pane. Insert door pane in door guide at bottom and hang in at top.

**FR** Positionner le deuxième élément de porte. Presser contre le rail de guidage en bas et insérer en haut.

**NL** Tweede deurdeel erin hangen. Deurdeel onder in de deurrail plaatsen en boven erin hangen.



24

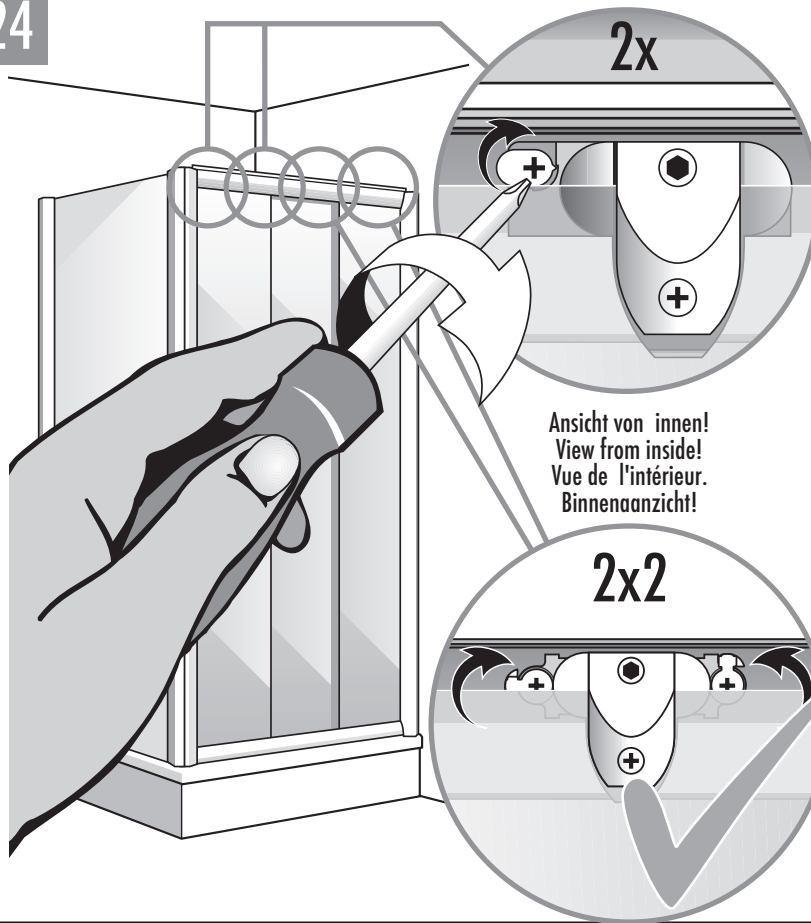

Ansicht von innen!  
View from inside!  
Vue de l'intérieur.  
Binnenaansicht!

**DE** Türen gegen ungewolltes Aushängen sichern.

**EN** Secure doors against unwanted removal.

**FR** Sécuriser la porte contre une sortie involontaire du rail.

**NL** Deuren tegen onbedoeld uithangen beveiligen.

25

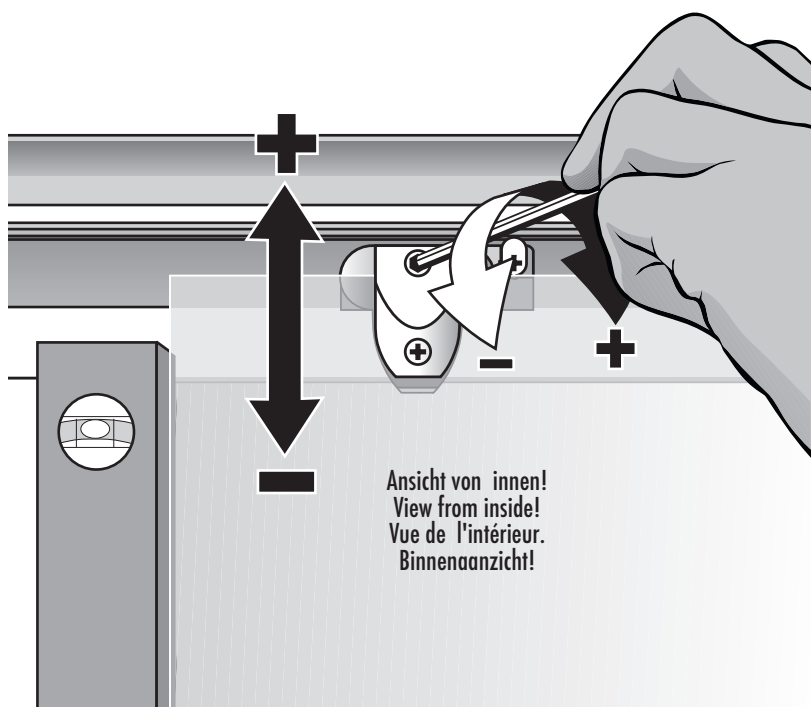

Ansicht von innen!  
View from inside!  
Vue de l'intérieur.  
Binnenaansicht!

**DE** Türen mit Wasserwaage kontrollieren. Falls nötig - Türen justieren.

**EN** Check doors with level. If necessary adjust doors.

**FR** Contrôler les portes avec le niveau. Au besoin ajuster le niveau.

**NL** Deuren met waterpas controleren. Indien nodig - deuren instellen.

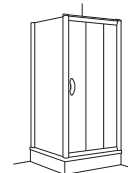

26

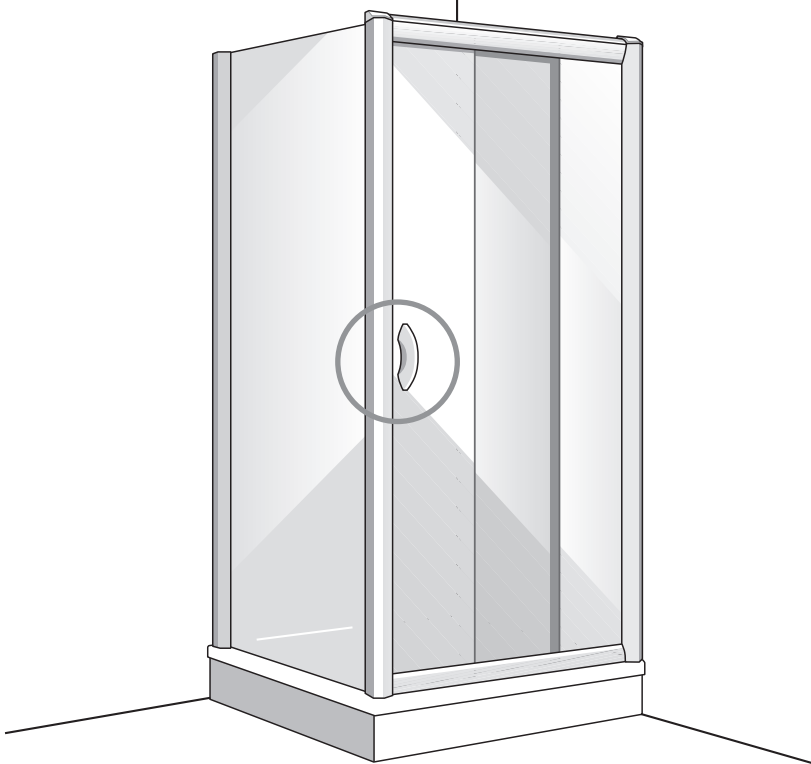
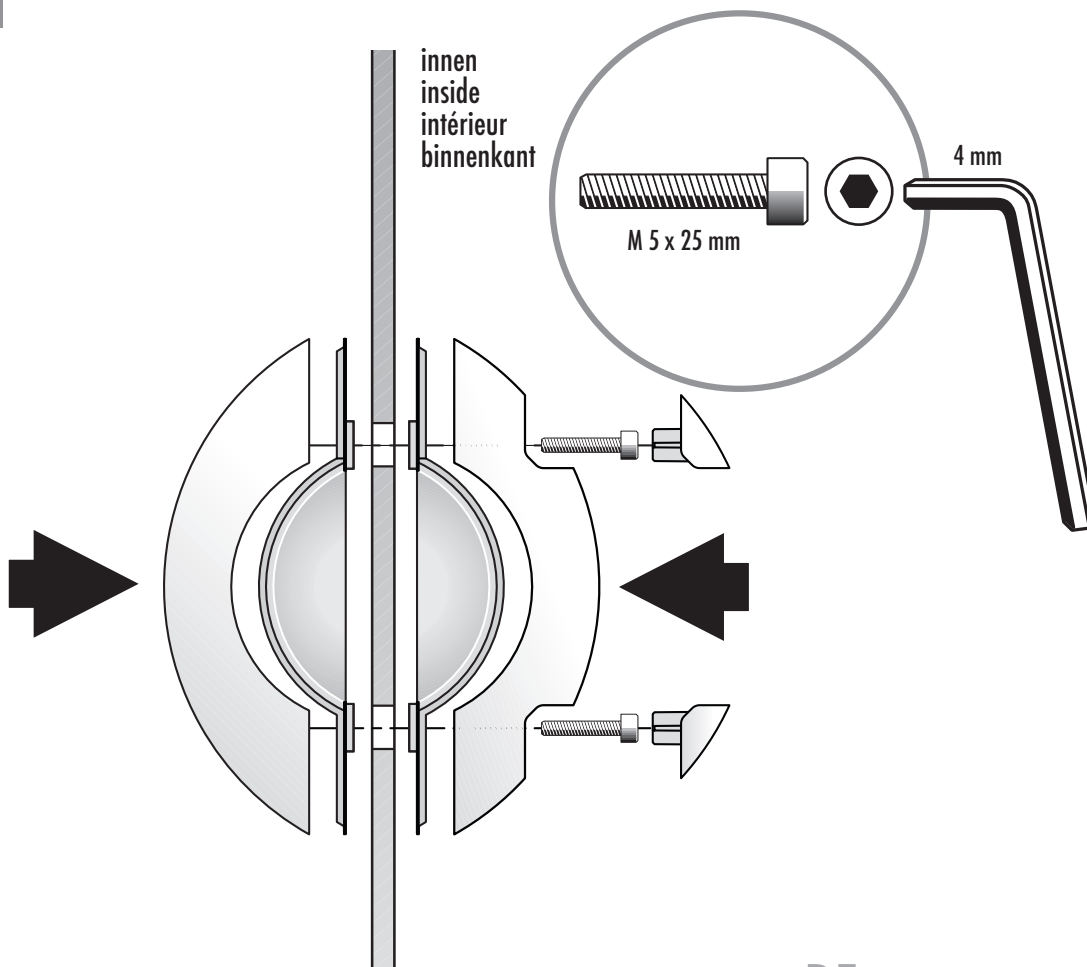

**DE** Türgriffe montieren.

**EN** Mount door handles.

**FR** Monter les poignées de portes.

**NL** Deurgrepen monteren.





27

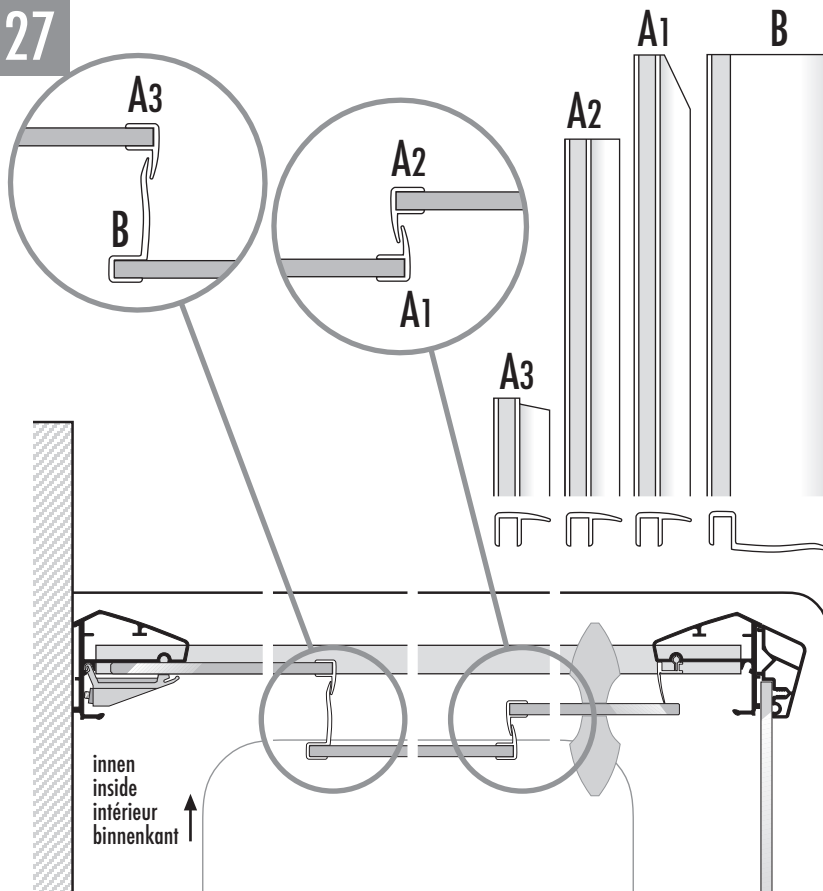

**DE** Dichtleisten richtig aufstecken. Beachten Sie die verschiedenen Längen der Profile A und deren Positionen (1, 2 und 3).

**EN** Attach sealing strips correctly. Note different lengths of brackets A and their positions (1, 2 and 3).

**FR** Clipser correctement les gouttières d'étanchéité. Attention aux différentes longueurs des profilés A et leurs positions (1, 2 et 3).

**NL** Afdichtingslijsten op juiste wijze erop zetten. Let u op de verschillende lengtes van profielen A en hun posities (1, 2 en 3).

28

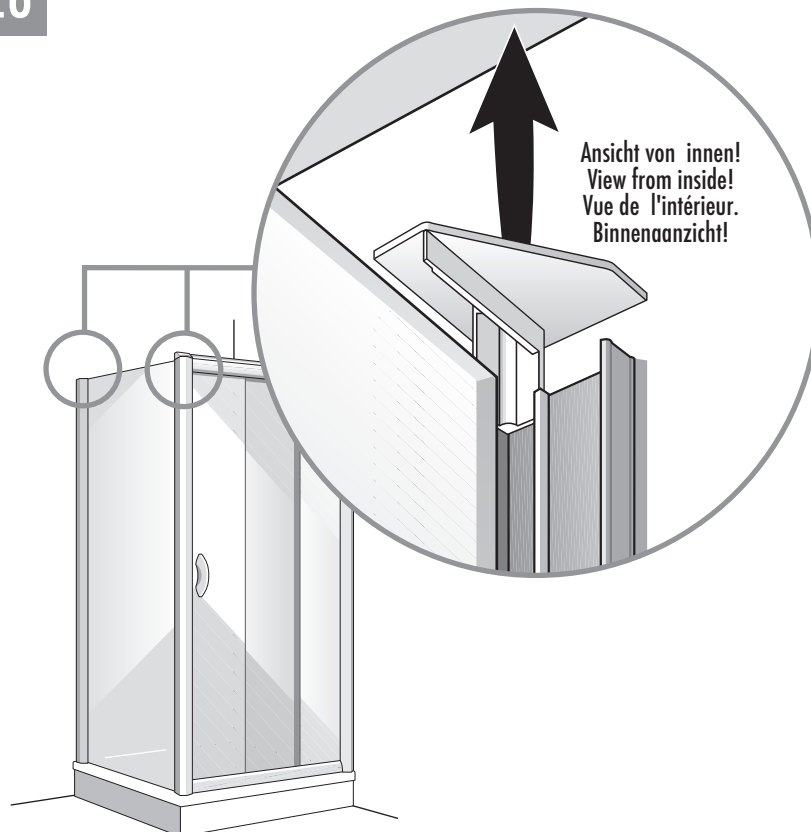

**DE** Vor dem Aufstecken der Blendprofile (siehe Punkt 32) beide oberen Seitenwand-Abdeckungen entfernen.

**EN** Before attaching cover mouldings (see step 32) remove both upper side screen caps.

**FR** Avant clipsage des profilés de finition (voir point 32) ôter les protections de l'élément latéral en partie supérieure.

**NL** Voor het bevestigen van de afdekprofielen (zie punt 32) beide bovenste zijwand-afdekkapjes verwijderen.



29

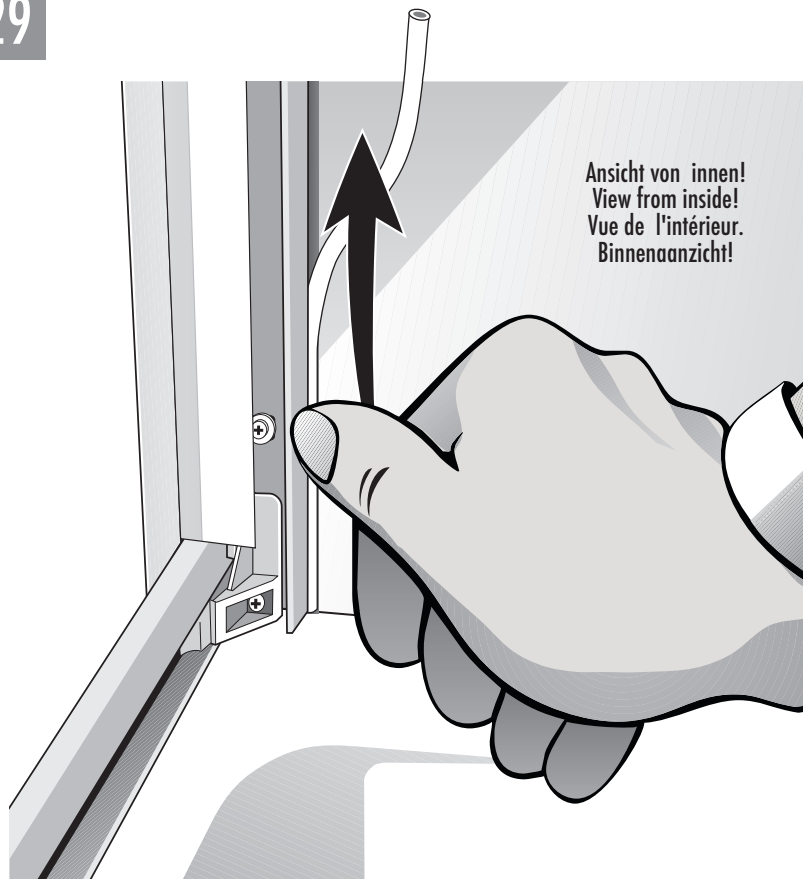

**DE** Zwischen Tür und Seitenwand abdichten.  
Beigelegtes Rundkeder zwischen Tür- und Seitenwandprofil von unten nach oben eindrücken.

**EN** Seal between door and side screen.  
Press round sealing strip (included) between door and side screen bracket from bottom to top.

**FR** Etanchéiser entre porte et élément latéral. Presser le « Rundkeder » joint au kit de montage entre porte et profilé de l'élément latéral.

**NL** Tussen deur en zijwand afdichten.  
Meegeleverde afdichting tussen deur- en zijwandprofiel van onder naar boven indrukken.

30

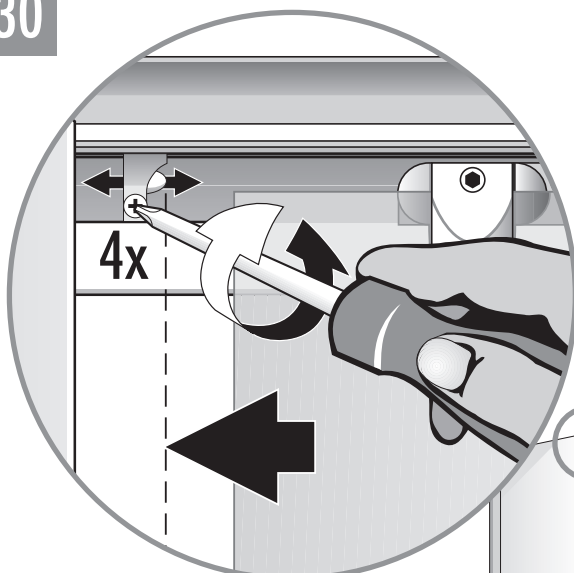

Ansicht von innen!  
View from inside!  
Vue de l'intérieur.  
Binnenaansicht!

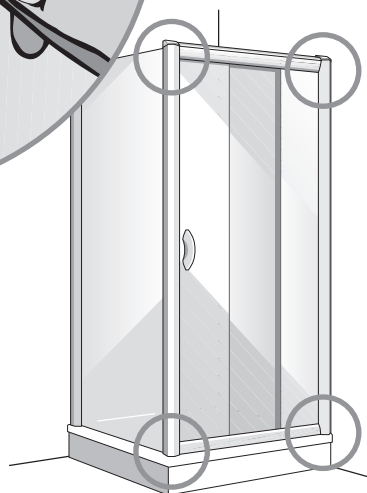

**DE** Falls nötig - Türstopper justieren.  
Türen sollen oben und unten gleichzeitig anschlagen.

**EN** If necessary adjust door stops. Doors should stop simultaneously at top and bottom.

**FR** Si nécessaire - Ajuster les butées de portes. Les portes doivent buter en bas en haut en même temps.

**NL** Indien nodig - deurstoppers op juiste wijze instellen. De deuren behoren boven en beneden tegelijkertijd te sluiten.



31

**DE 1. Wandprofile INNEN abdichten!**

**2. WICHTIG!** Überflüssiges Silikon mit Spachtel abziehen um das Verkleben der Wandprofile mit den Blendprofilen zu vermeiden.

**EN 1. Seal wall brackets on the inside!**

**2. Important!** Remove excess caulking with spatula to avoid sticking wall bracket to mouldings.

**FR 1. Etanchéiser les profilés muraux à l'intérieur!**

**2. Important!** Retirer le silicone superflu avec une raclette pour éviter de coller les profilés muraux aux profilés caches.

**NL 1. Wandprofielen aan binnenzijde afdichten!**

**2. Belangrijk!** Overvloedig silikoon met spatel afhalen om het verkleven van wandprofielen met de andere profielen te voorkomen.

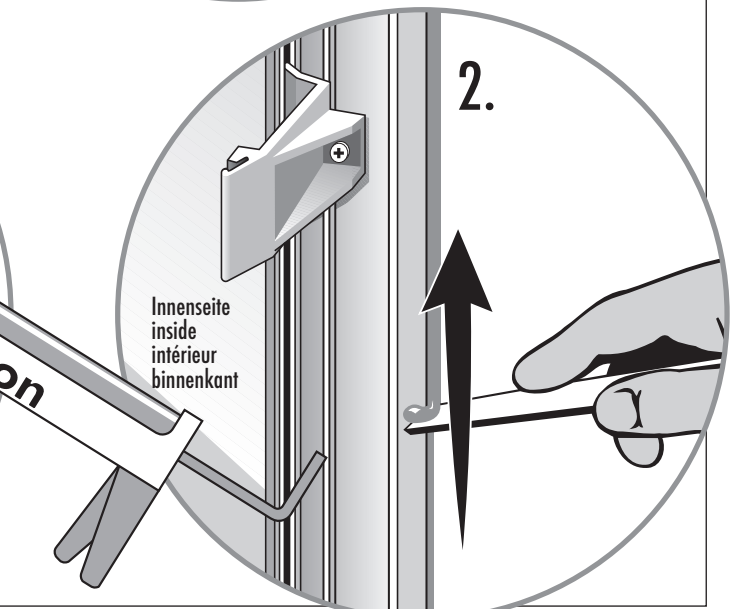
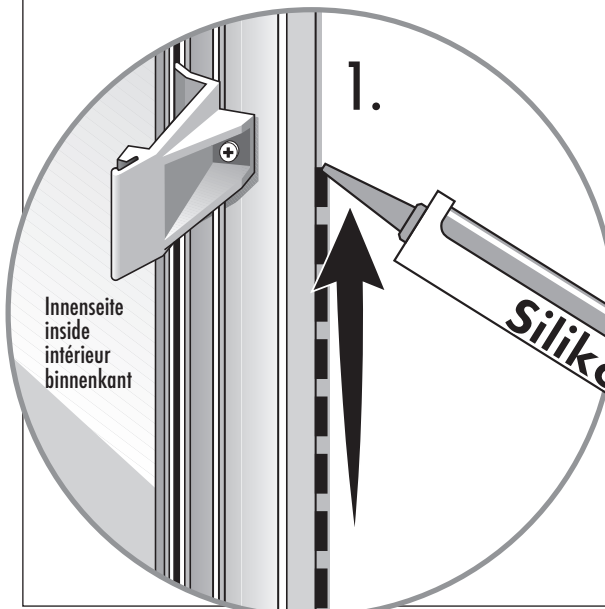
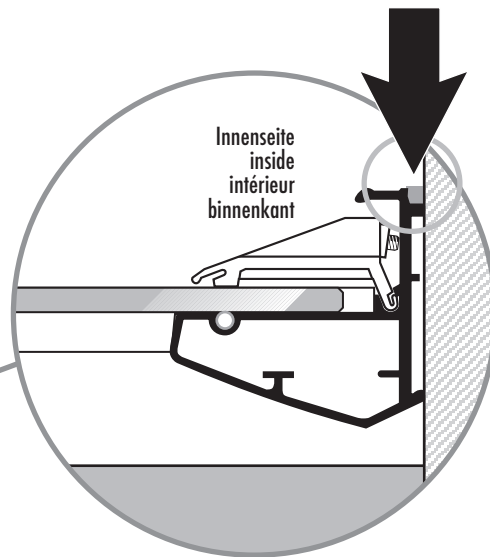
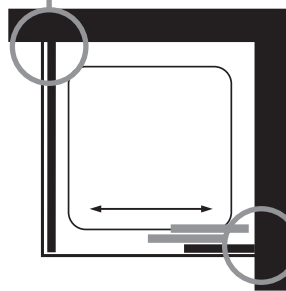
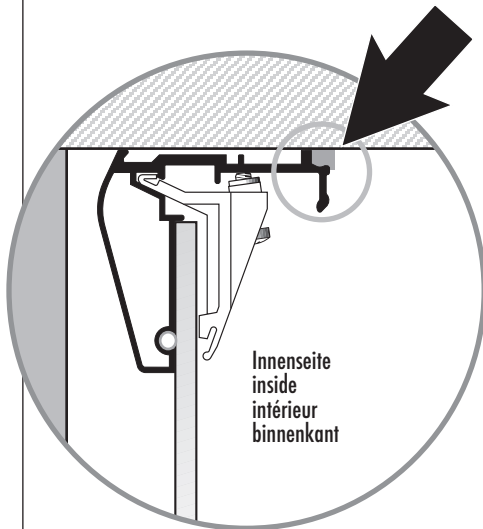





33

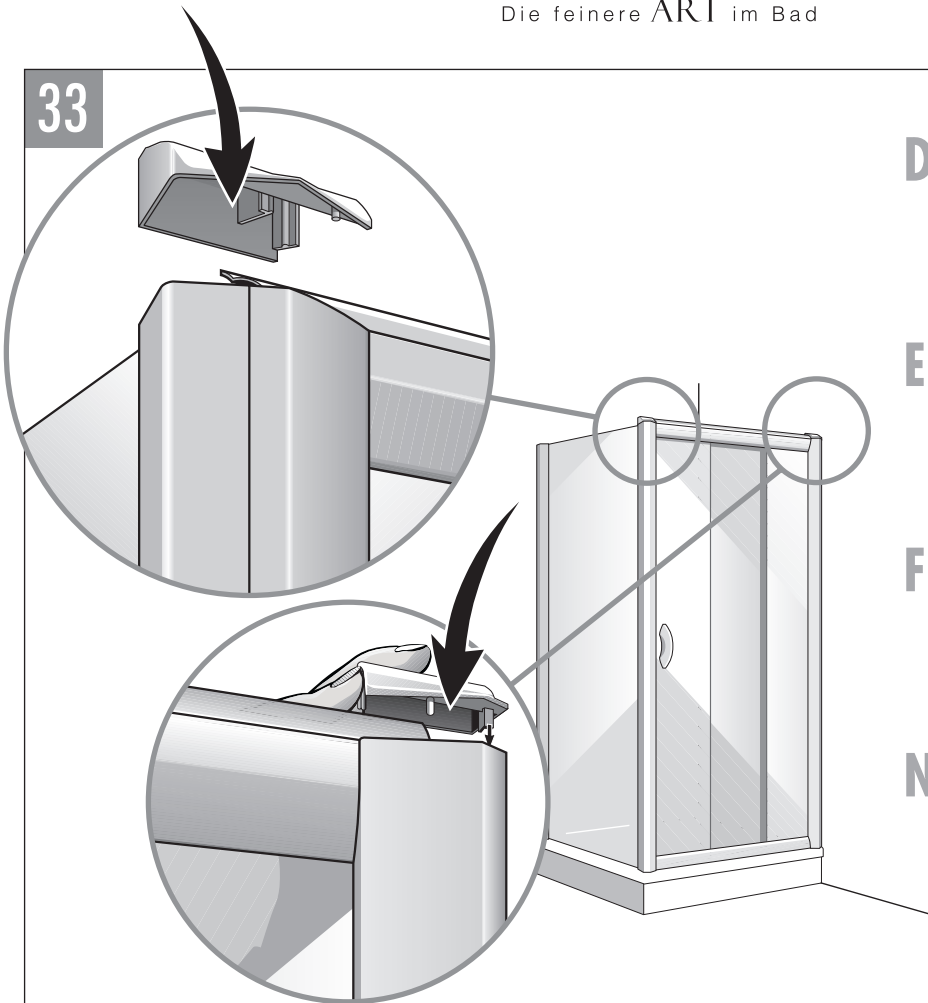

**DE** Abdeckkappen aufstecken.

**EN** Insert covering caps.

**FR** Clipser les caches-vis.

**NL** Afdekkapjes erop zetten.

34

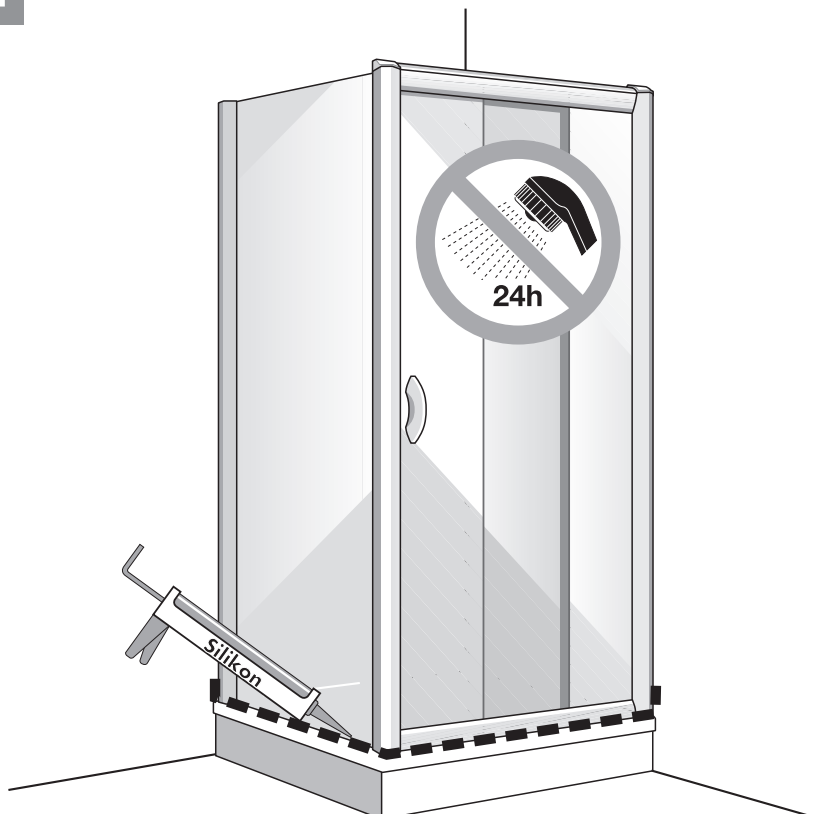

**DE** Duschabtrennung nur UNTEN von AUSSEN abdichten!

**EN** Seal shower enclosure at bottom only on the outside!

**FR** Etanchéiser l'écran de douche seulement en partie inférieure et de l'extérieur!

**NL** Douchekombinatie alleen onderaan aan buitenkant afdichten!