

-MONTAGEANLEITUNG
DREHTÜR MIT EINER SEITENWAND

-ASSEMBLY INSTRUCTIONS
PIVOT DOOR AND ONE SIDESCREEN

-NOTICE DE MONTAGE
PORTE PIVOTANTE ET UN PANNEAU FIXE

-MONTAGEVOORSCHRIFT
DRAAIDEUR EN 1 ZIJWAND

11501/1 9_2005

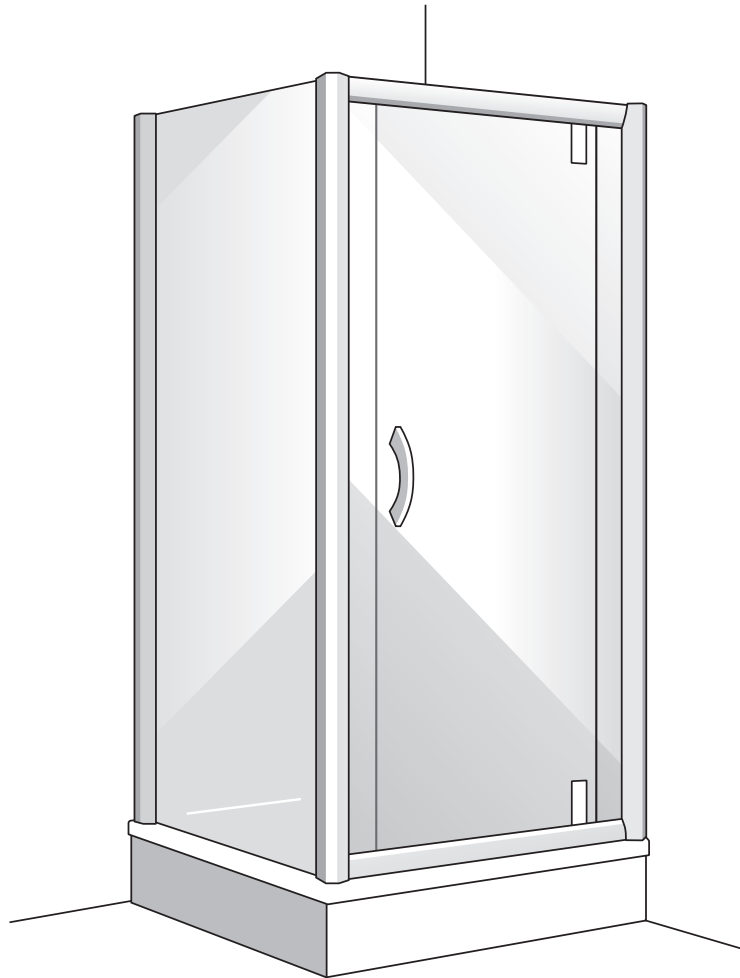

DE Montageanleitung für Türanschlag RECHTS - bei Türanschlag LINKS - spiegelgleicher Aufbau.

EN Assembly instructions for door with hinges on RIGHT. For door with hinges on LEFT assemble in mirror image.

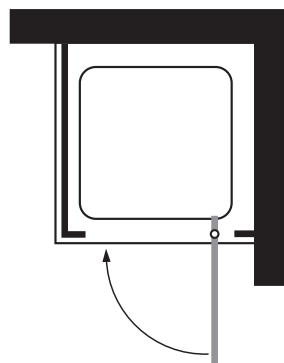

FR Notice de montage pour porte charnière droite. Pour porte charnière gauche, principe identique, mais inversé.

NL Montagevoorschrift voor deuraanslag RECHTS - bij deuraanslag LINKS opbouw in spiegelbeeld.



Benötigtes Werkzeug
Tools needed
Outillage necessaire
Benodigd gereedschap

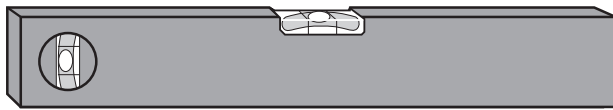
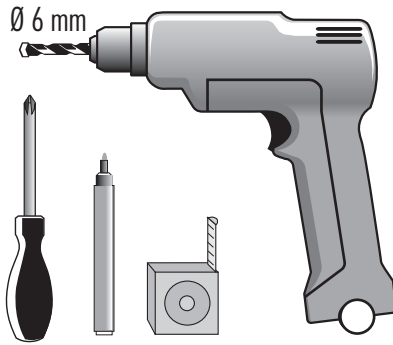

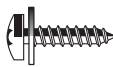
4x 
4,2 x 19 mm

Montageset - SEITENWAND
Assembly kit - SIDESCREEN
Set de montage - PANNEAU FIXE
Montageset - ZIJWAND

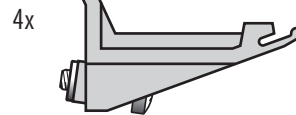

Montageset
Assembly kit
Set de montage
Montageset

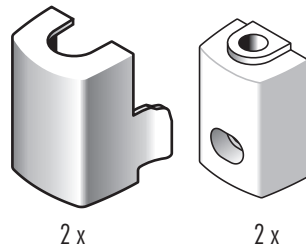
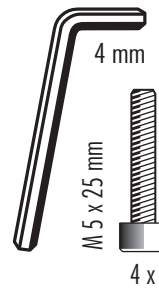
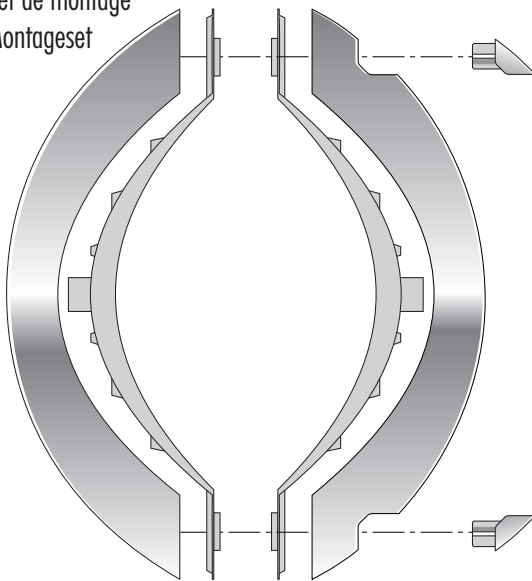

Montageset
Assembly kit
Set de montage
Montageset

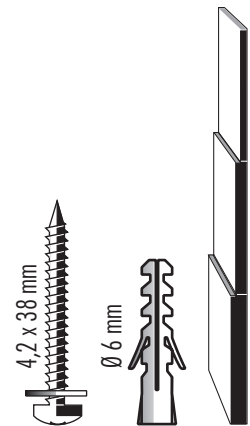

WANNEN-EINBAUMASS • TRAY INSTALLATION MEASUREMENT • MESURES POUR MONTAGE SUR RECEVEUR • DOUCHEBAK-INBOUWMAAT

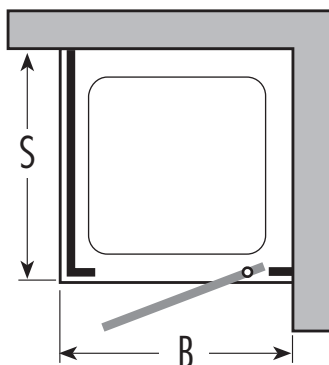

Dimension/ Serie	S	B
70 cm	68 - 70,5 cm	—
75 cm	73 - 75,5 cm	73,5 - 79,5 cm
80 cm	78 - 80,5 cm	78,5 - 84,5 cm
85 cm	—	83,5 - 89,5 cm
90 cm	88 - 90,5 cm	88,5 - 94,5 cm
95 cm	—	93,5 - 99,5 cm
100 cm	98 - 100,5 cm	98,5 - 104,5 cm

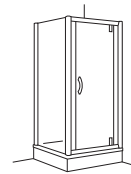

1

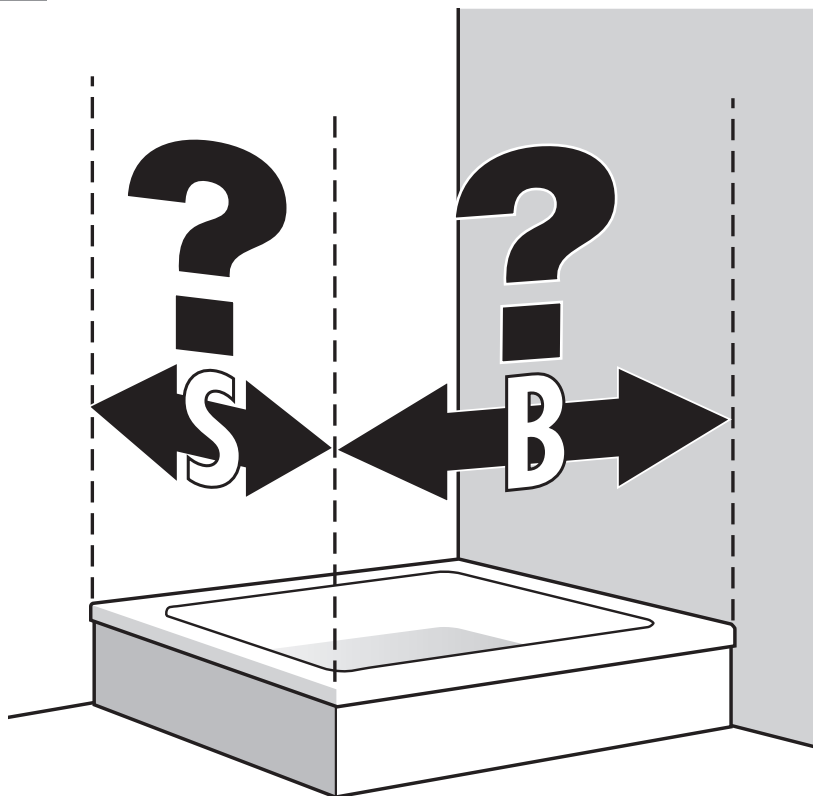

DE **Achtung:** Prüfen Sie **vor** Beginn der Montage die Größe Ihrer Duschtrennung (WANNEN-EINBAUMASS - siehe Tabelle auf Seite 3).

EN **Attention: Before** assembly check the size of your shower enclosure (TRAY INSTALLATION MEASUREMENT, see table page 3).

FR **Attention: Avant** de débuter le montage, contrôlez la dimension de votre paroi de douche (MESURES POUR MONTAGE SUR RECEVEUR voir tableau page 3).

NL **Let op:** controleert u **voor** montage de grootte van uw douchebak (DOUCHE-BAK-INBOUWMAAT - zie tabel blz. 3).

2

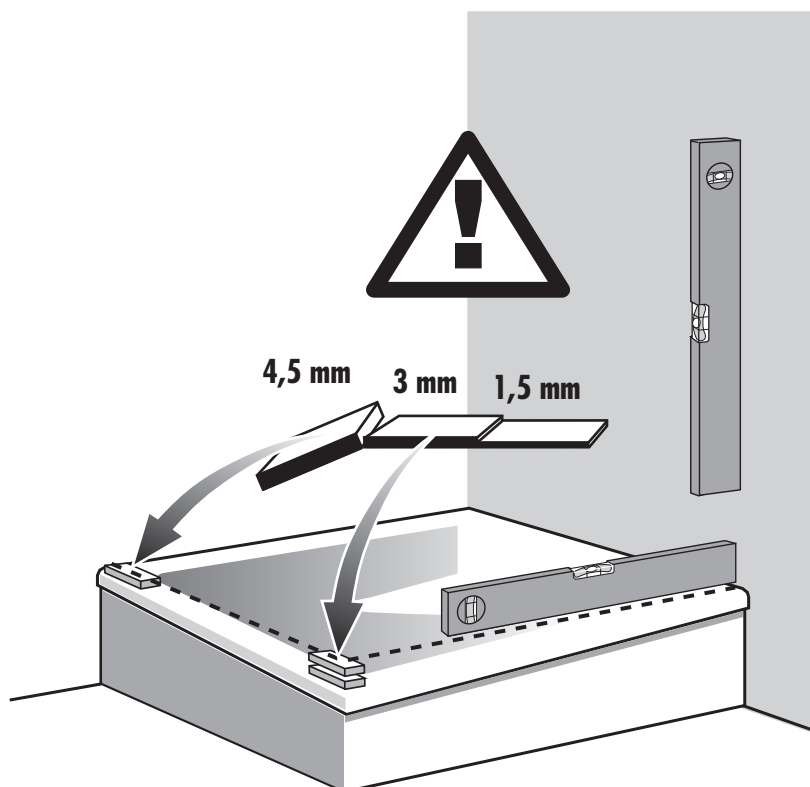

DE Duschwanne und Wände auf **waag-rechten** bzw. **senkrechten** Einbau prüfen. Bei schief eingemauerter Duschwanne ist eine **einwandfreie** Montage nicht möglich.

Setzen Sie die Duschwanne **waagrecht** oder verwenden Sie die beiliegenden **Unterlags-plättchen!**

EN Ensure that installation occurs with **level** shower tray and walls. **Perfect assembly** on unlevel shower tray is not possible. Install shower tray **on the level** or use **spacing plates** included!

FR Vérifier le niveau du receveur et l'aplomb des murs. Si le receveur n'est pas de niveau, un **montage parfait n'est pas possible**. Mettre le receveur **de niveau** ou utiliser les **cales de compensation!**

NL Controleert u of de douchebak **waterpas** is geplaatst. Bij een scheef gemonteerde douchebak kan de douchewand persé **niet goed worden geplaatst**. De douchebak **waterpas** plaatsen of bij montage van de douchewand de bijgeleverde **plaatjes** gebruiken!

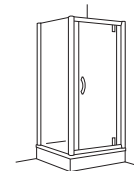

3

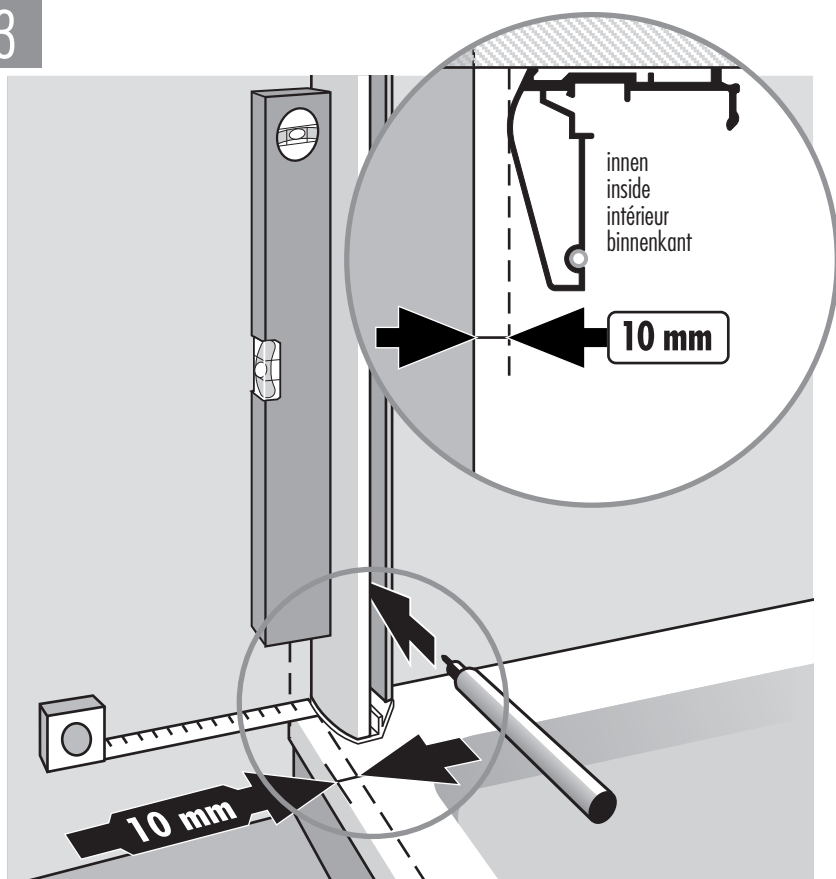

DE Löcher des Seitenwand -
Wand-profilis anzeichnen. (Achten Sie
auf parallelen Abstand zum Wannrand!)

EN Mark holes for side screen
wall bracket. (Be careful of parallel
distance to edge of shower tray!)

FR Marquer les perçages du
profilé mural de l'élément latéral.
(Veillez à une distance parallèle au bord du
receveur!)

NL Gaten van het
zijwand-wandprofiel aantekenen.
(Let u op de evenwijdige afstand tot de
badrand!)

4

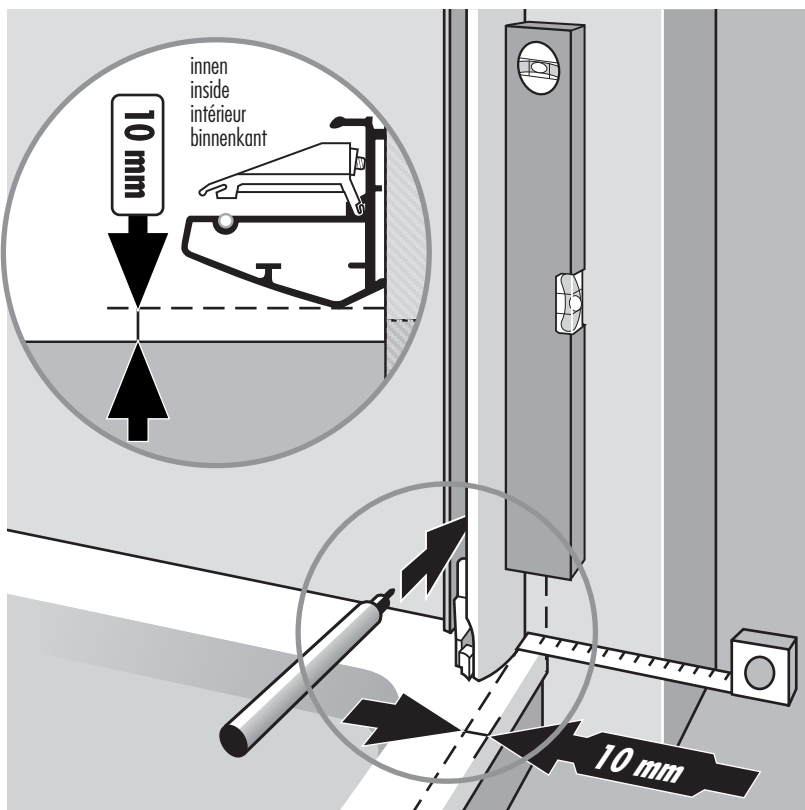

DE Löcher des Tür - Wandprofilis
anzeichnen. (Achten Sie auf parallelen
Abstand zum Wannrand!)

EN Mark holes for door wall
bracket. (Be careful of parallel distance to edge of
shower tray!)

FR Marquer les perçages du
profilé mural de la porte. (Veillez à
une distance parallèle au bord du receveur!)

NL Gaten van het
deur-wandprofiel aantekenen. (Let u
op de evenwijdige afstand tot de badrand!)

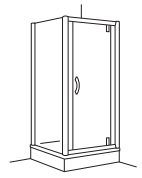

5

**DE** Dübel setzen.

Achtung: Beachten Sie beim Bohren der Löcher, daß Sie keine Leitungen (Elektro, Gas, Wasser) beschädigen.

EN Set wall plugs.

Attention: When drilling holes do not damage hidden pipes and wiring.

FR Positionner les chevilles.

Attention: faites attention en percant les trous de ne pas endommager les tuyauteries (cables électriques, canalisations de gaz, d'eau, etc).

NL Pluggen aanbrengen.

Let op: bij het boren van gaten er op letten, dat U geen Leidingen (elektro, gas of water) beschadigt!

6

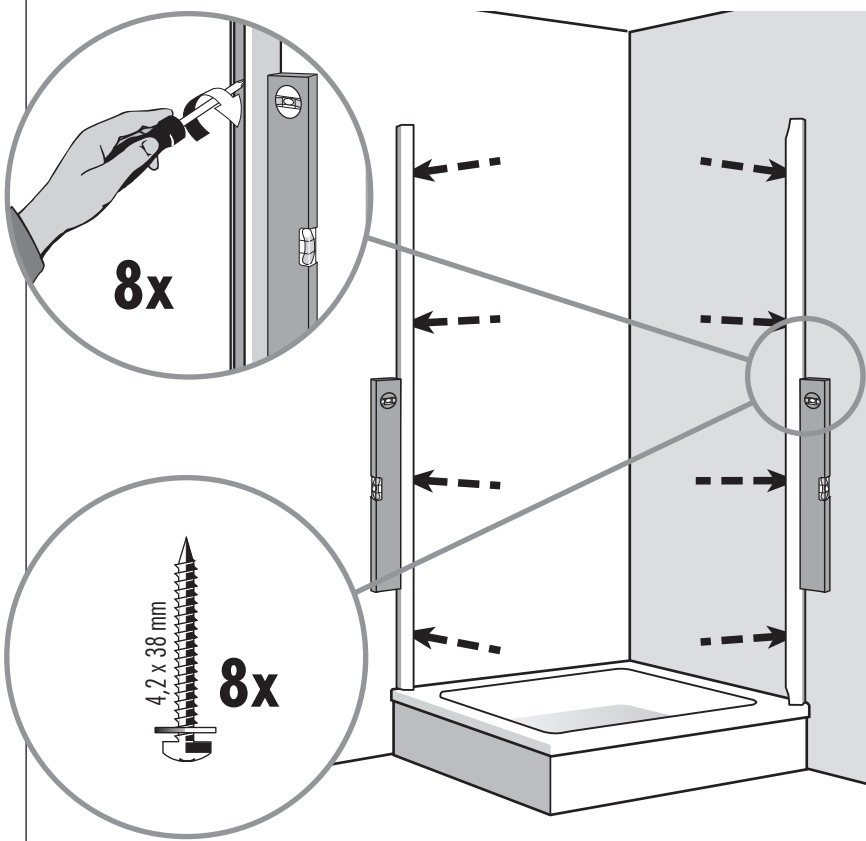
**DE** Profile anschrauben.**EN** Screw on profiles.**FR** Visser les profilés.**NL** Profielen anschroeven.

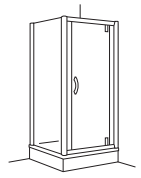

7

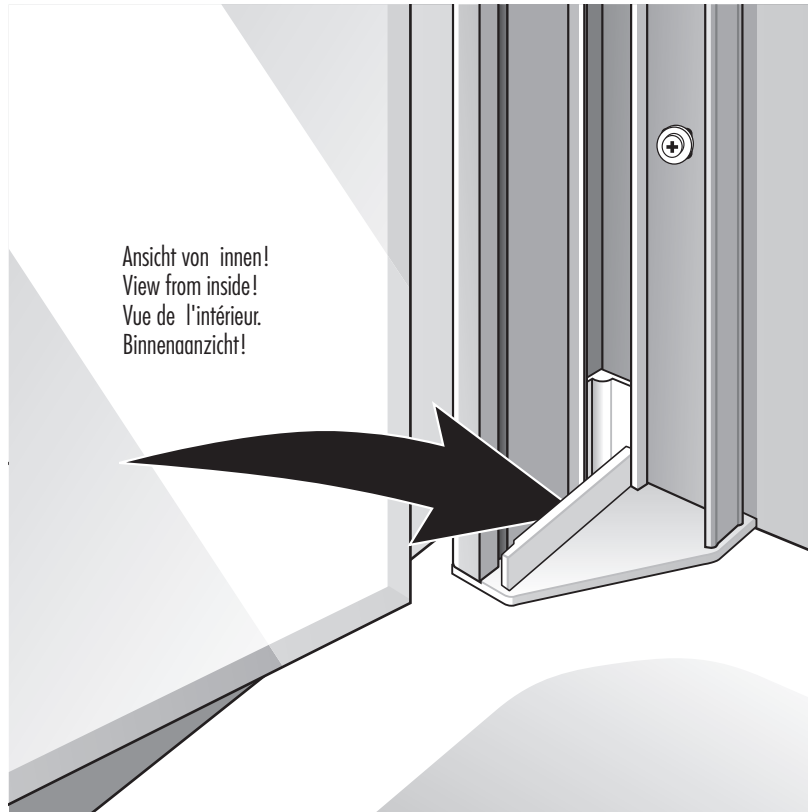

Ansicht von innen!
View from inside!
Vue de l'intérieur.
Binnenaansicht!

DE Seitenwand einsetzen.

EN Insert side screen.

FR Insérer l'élément latéral.

NL Zijwand erin zetten.

8

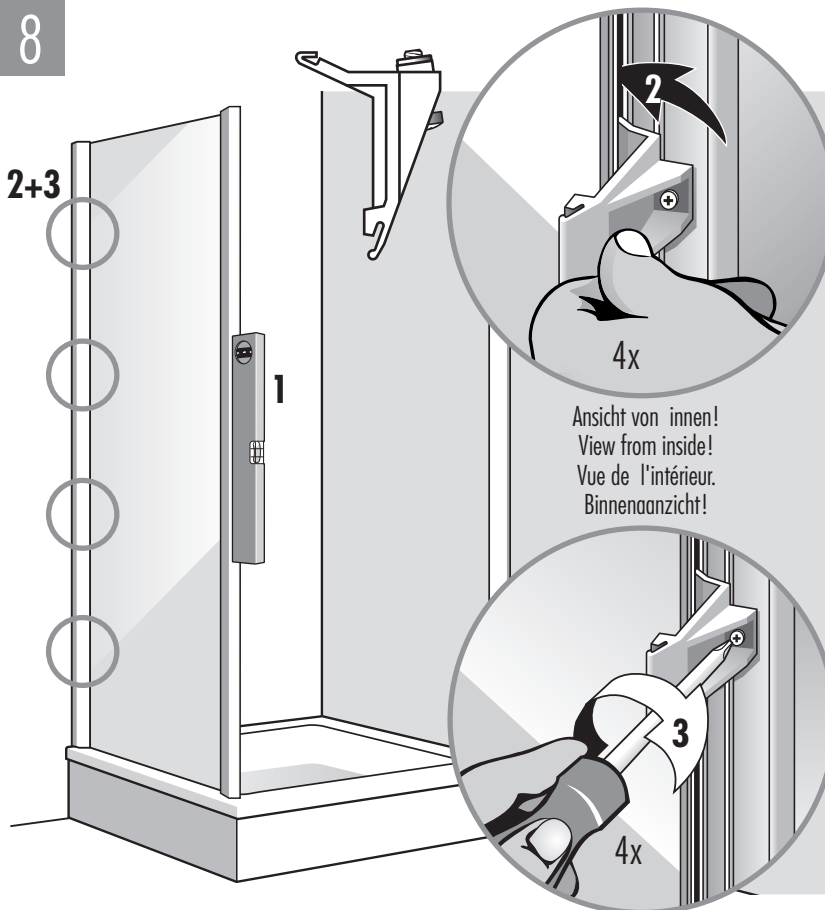

2+3

1

4x

Ansicht von innen!
View from inside!
Vue de l'intérieur.
Binnenaansicht!

4x

DE Klemnteile einsetzen.
Seitenwände mit Wasserwaage einrichten und festklemmen.

EN Insert clamping pieces.
Adjust side screen with level and clamp tight.

FR Poser les pinces de serrage.
Mettre l'élément latéral de niveau et fixer à l'aide des pinces de serrage.

NL Klemdelen inzetten.
Zijwand met waterpas stellen en astklemmen.

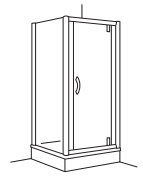

9

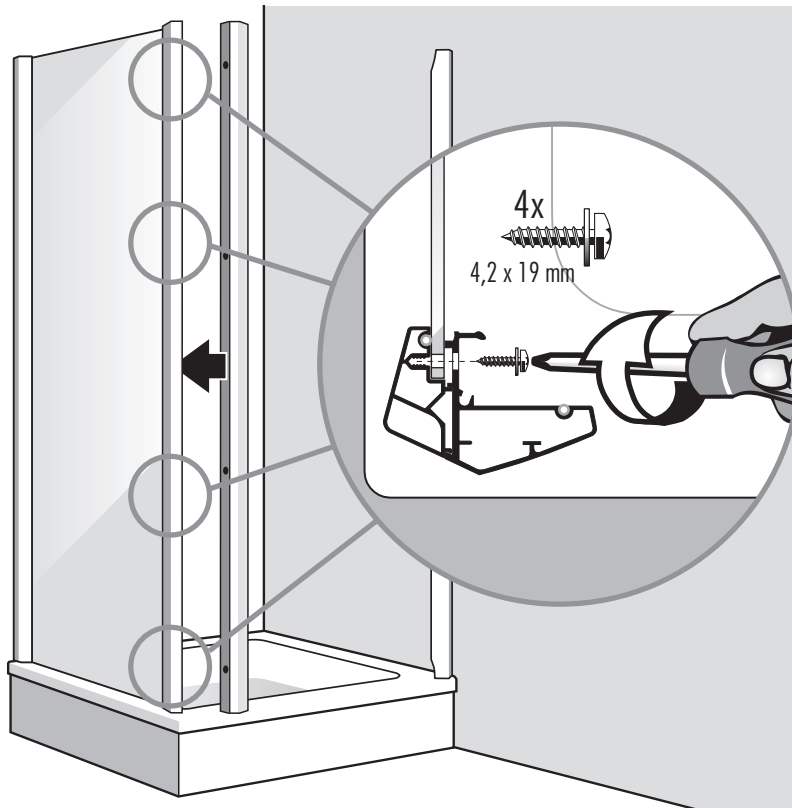

DE Türrahmenprofil mit
Seitenwand 4x verschrauben.

EN Screw door frame to side
screen 4 times.

FR Visser le profilé cadre de la
porte avec l'élément latéral en 4
points.

NL Deurraam-profiel met zijwand
4x vastschroeven.

10



DE 1. Öffnungsrichtung der Tür
bestimmen! Beachten Sie dazu die
Position des Türagers!
2. Querprofile unten und oben einsetzen.
Siehe dazu die Details auf Seite 8 (Bild 11
und 12).

EN 1. Determine the door's
opening direction noting the position of
the door bearing!
2. Insert cross brackets at bottom and top.
See details on page 8 (fig. 11 and 12).

FR 1. Déterminer le sens de
l'ouverture de la porte ! Pour cela
respecter **la position de la charnière** de
la porte !
2. Insérer les profilés horizontaux en bas et
en haut. Voir également les détails à la page
8 (image 11 et 12).

NL 2. Openingsrichting van de
deur vastleggen! Let daarbij op de
positie van de deurlagers!
2. Dwarsprofielen onder en boven erin zetten.
Zie daartoe de details op blz. 8 (beeld 11 en 12).

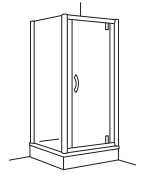

11



Ansicht von innen!
View from inside!
Vue de l'intérieur.
Binnenaansicht!

DE **Detail:** Querprofil einsetzen!

EN **Detail:** Insert cross bracket!

FR **Détail:** Insérer le profilé horizontal !

NL **Detail:** dwarsprofiel erin zetten!

12



Ansicht von innen!
View from inside!
Vue de l'intérieur.
Binnenaansicht!

DE **Detail:** Querprofile nur sichern -
noch nicht fest anziehen!

EN **Detail:** Secure cross bracket only -
do not fasten tight!

FR **Détail:** Seulement sécuriser le profilé
horizontal — ne pas serrer complètement!

NL **Detail:** dwarsprofiel slechts lichtjes
vastzetten - nog niet vast aandraaien!

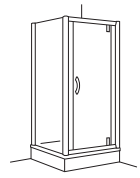

13

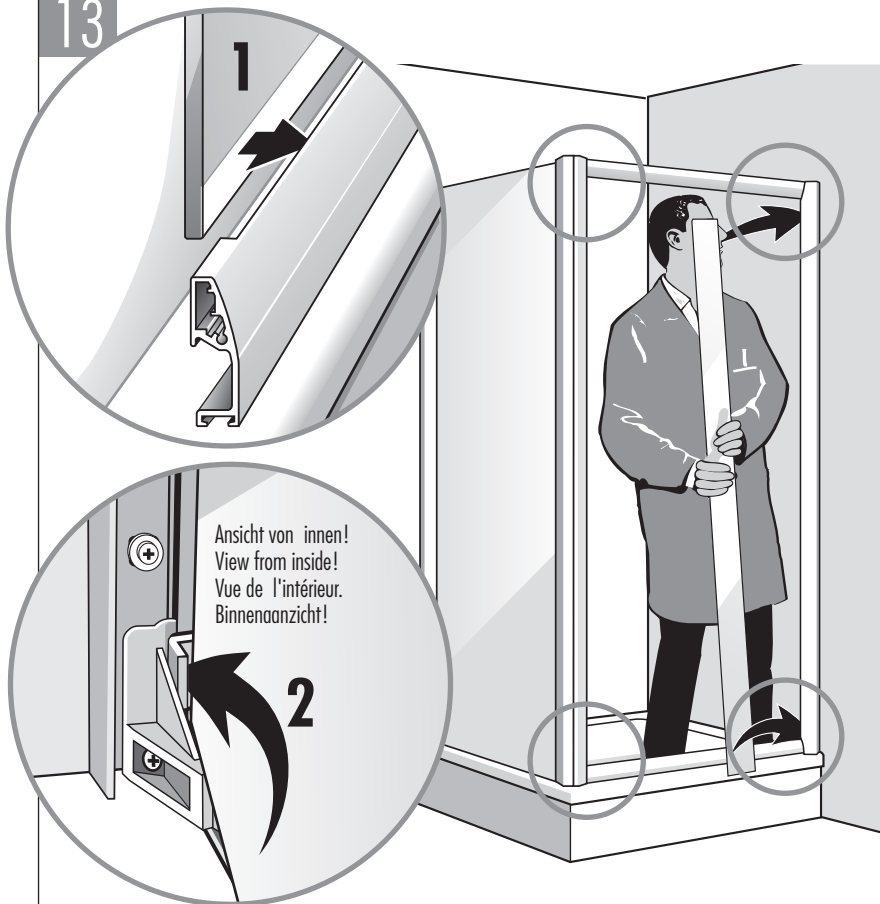

Ansicht von innen!
View from inside!
Vue de l'intérieur.
Binnenaansicht!

DE Fixteile mit **Farbstreifen** zur **Aussenseite - (Detail 1)** links und rechts einsetzen (**Detail 2**).

EN Insert fixed parts on **left and right (detail 2)** with **coloured strips** to outside (**detail 1**).

FR Positionner les éléments fixes avec les profilés **de couleur vers l'extérieur (Détail 1)** à gauche et à droite (**Détail 2**).

NL Vaste delen met **kleurstrepen** naar de **buitenkant (detail 1)** links en rechts erin zetten (**detail 2**).

14

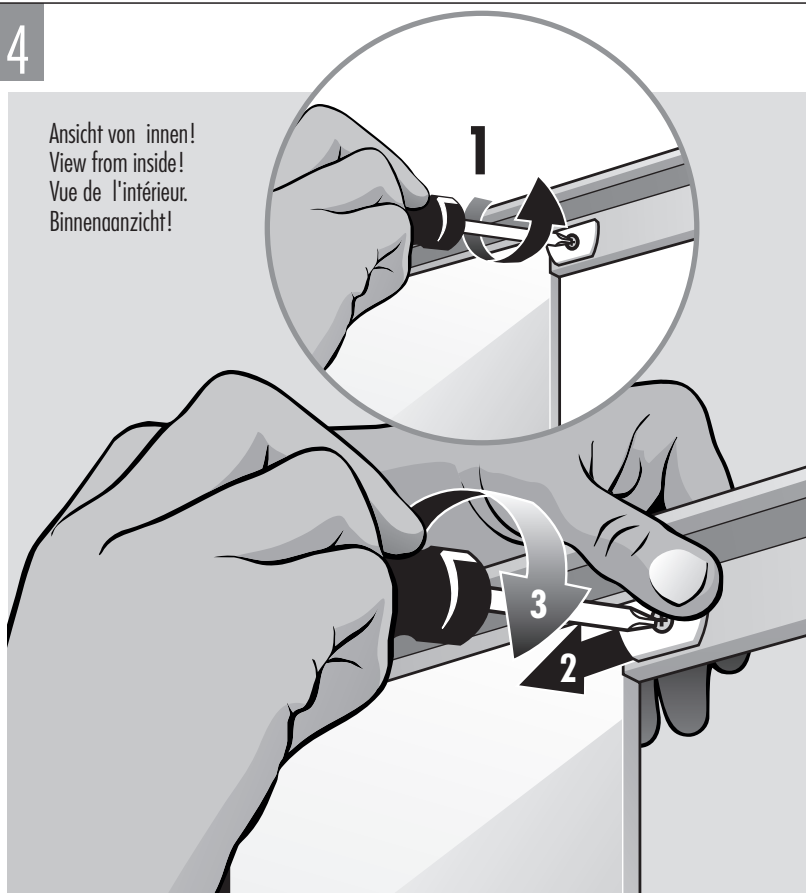

Ansicht von innen!
View from inside!
Vue de l'intérieur.
Binnenaansicht!

DE Fixteile festklemmen:

- 1 Klemmschieber lockern
- 2 Klemmschieber zum Fixteil schieben.
- 3 Festschrauben.

EN Clamp tight fixed parts:

- 1 Loosen movable clamp.
- 2 Push clamp toward fixed part.
- 3 Screw tight.

FR Parties fixes et fixer avec la pince de serrage:

- 1 Desserrer la pince de serrage.
- 2 Glisser la pince de serrage vers la partie fixe.
- 3 Serrer la vis.

NL Vaste delen vastklemmen:

- 1 Klem-schuifdelen losmaken.
- 2 Klem-schuifdelen naar het vast deel chuiwen.
- 3 Vastschroeven.

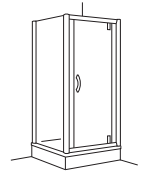

15

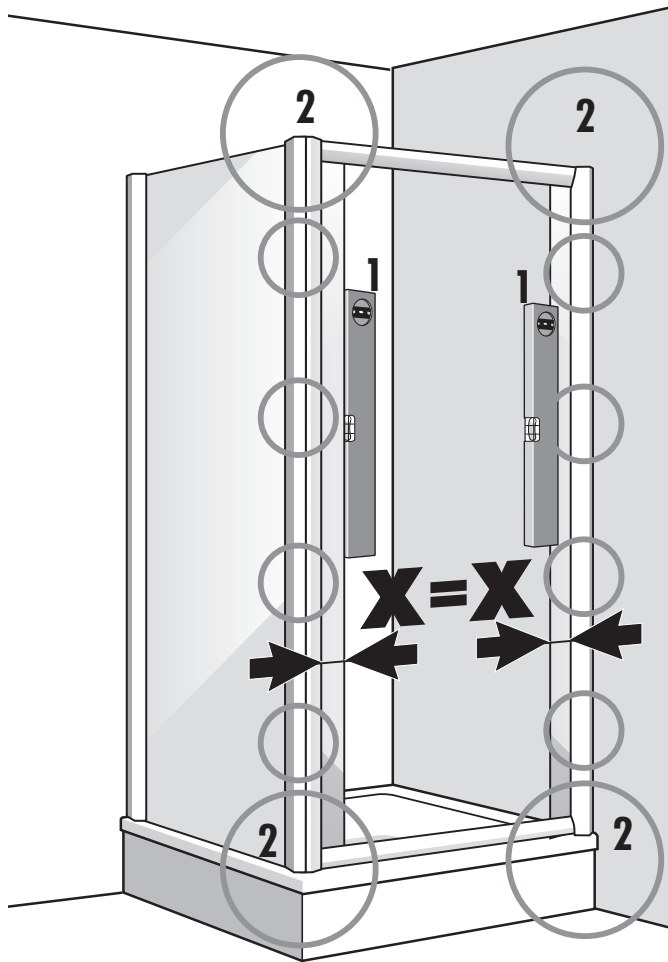

DE 1. Fixteile **gleichweit** mit Wasserwaage einrichten und **festklemmen**.

2. Querprofile festklemmen.

EN 1. Adjust fixed parts to **same distance** with level and clamp tight.

2. Clamp cross brackets tight.

FR 1. Contrôler les éléments fixes avec un niveau à bulle et clipser.

2. Pincer les profilés horizontaux.

NL 1. Vaste delen **evenver** met waterpas instellen en **vastzetten**.

2. Dwarsprofielen vastklemmen.

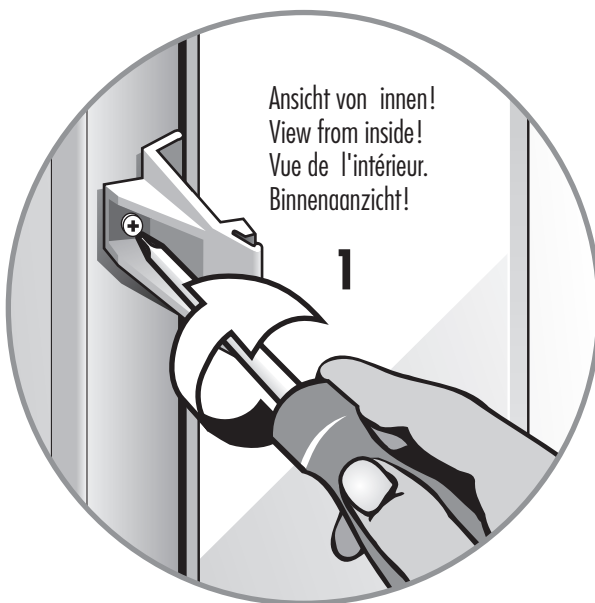



16

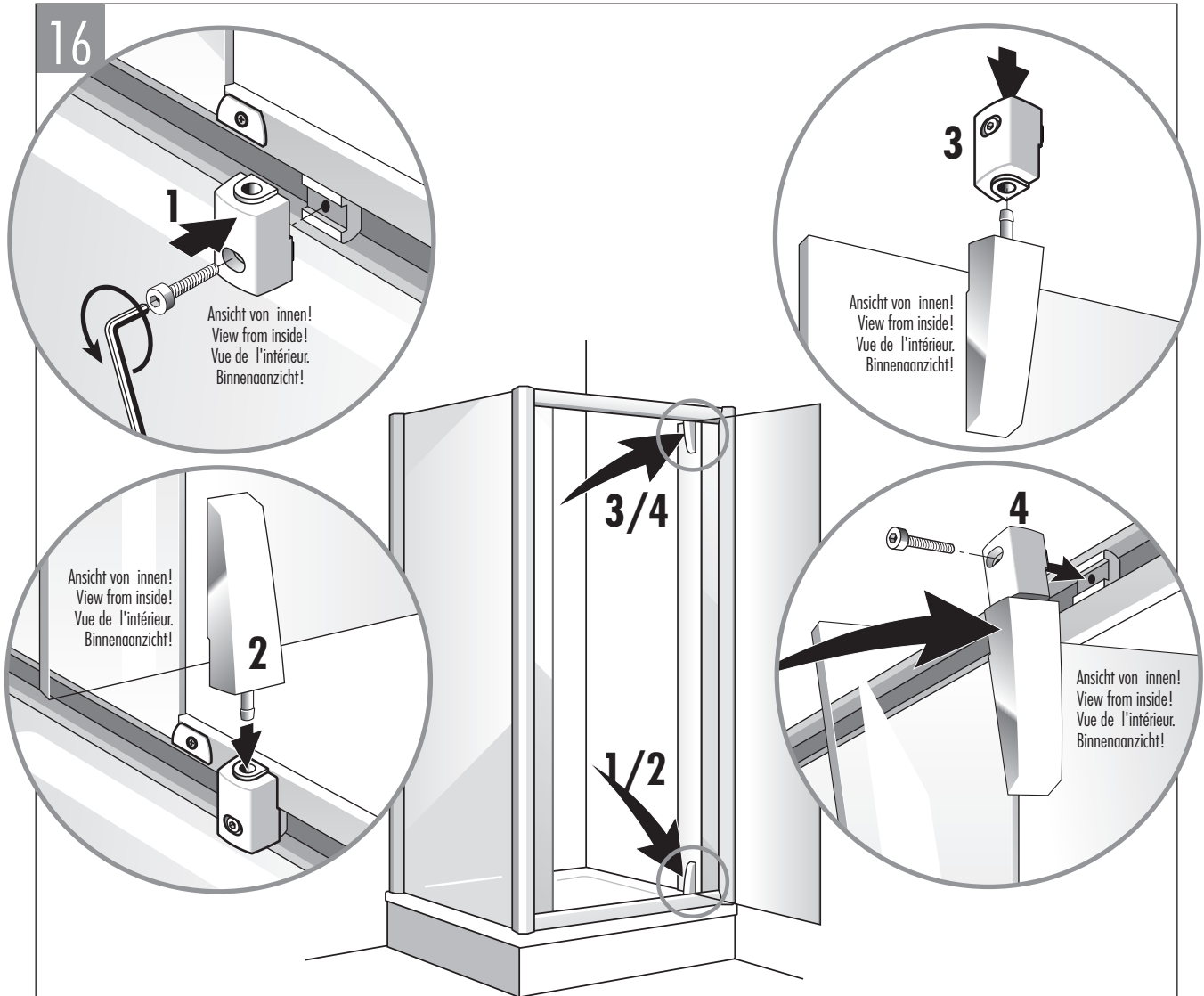

- DE**
1. Türlager unten in Bogen einsetzen und anschrauben.
 2. Tür unten einhängen.
 3. Oberes Türlager aufstecken.
 4. **Tür oben einhängen**, Lager oben fixieren.

- EN**
1. Insert door bearing in lower arch and screw on.
 2. Hang in door at bottom.
 3. Attach upper door bearing.
 4. **Hang in door at top**. Make bearing fast at top.

- FR**
1. Encastrer la partie basse de la charnière dans l'arcade et visser.
 2. Emboîter la porte en bas.
 3. Emboîter la partie supérieure de la charnière.
 4. **Insérer la porte en partie haute** - fixer le palier du haut.

- NL**
1. Deurlager onder in de boog inzetten en anschroeven.
 2. Deur onder inhangen
 3. Bovenste deurlager aanbrengen.
 4. **Deur boven erin hangen**. Scharnierpunten instellen.

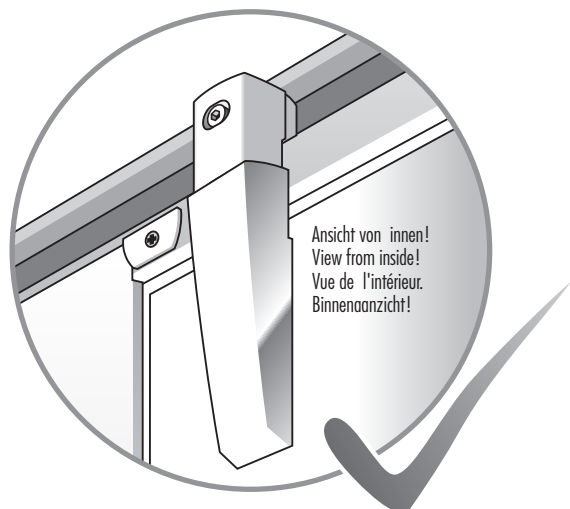



17

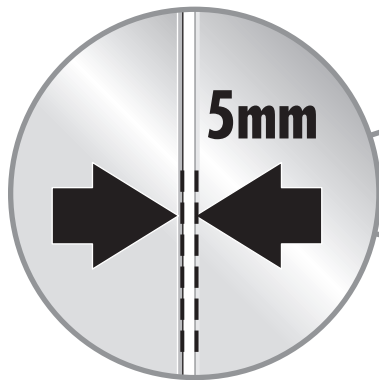

X=X



DE Tür mit Wasserwaage kontrollieren. Türspalt kontrollieren! Falls nötig - Türen justieren.

EN Check door with level. Check gap of door! If necessary adjust doors.

FR Contrôler la porte avec le niveau. Vérifier le jeu de sponible! Au besoin ajuster le niveau.

NL Deur met waterpas controleren. Controleer de ruimte tussen deur en vast glasdeel! Indien nodig, deuren instellen.

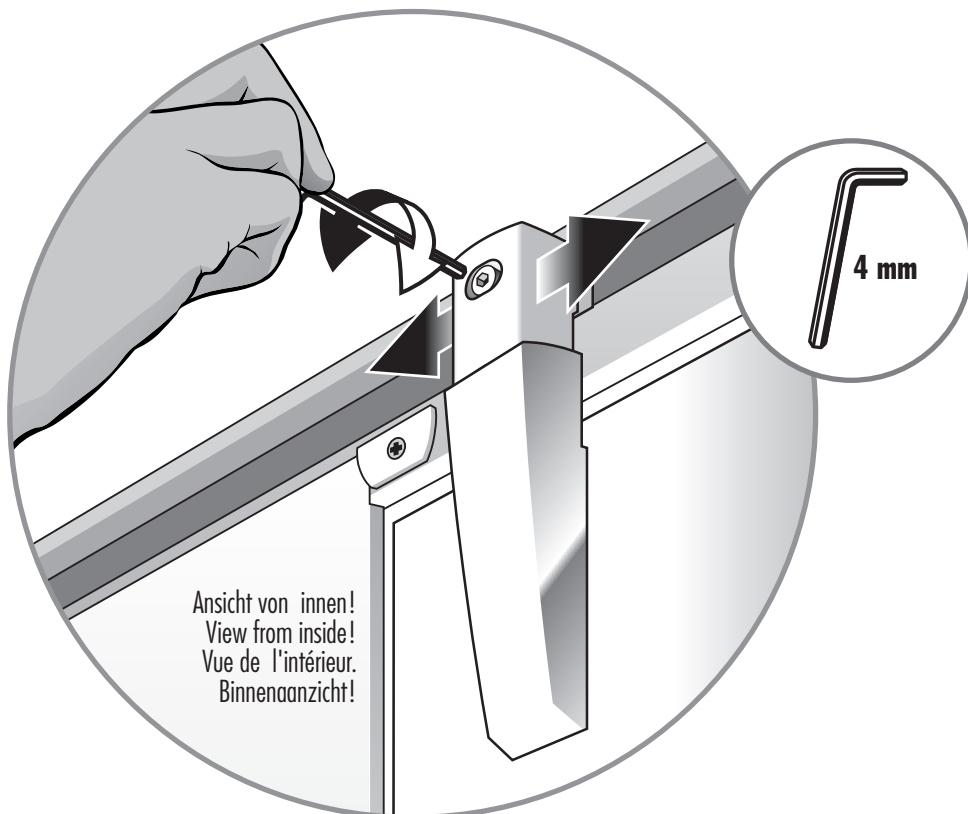

4 mm

Ansicht von innen!
View from inside!
Vue de l'intérieur.
Binnenaanzicht!

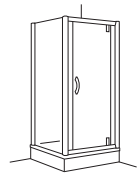

18

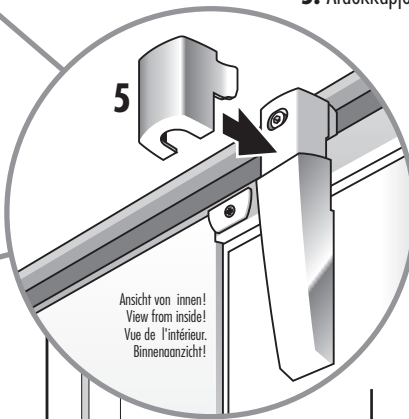
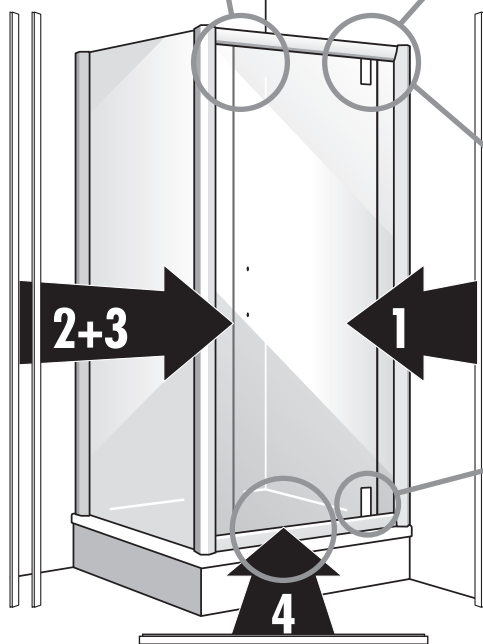
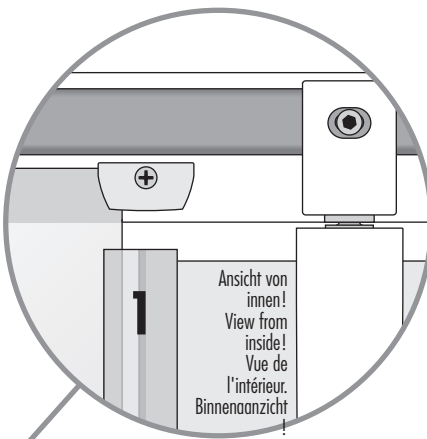

DE 1-4: Dichtleisten richtig aufstecken.

Beachten Sie die richtige Position der Profile.
5. Abdeckkappen aufdrücken.

EN 1-4: Attach sealing strips correctly.

Note correct position of brackets.
5. Press on caps.

FR 1-4: Clipser correctement les gouttières d'étanchéité.

Attention à la bonne position des profilés.
5. Enfoncer les caches.

NL 1-4: Afdichtingslijsten op juiste manier erop steken.

Let u op de goede positie van de profielen.
5. Afdekkapjes opdrukken.

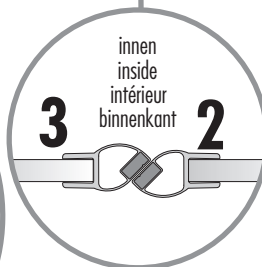
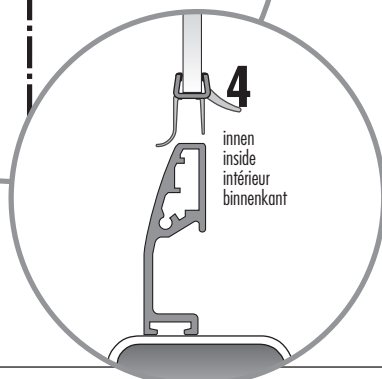
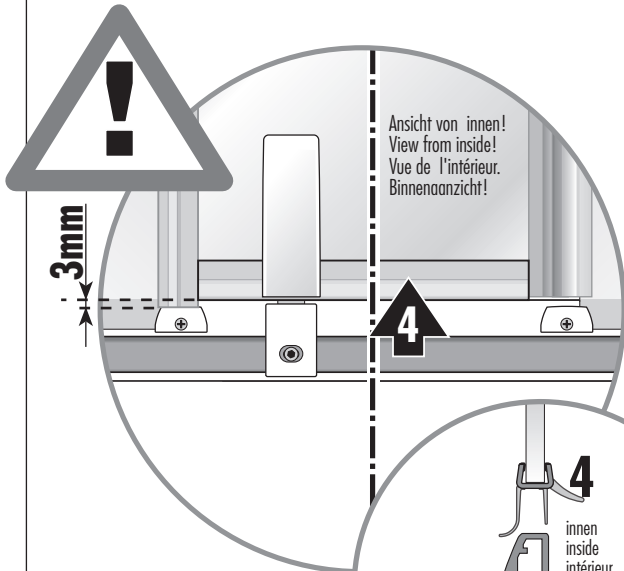

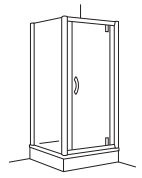

19

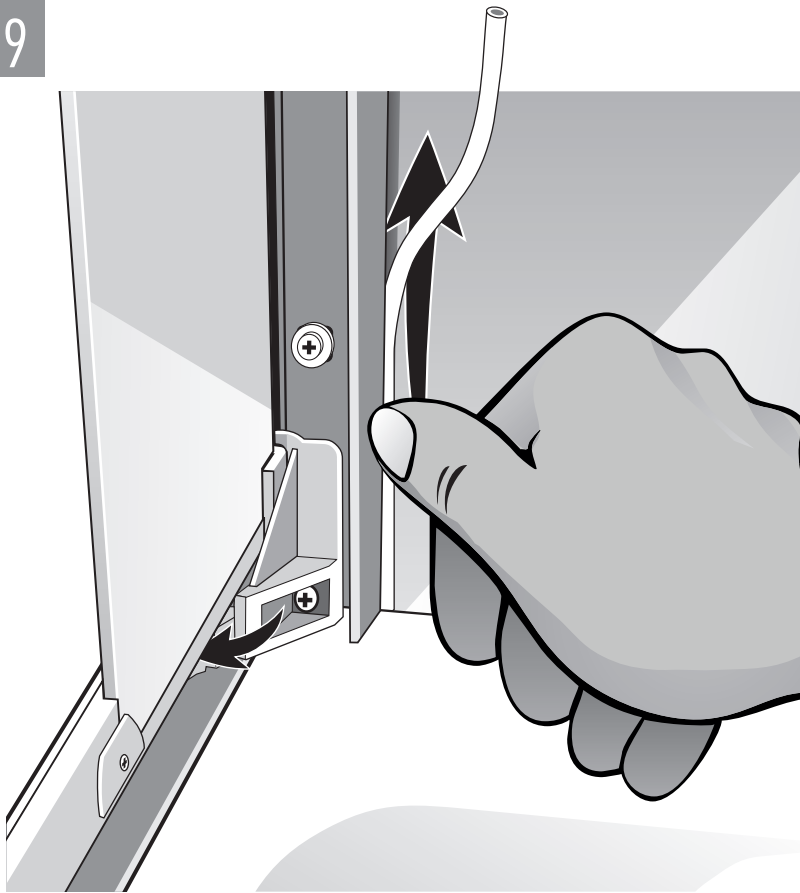

DE Zwischen Tür und Seitenwand abdichten.

Zwischen Tür- und Seitenwandprofil beigelegten Rundkeder **von unten nach oben** eindrücken.

EN Seal between door and side screen.

Press round sealing strip (included) between door and side screen bracket **from bottom to top**.

FR Etanchéiser entre porte et élément latéral. Presser le « Rundkeder » **joint au kit** de montage entre porte et profilé de l'élément latéral.

NL Tussen deur en zijwand afdichten.

Meegeleverde afdichting tussen deur en zijwandprofiel **van onder naar boven** indrukken.

20

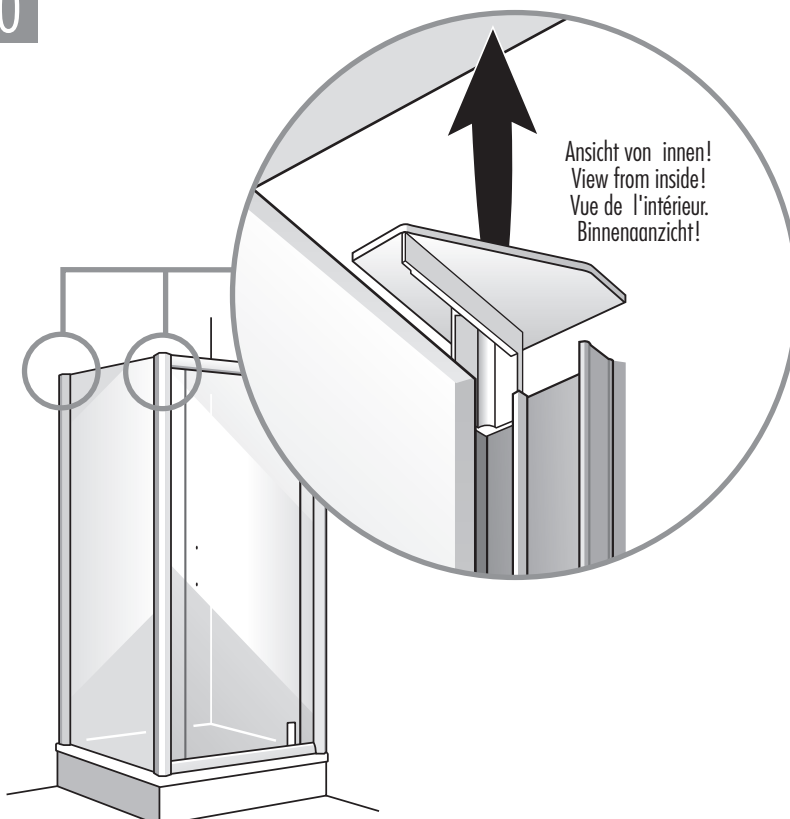

DE Vor dem Aufstecken der Blendprofile (siehe Punkt 29) **beide oberen Seitenwand - Abdeckungen entfernen.**

EN Before attaching cover mouldings (see step 29) **remove both upper side screen caps.**

FR Avant clipsage des profilés de finition (voir point 29) **ôter les protections de l'élément latéral en partie supérieure.**

NL Voor het bevestigen van de afdekprofielen (zie punt 29) **beide bovenste zijwand-afdekkapjes verwijderen.**



21

DE 1. Wandprofile INNEN abdichten!

2. WICHTIG! Überflüssiges Silikon mit Spachtel abziehen um das Verkleben der Wandprofile mit den Blendprofilen zu vermeiden.

EN 1. Seal wall brackets on the inside!

2. Important! Remove excess caulking with spatula to avoid sticking wall bracket to mouldings.

FR 1. Etanchéiser les profilés muraux à l'intérieur!

2. Important! Retirer le silicone superflu avec une raclette pour éviter de coller les profilés muraux aux profilés caches.

NL 1. Wandprofielen aan binnenzijde afdichten!

2. Belangrijk! Overvloedig silikoon met spatel afhalen om het verkleven van wandprofielen met de andere profielen te voorkomen.

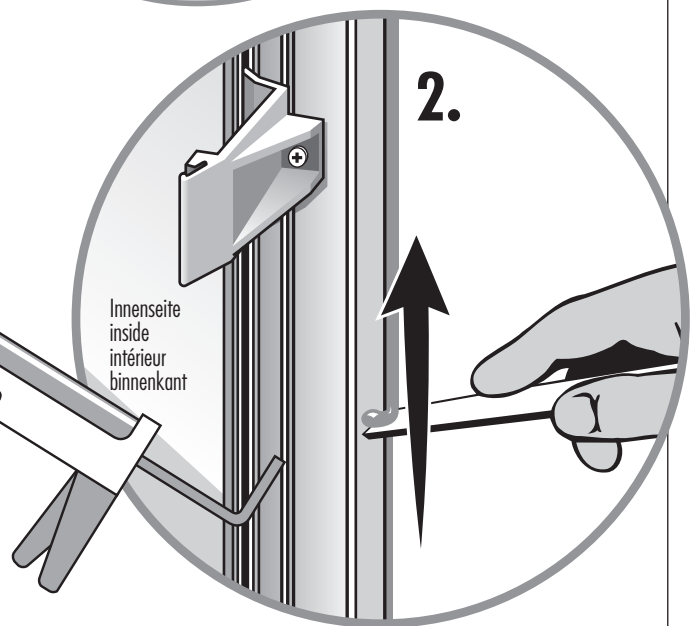
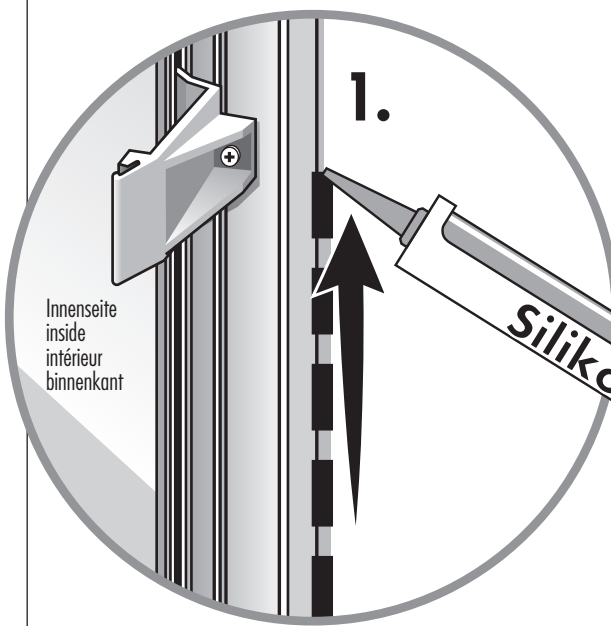
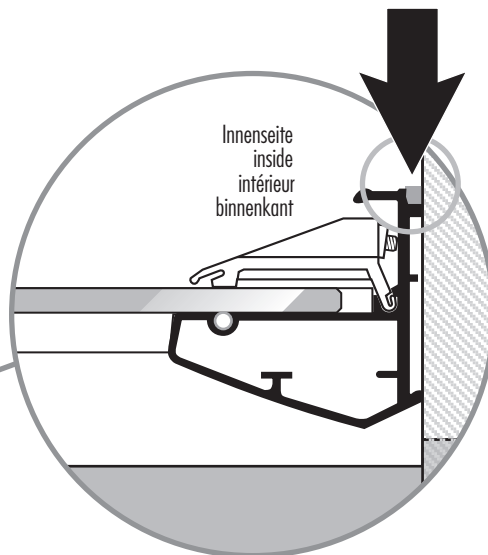
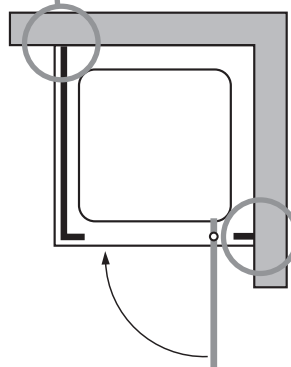
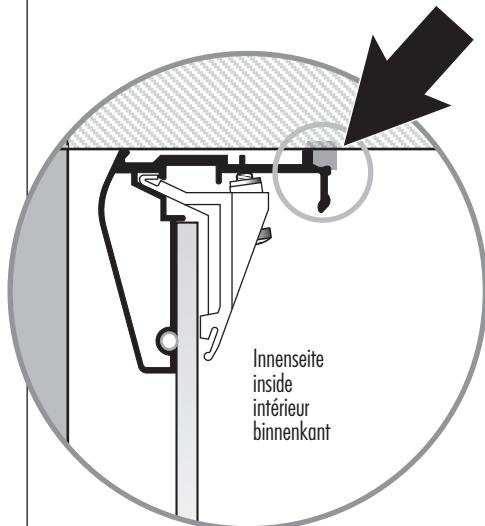

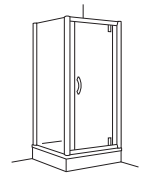

22



DE ACHTUNG! Achten Sie auf die Aufkleber auf der **Innenseite** der Blendprofile!
Die zwei **TÜR - Blendprofile** auf die Innenseiten des Türrahmens stecken.
Seitenwand - Blendprofil auf die Innenseite des Seitenwand - Wandprofiles stecken.

EN ATTENTION! Note stickers **inside** cover mouldings!
Insert the two **DOOR moulding profiles** on inside of door frame.
Attach side screen cover moulding to inside of side screen wall bracket.

FR FAITES ATTENTION aux autocollants sur **la face intérieure** des profilés de finition !
Placer les **profilés caches de la porte** sur les faces intérieures du cadre de porte.
Clipser les **profilés de finition pour éléments latéraux** sur la face intérieure du profilé mural des éléments latéraux.

NL LET OP! Let u op de sticker op de **binnenzijde** van de afdekprofielen!
De 2 **DEUR-afdekprofielen** op de binnenzijdes van het deur-raamwerk zetten.
Afdekprofiel voor zijwand op de binnenkant van het zijwand-wandprofiel plaatsen.

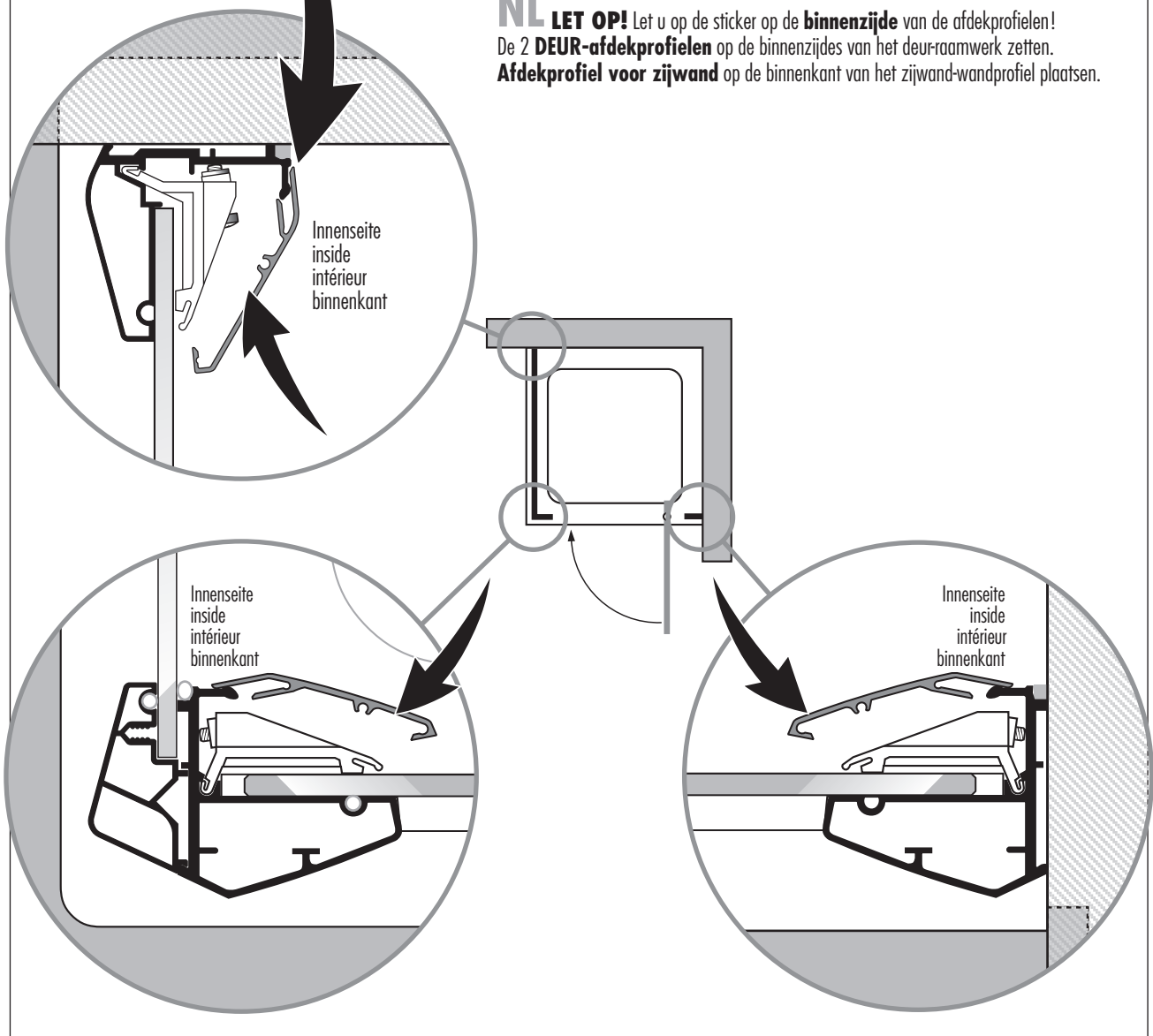

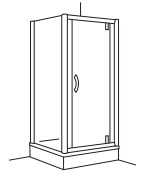

23

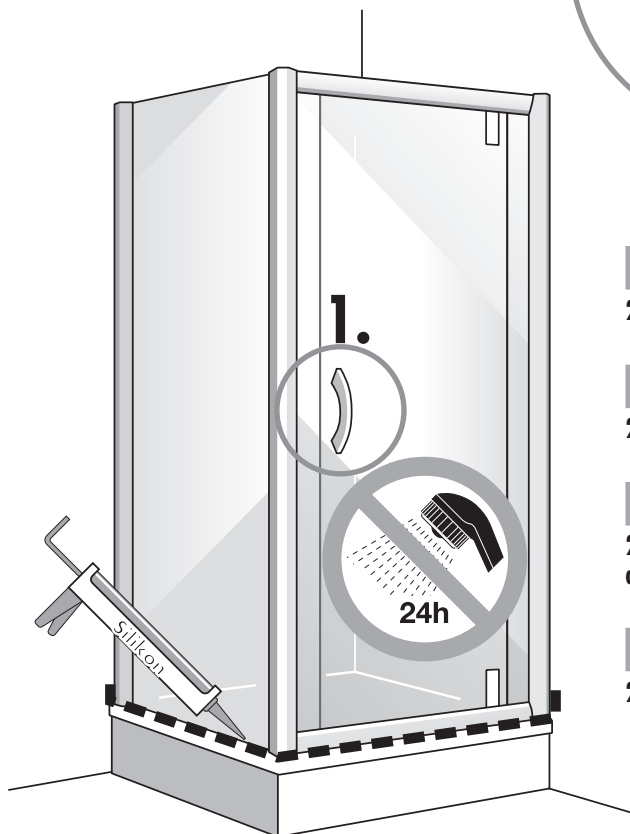
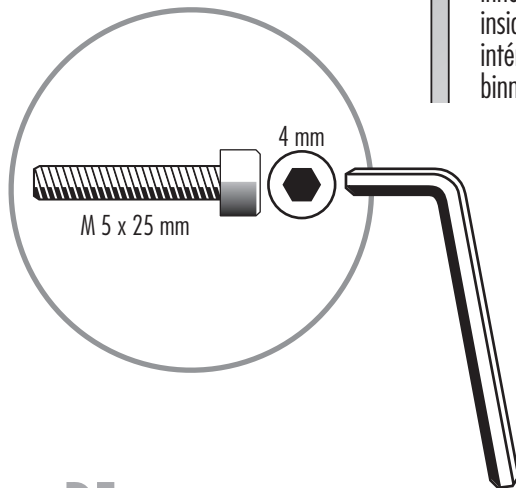
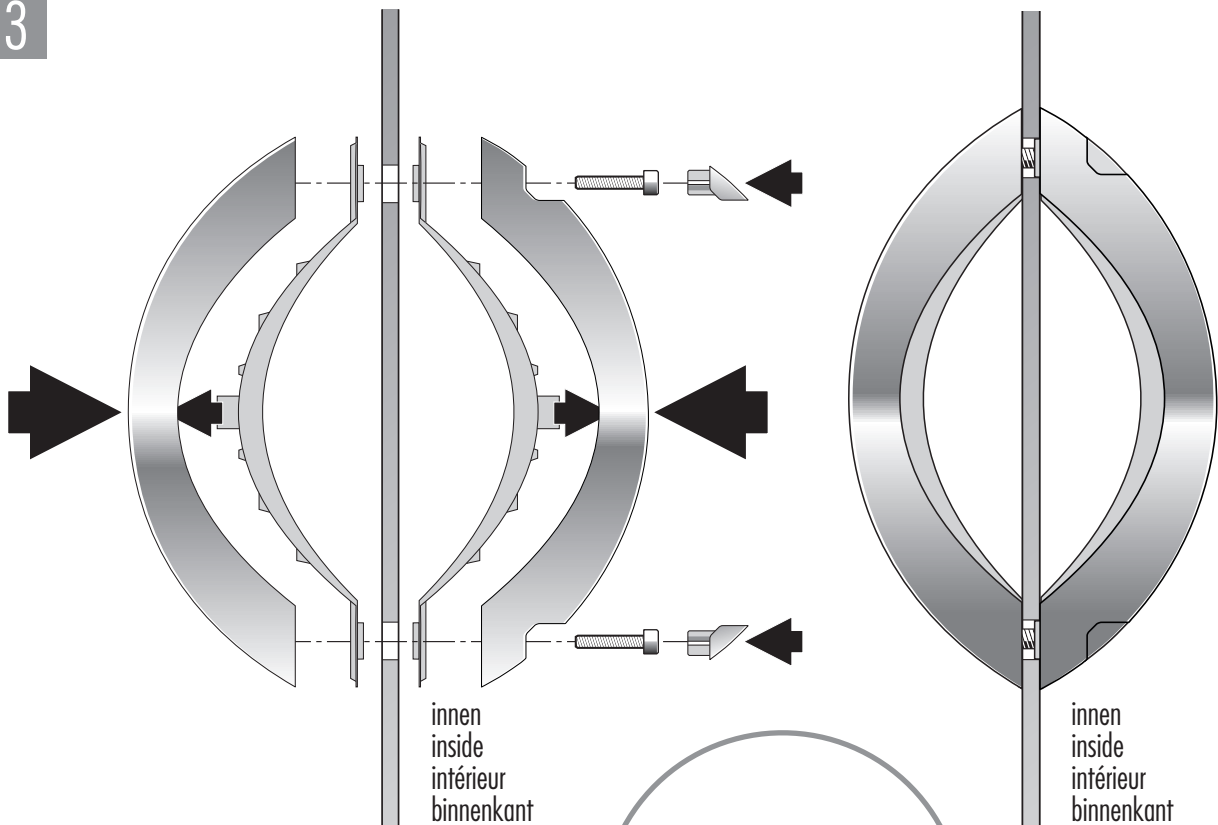

- DE** 1. Türgriffe montieren.
2. Duschtrennung nur **UNTEN** von **AUSSEN** abdichten!

- EN** 1. Mount door handles.
2. Seal shower enclosure **at bottom only on the outside!**

- FR** 1. Monter les poignées de portes.
2. Etanchéiser l'écran de douche seulement **en partie inférieure et de l'extérieur!**

- NL** 1. Deurgrepen monteren.
2. Douchekombinatie alleen **onderaan** aan **buitenkant** afdichten!