

-MONTAGEANLEITUNG
DREITEILIGE SCHIEBETÜR
-ASSEMBLY INSTRUCTIONS
TRIPLE SLIDING DOOR
-NOTICE DE MONTAGE
PORTE A TROIS ELEMENTES
-MONTAGEVOORSCHRIFT
3-DELIGE SCHUIFDEUR

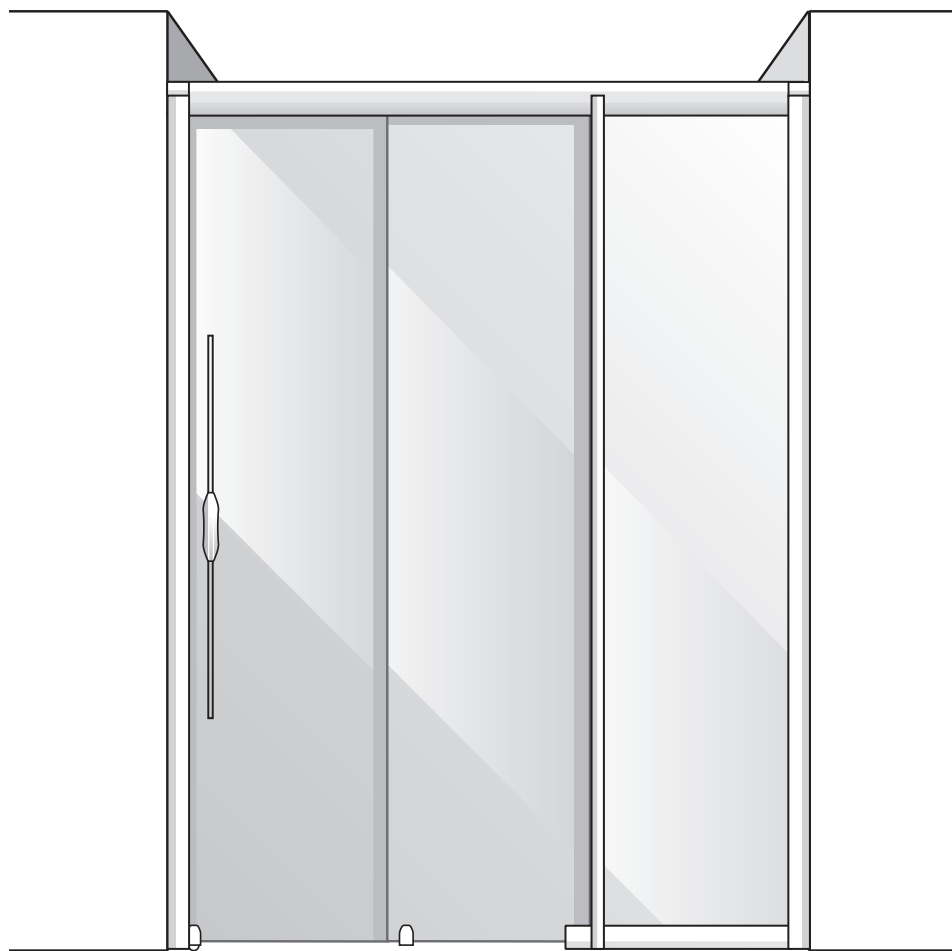

DEM ENDKUNDEN ZU ÜBERGEBEN!
TO BE HANDED TO CUSTOMER!
A REMETTRE AU CLIENT!
TE OVERHANDIGEN AAN
DE EINDVERBRUIKER!

11540_0 2_2012



DE Montageanleitung für Einbau mit
Fixteil RECHTS - bei Fixteil LINKS -
spiegelgleicher Aufbau.

EN Assembly instructions for door with
fixed part on RIGHT. For door with fixed
part on LEFT assemble in mirror image.

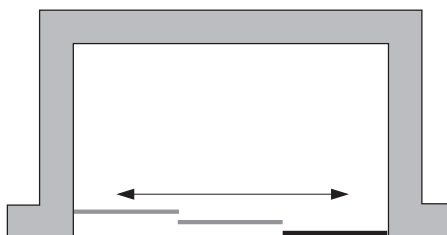

FR Notice de montage pour installation
porte avec partie fixe à DROITE - A
inverser pour partie fixe en GAUCHE.

NL Montagevoorschrift voor uitvoering
met vaste deel RECHTS - bij uitv. met vaste
deel LINKS montage in spiegelbeeld.

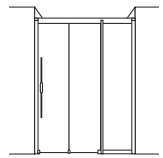

Benötigtes Werkzeug
Tools needed
Outillage necessaire
Benodigd gereedschap

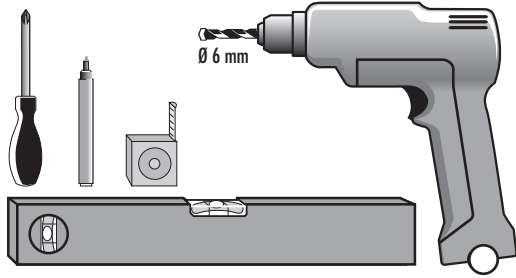

Montageset
Assembly kit
Set de montage
Montageset

8 x  4,2 x 38 mm

8 x  Ø 6 mm

2x 

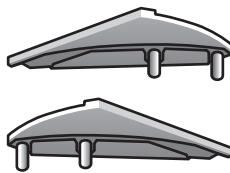
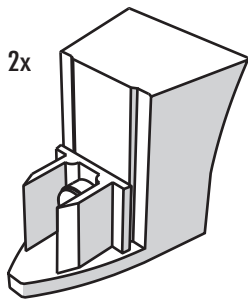

 Ø 6 mm

 4,2 x 38 mm

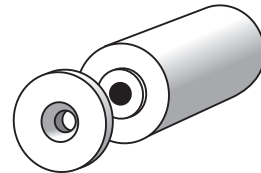

2x  M5 x 35 mm

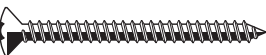
 4,2 x 50 mm

Montageset
Assembly kit
Set de montage
Montageset

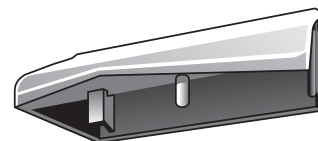
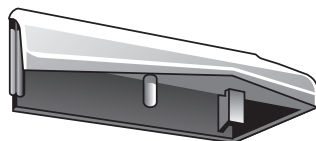
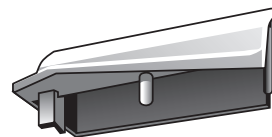
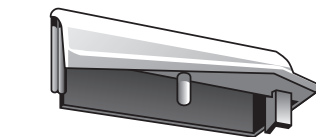

Montageset
Assembly kit
Set de montage
Montageset

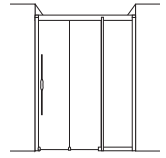

1

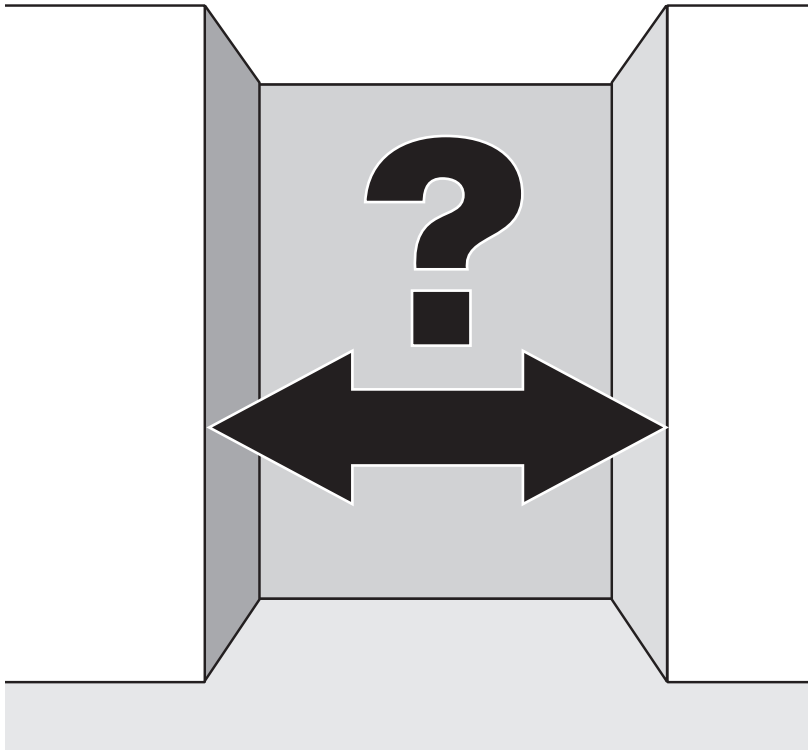

DE **Achtung:** Prüfen Sie vor Beginn der Montage die Größe Ihrer Duschtrennung (EINBAUMASS).

EN **Attention:** Before assembly check the size of your shower enclosure (INSTALLATION MEASUREMENT).

FR **Attention:** Avant de débiter le montage, contrôlez la dimension de votre paroi de douche (MESURES POUR MONTAGE)

NL **Let op:** controleert u voor montage de grootte van uw doucheomb. (INBOUWMAAT).

2

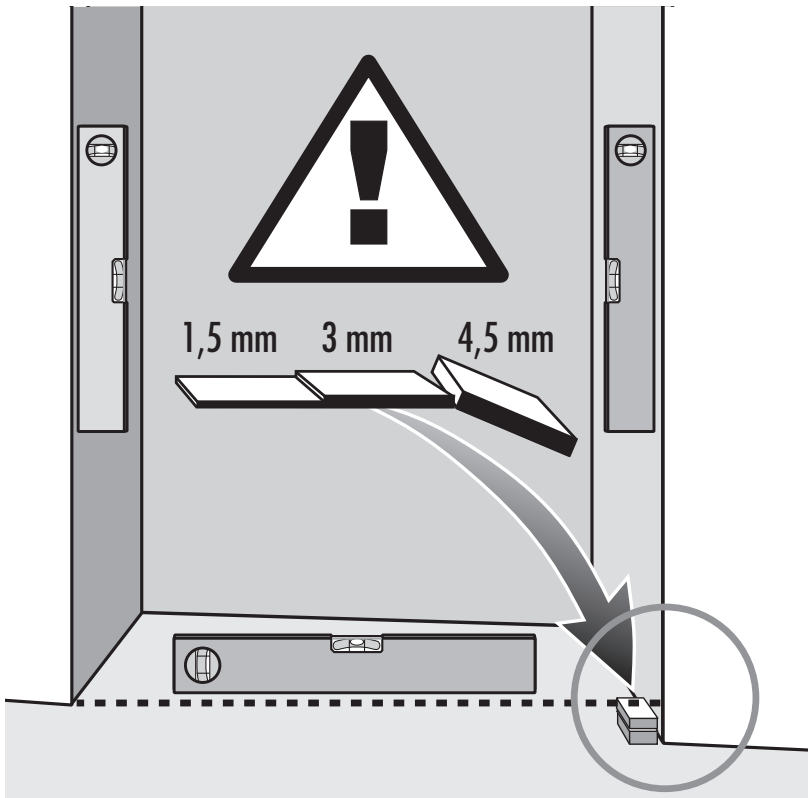

DE Boden und Wände mit Wasserwaage prüfen. **Bei schiefem Boden ist eine einwandfreie Montage nicht möglich,** verwenden Sie in diesem Fall die beiliegenden Unterlagsplättchen!

EN Check floor and walls with spirit level. **Correct installation is not possible if floor is inclined.** In this case use the enclosed spacing plates!

FR Contrôlez le sol et les murs à l'aide d'un niveau. **Si le sol n'est pas parfaitement plan, un montage correct est impossible.** Dans ce cas, utilisez les plaquettes de mise à niveau fournies.

NL Vloer en wanden met waterpas controleren. **Bij schuine vloer is een correcte montage niet mogelijk.** Gebruik in dit geval de bijgevoegde onder-legplaatjes.

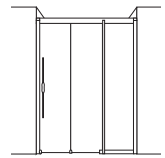

3

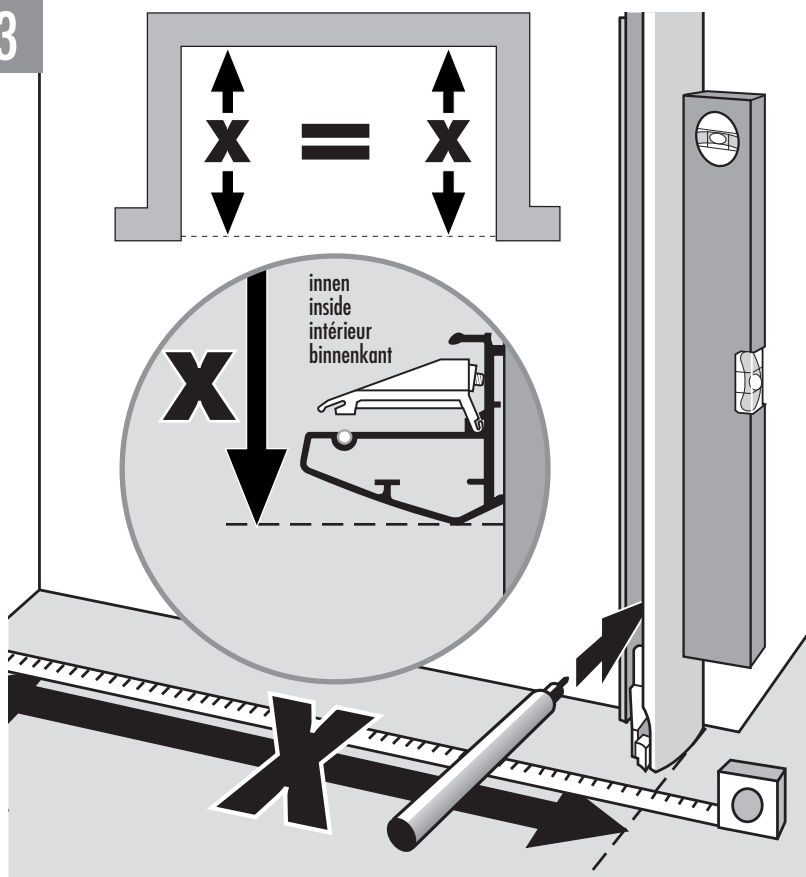

DE Löcher anzeichnen.

EN Mark holes.

FR Marquer les perçages.

NL Gaten aantekenen.

4

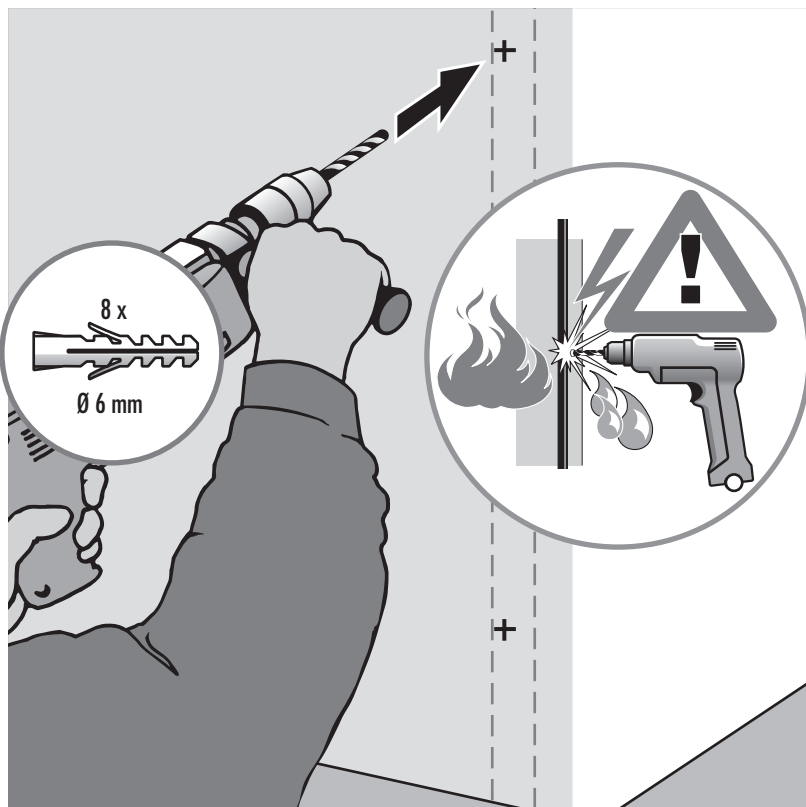

DE Dübel setzen.
Achtung: Beachten Sie beim Bohren der Löcher, daß Sie keine Leitungen (Elektro, Gas, Wasser) beschädigen.

EN Set wall plugs.
Attention: When drilling holes do not damage hidden pipes and wiring.

FR Positionner les chevilles.
Attention: faites attention en percant les trous de ne pas endommager les tuyauteries (cables électriques, canalisations de gaz, d'eau, etc).

NL Pluggen aanbrengen.
Let op: bij het boren van gaten er op letten, dat U geen Leidingen (elektro, gas of water) beschadigt!

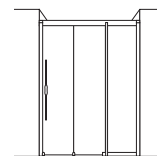

5

DE Legen Sie nun fest auf welcher Seite der Fixteil Ihrer Dusche stehen soll. Beachten Sie die richtige Positionierung der Wandprofile. Montageanleitung für Einbau mit Fixteil RECHTS - bei Fixteil LINKS - spiegelgleicher Aufbau.

EN Now determine which side of the fixed part your shower should be on. Note correct positioning of wall brackets brackets. Assembly instructions for door with fixed part on RIGHT. For door with fixed part on LEFT assemble in mirror image.

FR Déterminer maintenant de quel côté la partie fixe de la douche doit se trouver. Veillez au bon positionnement des profilés muraux. Notice de montage pour installation porte avec partie fixe à DROITE - A inverser pour partie fixe en GAUCHE.

NL Stelt u eerst vast aan welke zijde het vaste deel van uw douche moet staan. Let u op de juiste plaats voor de wandprofielen. Montagevoorschrift voor uitvoering met vaste deel RECHTS - bij uitv. met vaste deel LINKS montage in spiegelbeeld.

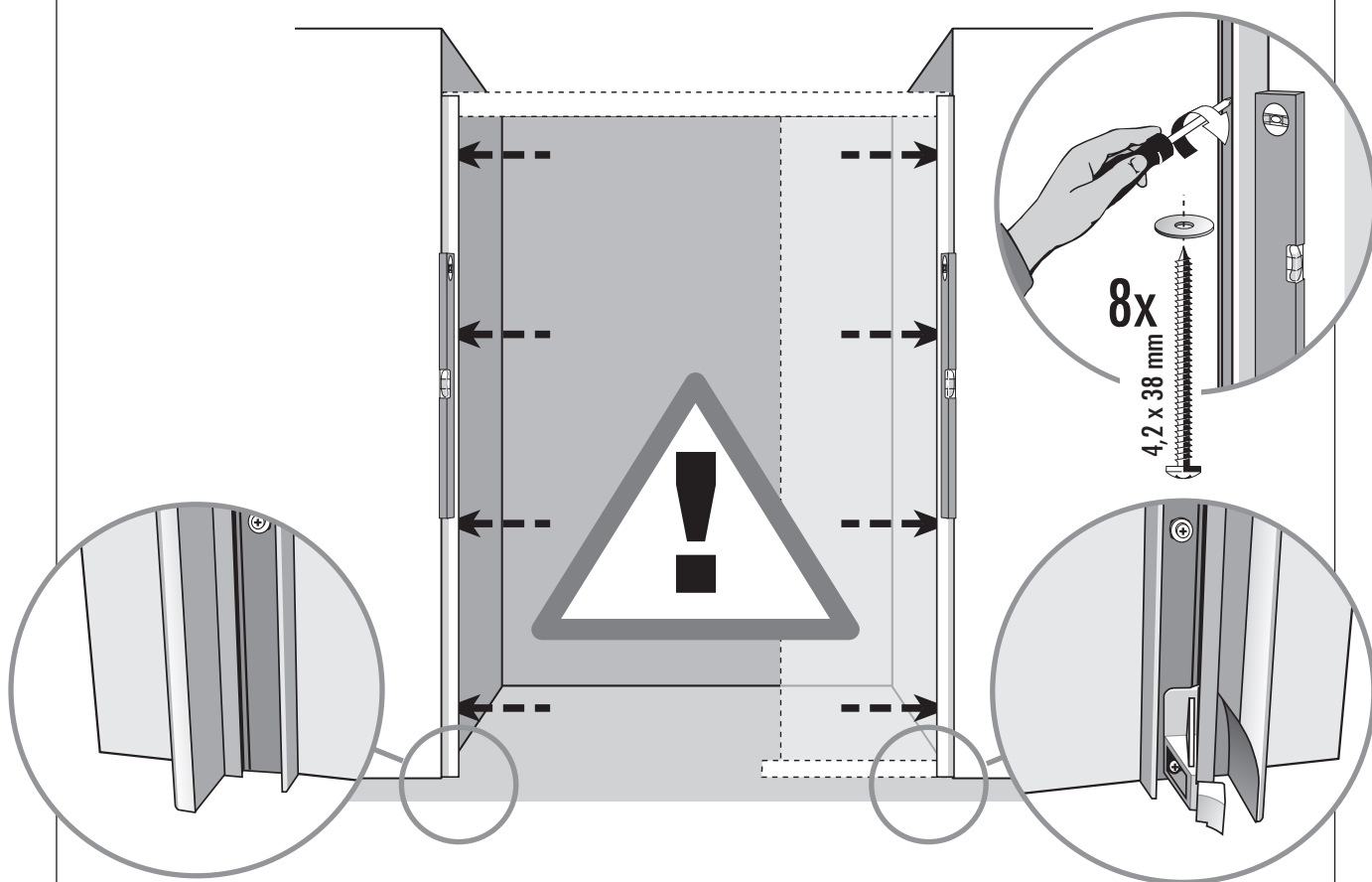

DE Profile anschrauben.

EN Screw on brackets.

FR Fixer les profilés au mur.

NL Profielen vastschroeven.

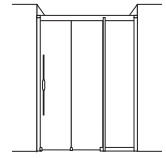

6

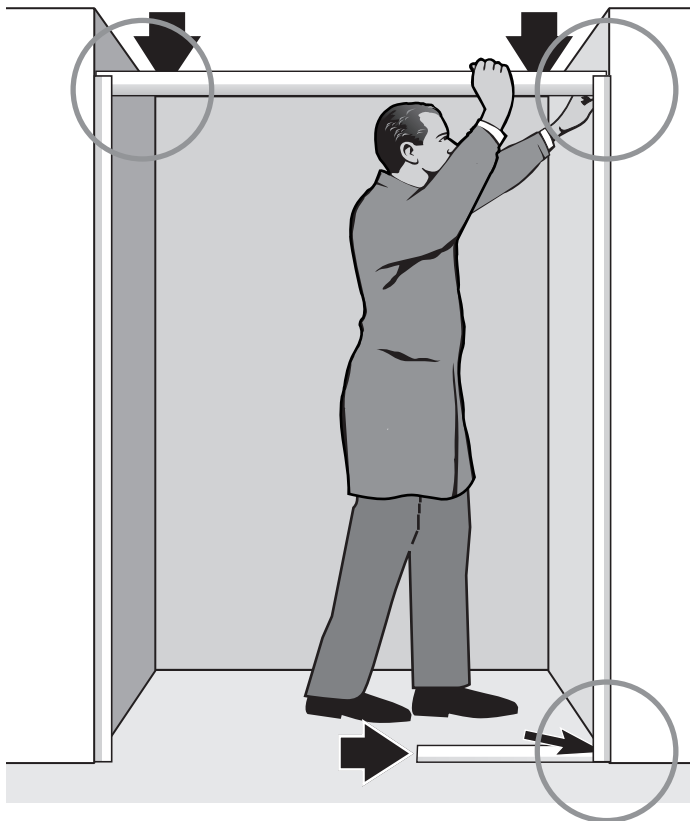

DE Querprofile unten und oben einsetzen.
Detail 1: Querprofil einsetzen!

Detail 2: Querprofile nur sichern -
noch nicht fest anziehen!

EN Insert cross brackets at bottom and top.
Detail 1: Insert cross bracket!

Detail 2: Secure cross bracket only - do not fasten
tight!

FR Insérer les profilés horizontaux en bas
et en haut.
Détail 1: Insérer le profilé horizontal!

Détail 2: Seulement sécuriser le profilé horizontal –
ne pas serrer complètement!

NL Dwarsprofielen onder en boven erin
zetten.
Detail 1: dwarsprofiel erin zetten!

Detail 2: dwarsprofiel slechts lichtjes vastzetten - nog
niet vast aandraaien!

Detail 1

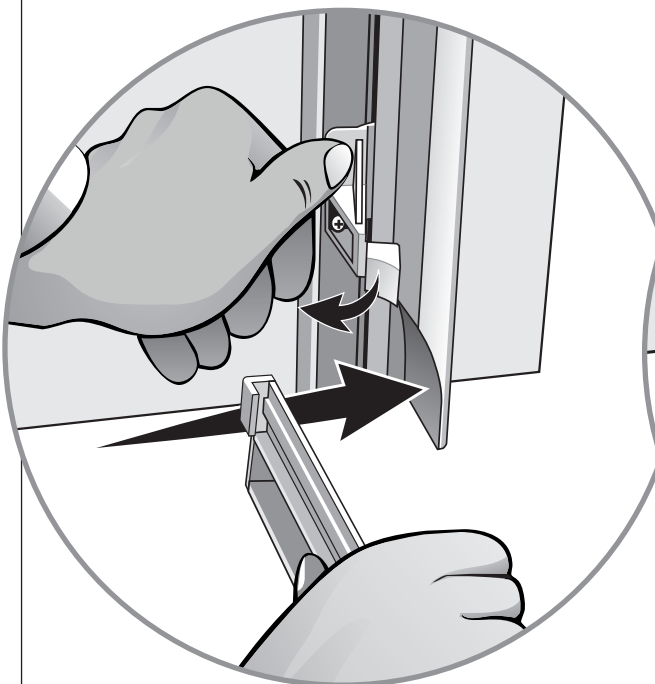

Detail 2



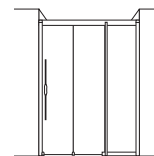

DE Fixteil einsetzen (Farbstreifen zur Aussenseite) und oben und unten fixieren. Siehe dazu Bild 8 (Detail 1, 2 und 3).

EN Insert fixed part (coloured strips to outside) and fasten at top and bottom. See fig. 8 (detail 1, 2 and 3).

FR Positionner la partie fixe (Bandeau de couleur vers l'extérieur) et fixer en haut et en bas. Voir également croquis 8 (Détail 1, 2 et 3).

NL Vaste deel erin zetten (kleurstrepen naar de buitenzijde) en boven en beneden vastzetten. Zie daartoe afb. 8 (detail 1, 2 en 3).

8

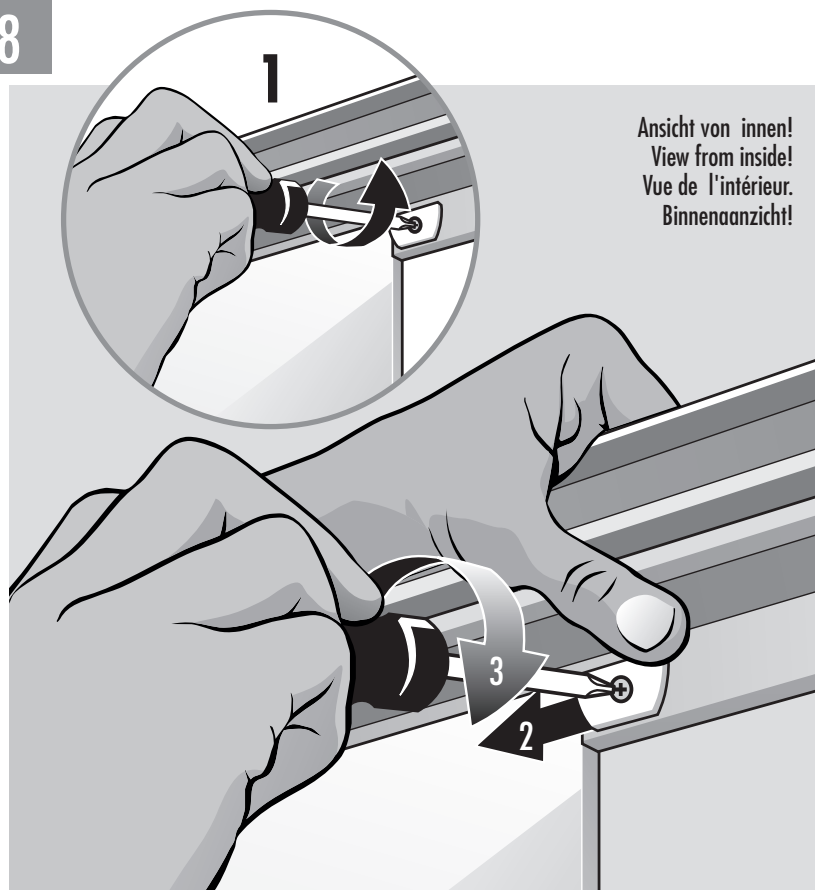

Ansicht von innen!
View from inside!
Vue de l'intérieur.
Binnenaansicht!

DE Fixieren des Fixteiles:
1 Klemmschieber lockern
2 Klemmschieber zum Fixteil schieben.
3 Festschrauben.

EN Fastening the fixed part:
1 Loosen movable clamp.
2 Push clamp toward fixed part.
3 Screw tight.

FR Fixation de l'élément fixe:
1 Desserrer la pince de serrage.
2 Glisser la pince de serrage vers la partie fixe.
3 Serrer la vis.

NL Instellen van het vaste deel:
1 Klem-schuifdelen losmaken.
2 Klem-schuifdelen naar het vast deel chuiwen.
3 Vastschroeven.

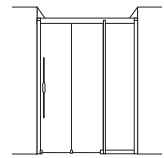

9

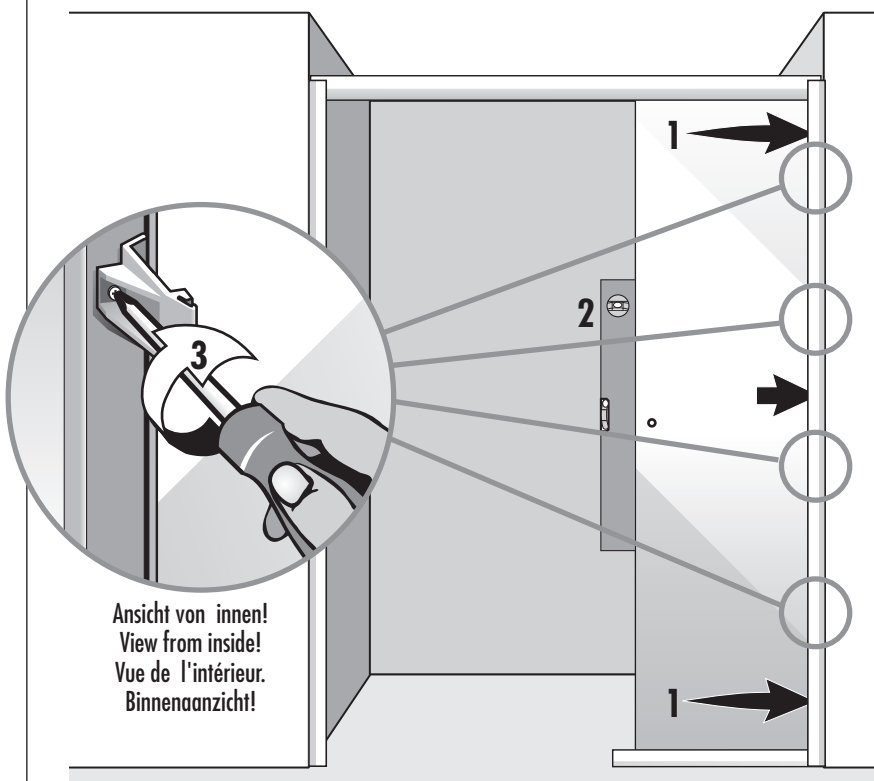

Ansicht von innen!
View from inside!
Vue de l'intérieur.
Binnenaansicht!

DE Fixteil und Querprofile zur Wand schieben.
Fixteil mit Wasserwaage einrichten und festklemmen.

EN Push fixed part and cross brackets to wall.
Adjust fixed part with level and clamp tight.

FR Glisser la partie fixe et le profilé vers le mur.
Vérifier le niveau de la partie fixe et fixer avec la pince de serrage.

NL Vaste deel en dwarsprofielen naar de wand schuiven.
Vaste deel met waterpas instellen en vastklemmen.

10

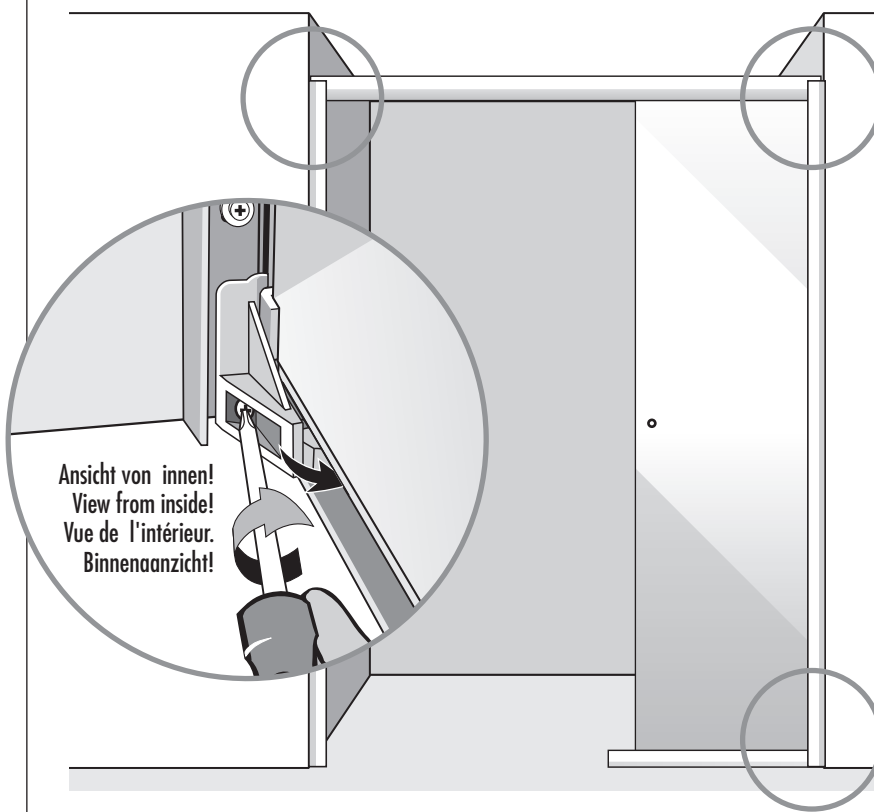

Ansicht von innen!
View from inside!
Vue de l'intérieur.
Binnenaansicht!

DE Querprofile festklemmen.

EN Clamp cross brackets tight.

FR Pincer les profilés horizontaux.

NL Dwarsprofielen vastklemmen.

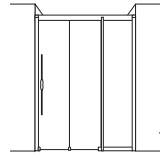

11

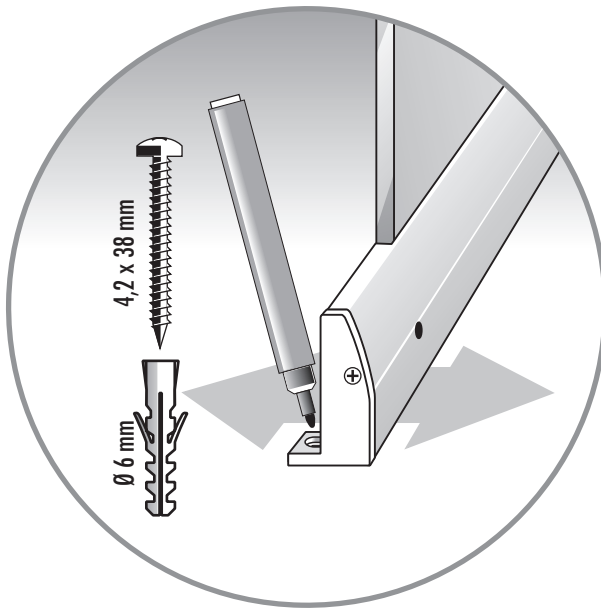

DE Unteres Führungsprofil einrichten und montieren. **ACHTUNG!** Achten Sie auf parallelen Abstand!

ACHTUNG! Beachten Sie beim Bohren der Löcher, daß Sie keine Leitungen (Elektro, Gas, Wasser) beschädigen.

EN Set and install lower guide piece. **ATTENTION!** Be careful of parallel distance !

ATTENTION! When drilling holes do not damage hidden pipes and wiring.

FR Marquez le profilé guide bas et montez. **ATTENTION!** Veillez à une distance parallèle!

ATTENTION! Faites attention en percant les trous de ne pas endommager les tuyauteries (cables électriques, canalisations de gaz, d'eau, etc).

NL Onderste geleideprofiel instellen en monteren. **Let u op de evenwijdige afstand !**

LET OP bij het boren van gaten er op letten, dat U geen Leidingen (elektro, gas of water) beschadigt!

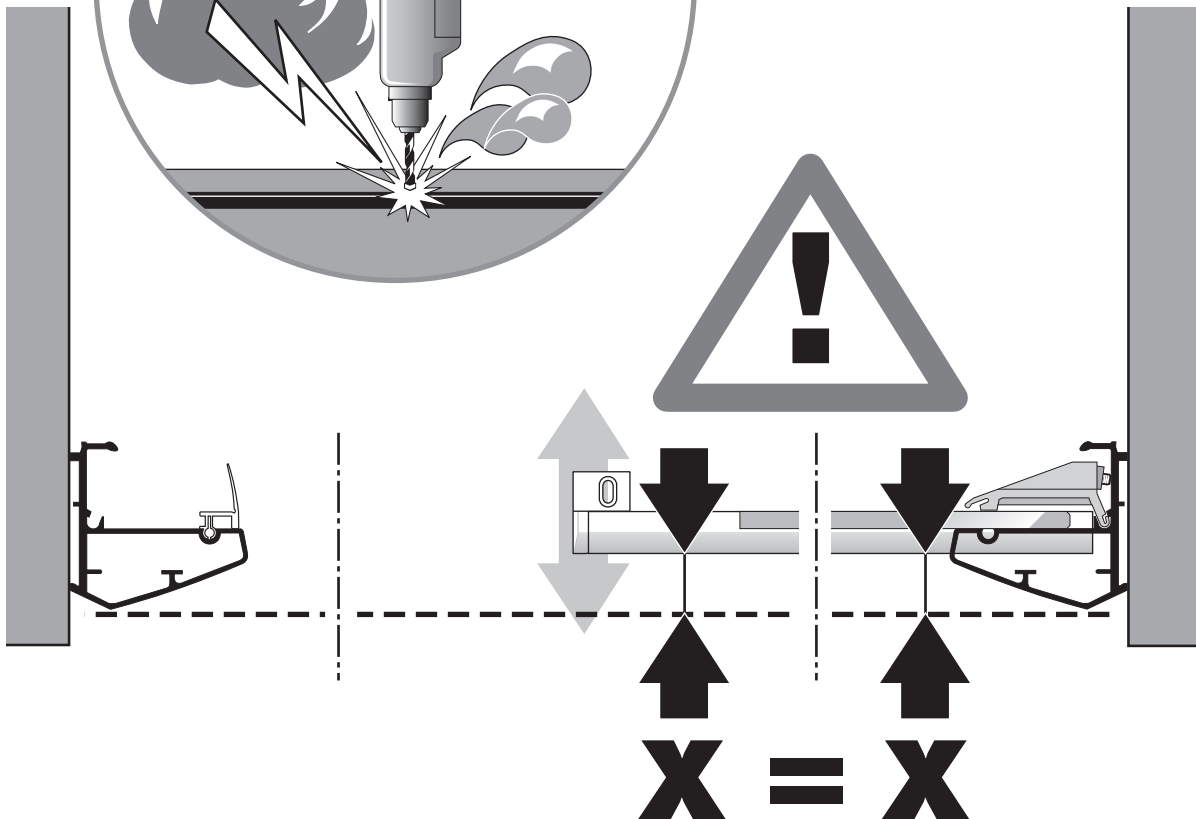

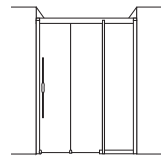

12

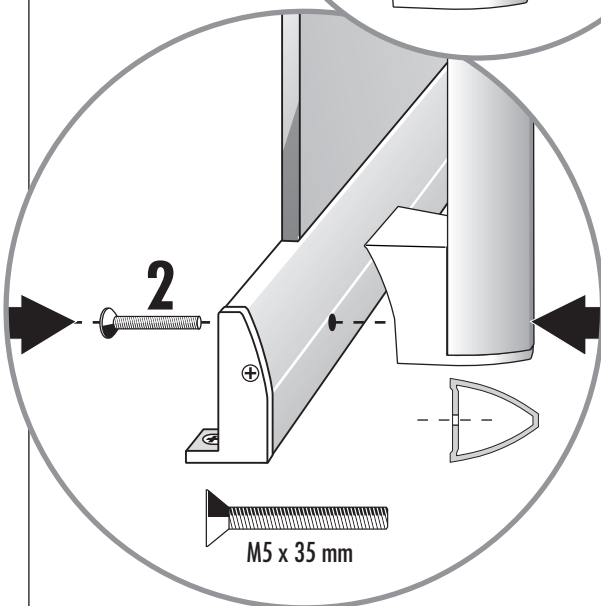
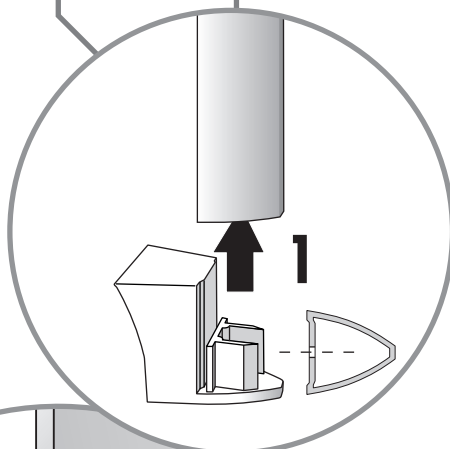
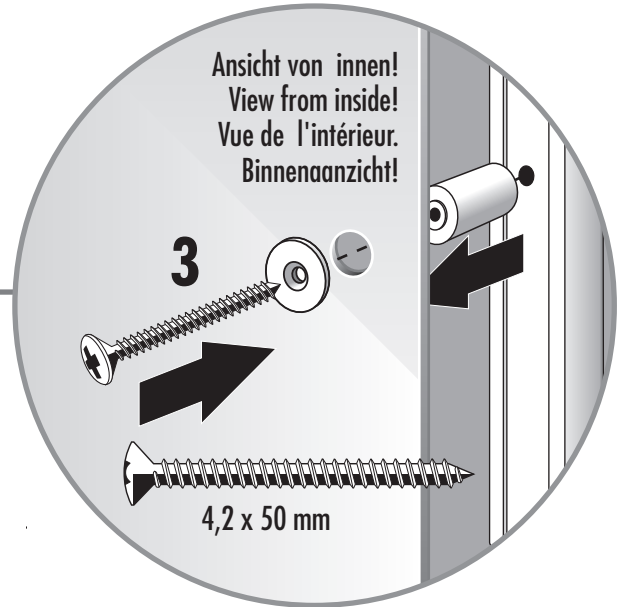
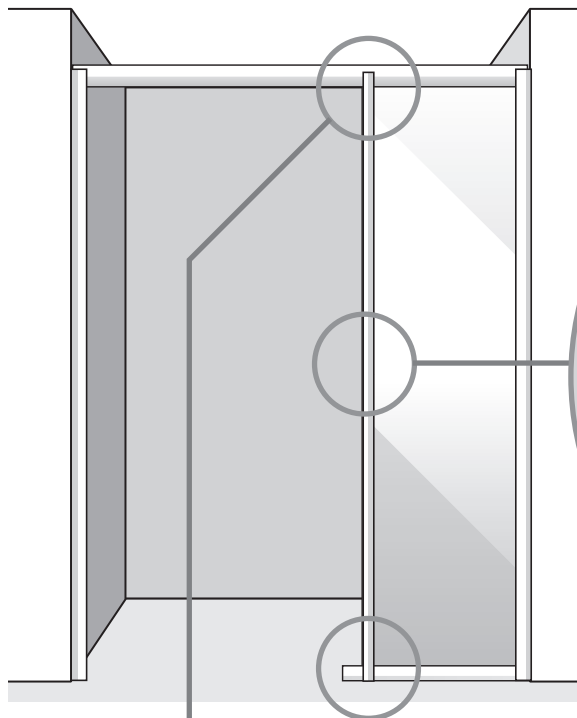

DE 1. Adapter auf Anhaltestange oben und unten aufstecken.
2. Anhaltestange mit Türrahmen oben und unten verschrauben.
3. Distanzstück in der Mitte montieren.

EN 1. Insert adapters on grab pole at top and bottom.
2. Screw grab pole and door frame together at top and bottom.
3. Install spacer in the middle.

FR 1. Enfoncez les adaptateurs en haut et en bas de la barre de maintien.
2. Vissez la barre de maintien sur le cadre de la porte en haut et en bas.
3. Montez la cale à mi-hauteur.

NL 1. Adapter op steunstang boven en onder opzetten.
2. Steunstang met deurprofiel boven en onder vastschroeven.
3. Afstandstuk in het midden monteren.

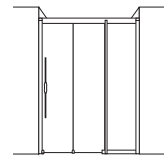

13



DE Erstes Türblatt einhängen.

EN Hang in first door pane.

FR Raccrochez le premier jeu de portes.

NL Eerste deur erin hangen.

14

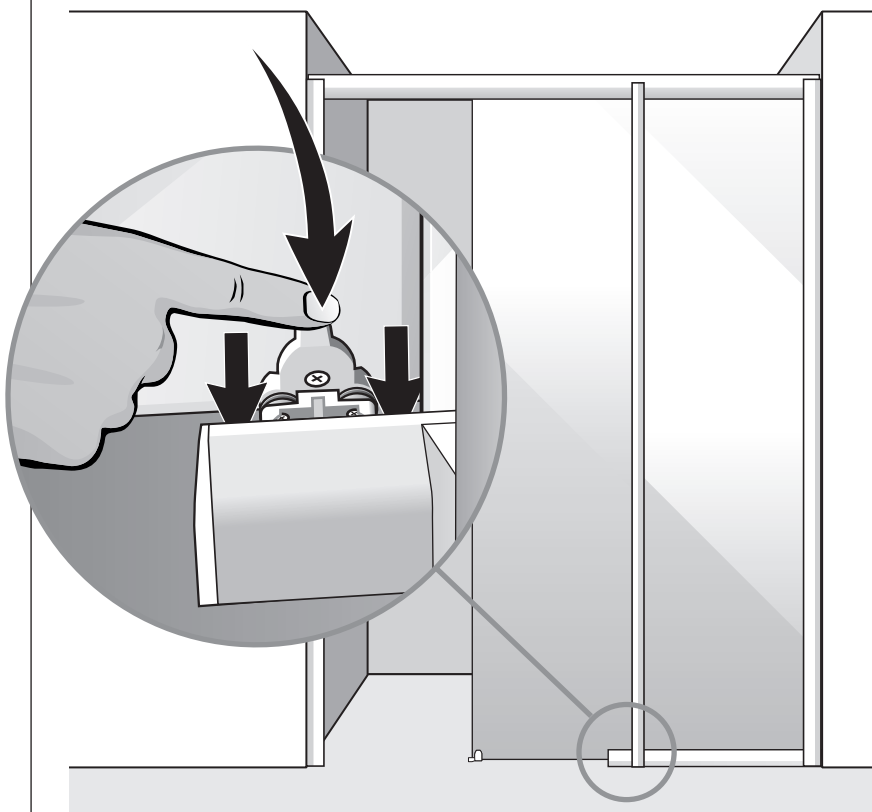

DE Detail - Tür unten einhängen.

EN Detail - hang in door at bottom.

FR Détail – Insérer porte en partie basse.

NL Detail - Deur onderaan erin hangen.

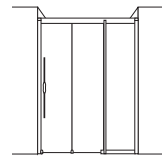

15

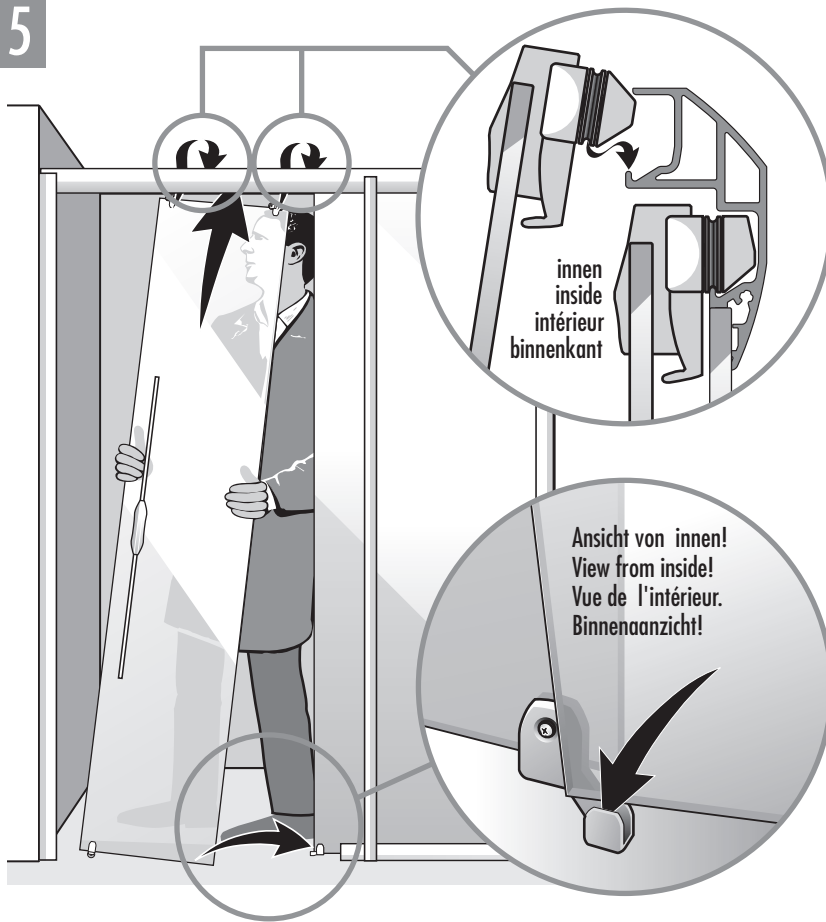

DE **Zweites Türblatt einhängen.**
Türblatt unten in Türführung einsetzen und oben einhängen.

EN **Hang in second door pane.**
Insert door pane in door guide at bottom and hang in at top.

FR **Positionner le deuxième élément de porte.** Presser contre le rail de guidage en bas et insérer en haut.

NL **Tweede deurdeel erin hangen.**
Deurdeel onder in de deurrail plaatsen en boven erin hangen.

16

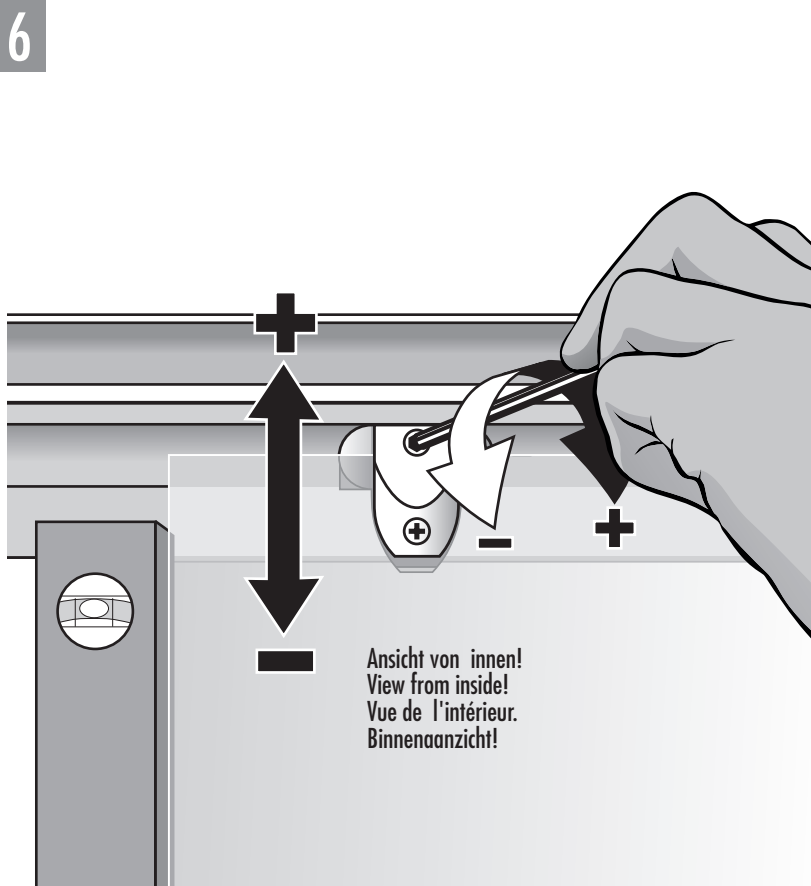

DE **Türen mit Wasserwaage kontrollieren.**
Falls nötig - Türen justieren.

EN **Check doors with level.**
If necessary adjust doors.

FR **Contrôler les portes avec le niveau.**
Au besoin ajuster le niveau.

NL **Deuren met waterpas controleren.**
Indien nodig - deuren instellen.

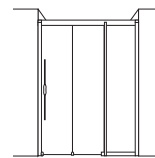

17

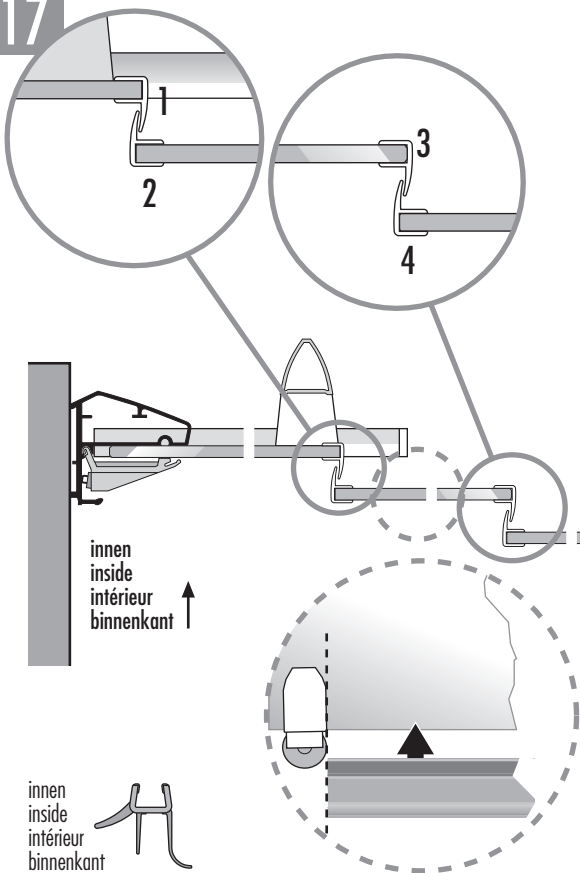

DE Dichtleisten richtig aufstecken. Beachten Sie die verschiedenen Längen der Profile und deren Positionen (1, 2, 3 und 4).

EN Attach sealing strips correctly. Note different lengths of brackets and their positions (1, 2, 3 and 4).

FR Clipser correctement les gouttières d'étanchéité. Attention aux différentes longueurs des profilés et leurs positions (1, 2, 3 et 4).

NL Afdichtingslijsten op juiste wijze erop zetten. Let u op de verschillende lengtes van profielen en hun posities (1, 2, 3 en 4).

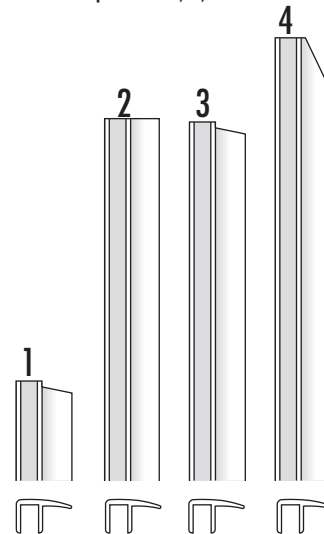

18

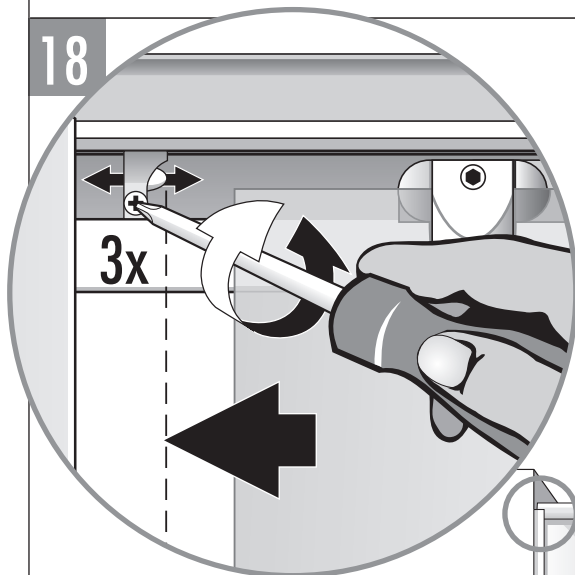

Ansicht von innen!
View from inside!
Vue de l'intérieur.
Binnenaanzicht!

DE Falls nötig - Türstopper justieren. Türen sollen oben und unten gleichzeitig an-schlagen.

EN If necessary adjust door stops. Doors should stop simultaneously at top and bottom.

FR Si nécessaire - Ajuster les butées de portes. Les portes doivent buter en bas et en haut en même temps.

NL Indien nodig - deurstoppers op juiste wijze instellen. De deuren behoren boven en beneden tegelijkertijd te sluiten.

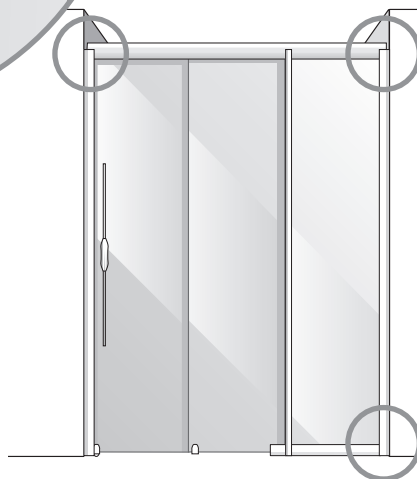

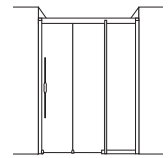

19

- DE** 1. Wandprofile INNEN abdichten!
2. WICHTIG! Überflüssiges Silikon mit Spachtel abziehen um das Verkleben der Wandprofile mit den Blendprofilen zu vermeiden.
3. Blendprofile auf die Innenseiten des Profilrahmens stecken.

- EN** 1. Seal wall brackets on the inside!
2. Important! Remove excess caulking with spatula to avoid sticking wall bracket to mouldings.
3. Insert moulding profiles on inside of frame.

- FR** 1. Etanchéiser les profils muraux à l'intérieur!
2. Important! Retirer le silicone superflu avec une raclette pour éviter de coller les profils muraux aux profils caches.
3. Placer les profils caches sur les faces intérieures de l'encadrement.

- NL** 1. Wandprofielen aan binnenzijde afdichten!
2. Belangrijk! Overvloedig silikoon met spatel afhalen om het verkleven van wandprofielen met de andere profielen te voorkomen.
3. Afdekprofielen op de binnenzijdes van het profiel-raamwerk zetten.

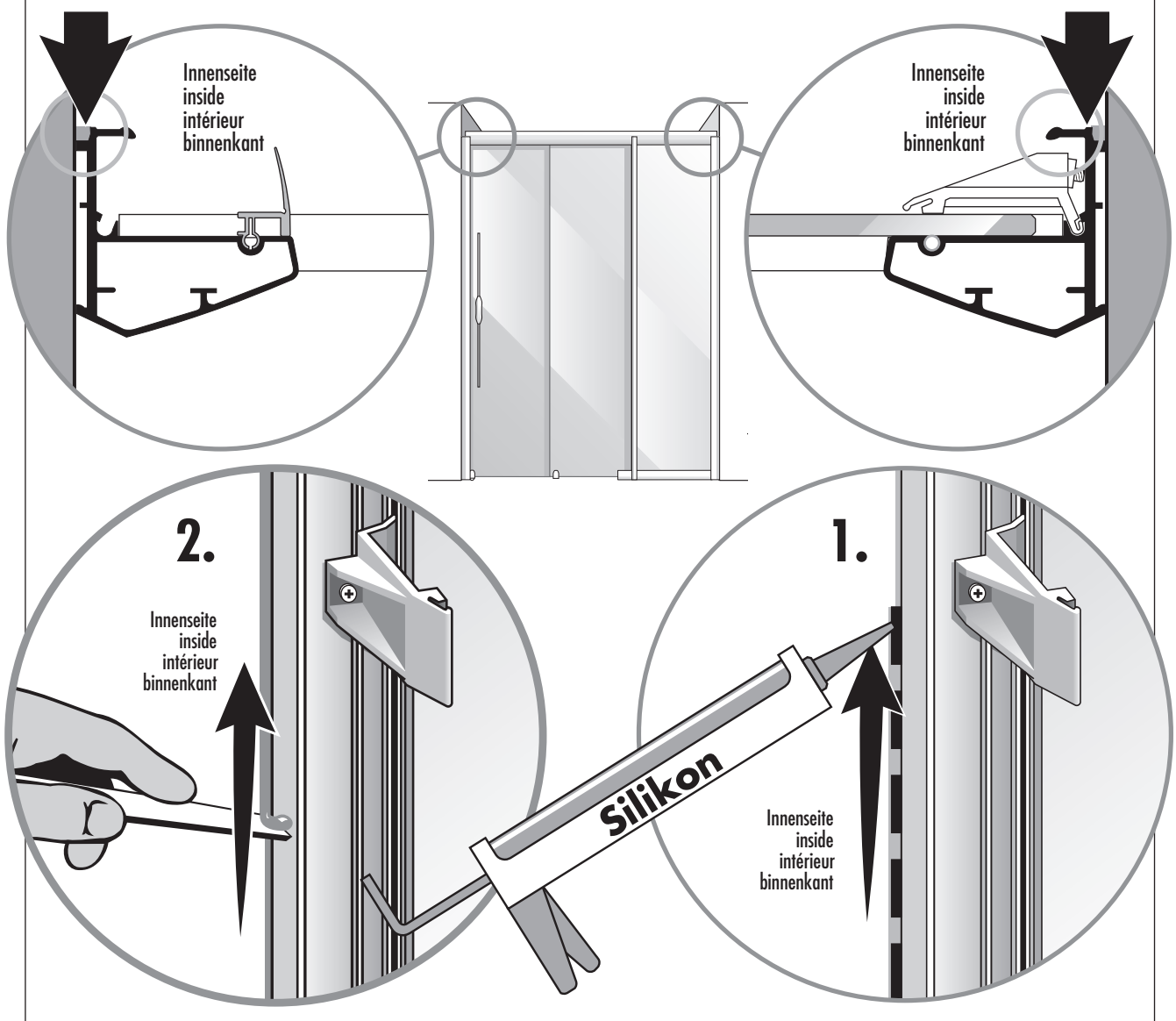

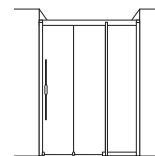

20



Ansicht von innen!
View from inside!
Vue de l'intérieur.
Binnenaansicht!

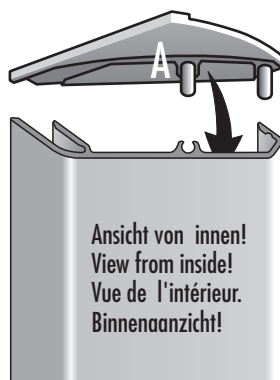

Ansicht von innen!
View from inside!
Vue de l'intérieur.
Binnenaansicht!

DE Abdeckblenden A oben auf beide Blendprofile stecken. Blendprofile mit aufgesteckten Abdeckblenden auf die Innenseiten der Profilrahmen stecken.

FR Clipser les caches A en partie supérieure sur les deux profilés de finition. Clipser ensuite les profilés de finition avec les caches sur la face intérieure des cadres des profilés.

EN Insert caps A on both cover mouldings. Attach cover mouldings with attached caps to inside of frame.

NL Afdekkapjes A bovenop beide afdekprofielen steken. Afdekprofielen met opgestoken afdekkapjes op de binnenzijden van het profiel-raamwerk plaatsen.

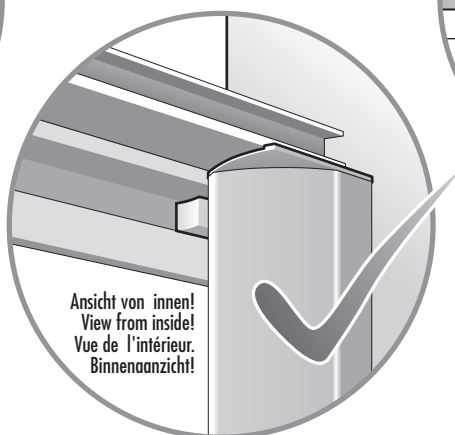
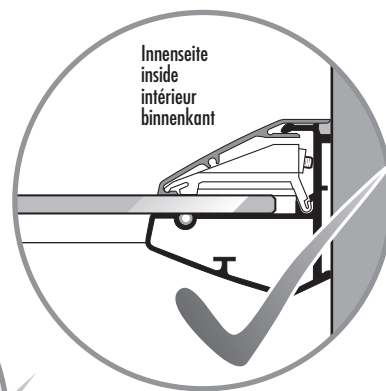
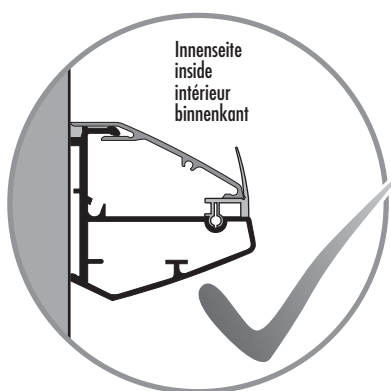
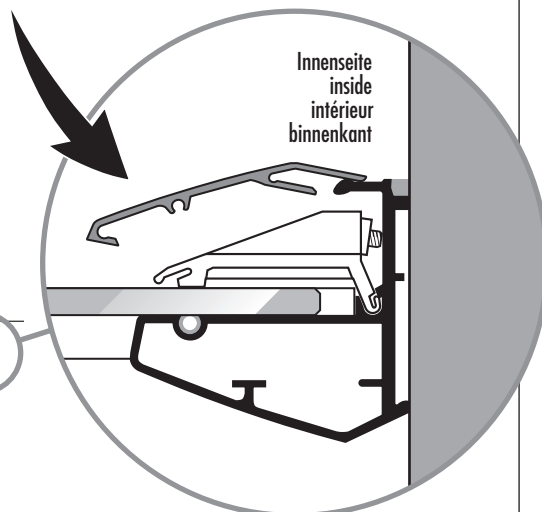
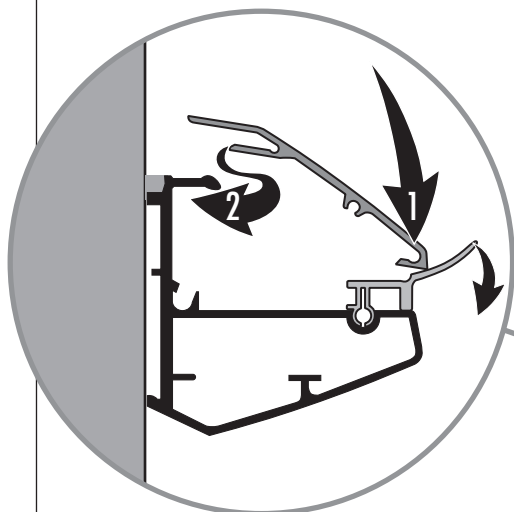

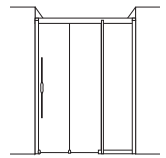

21

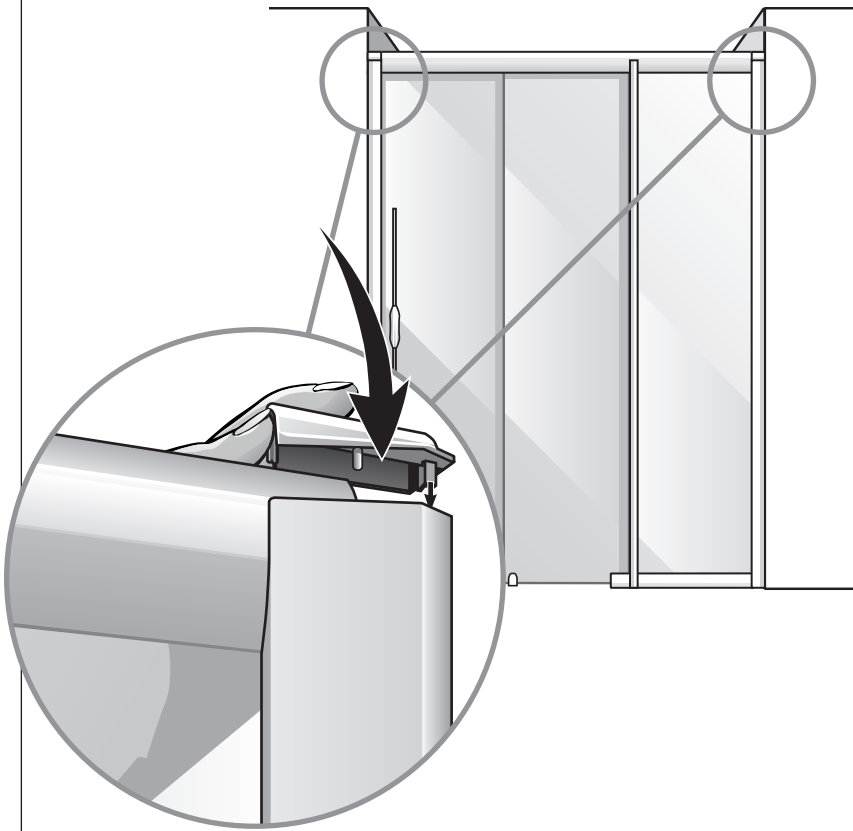

DE Abdeckkappen aufstecken.

EN Insert covering caps.

FR Clipser les caches-vis.

NL Afdekkapjes erop zetten.

22



DE Duschabtrennung nur UNTEN von AUSSEN abdichten!

EN Seal shower enclosure at bottom only on the outside!

FR Etanchéiser l'écran de douche seulement en partie inférieure et de l'extérieur!

NL Douchekombinatie alleen onderaan aan buitenkant afdichten!